



Инструкция по эксплуатации

Бензиновая виброплита СРС-350HE



Оглавление

ОБЩЕЕ.....	3
НАЗНАЧЕНИЕ	3
ТЕХНИЧЕСКИЕ ХАРАКТЕРИСТИКИ	4
МЕРЫ ПРЕДОСТОРОЖНОСТИ.....	5
ПРОВЕРКА БЕЗОПАСНОСТИ.....	6
СЕРВИСНОЕ ОБСЛУЖИВАНИЕ	8
ГАБАРИТЫ.....	9
ПРИНЦИП ДЕЙСТВИЯ	10
ТРАНСПОРТИРОВКА	11
РЕКОМЕНДАЦИИ ПО УПЛОТНЕНИЮ	12
ЗАПУСК ДВИГАТЕЛЯ.....	13
ДВИЖЕНИЕ ВПЕРЕД И НАЗАД	14
ОСТАНОВКА ДВИГАТЕЛЯ.....	15
РЕГУЛИРОВКА КАРБЮРАТОРА.....	16
ВОЗДУШНЫЙ ФИЛЬТР.....	17
ГРАФИК ТЕХНИЧЕСКОГО ОБСЛУЖИВАНИЯ	18
МОТОРНОЕ МАСЛО	19
ПРОВЕРКА ГИДРАВЛИКИ	19
ЭКСЦЕНТРИК	20
ВОЗМОЖНЫЕ НЕИСПРАВНОСТИ	21
СХЕМА ЗАПЧАСТЕЙ.....	23
СЕРВИСНЫЙ ЦЕНТР:	33

ОБЩЕЕ

- Для вашей собственной безопасности и защиты от телесных повреждений внимательно прочитайте, поймите и следуйте инструкциям по технике безопасности, приведенным в данном руководстве.
- Пожалуйста, эксплуатируйте и обслуживайте машину в соответствии с инструкциями, приведенными в данном руководстве.
- Неисправные детали машины должны быть заменены как можно скорее.
- Держите данное руководство пользователя под рукой, чтобы вы могли обратиться к нему в любое время.
- Никакая часть этой публикации не может быть воспроизведена без письменного разрешения изготовителя.
- Мы оставляем за собой право вносить технические изменения (даже без предварительного уведомления), которые направлены на улучшение наших машин или их стандартов безопасности.

НАЗНАЧЕНИЕ

Уплотнение в ограниченных пространствах сыпучих и смешанных грунтов. Идеально подходит для уплотнения в инженерных траншеях, вдоль автомагистралей, дамб, упаковочных площадок, аэропортов, мостостроения, железнодорожных полотен, вдоль фундаментов, стен и устоев.

Специально разработанная система амортизационного крепления обеспечивает практически безвибрационную направляющую рукоятку для повышения комфорта оператора и снижения его усталости. Имеется бесступенчатая регулировка прямого и обратного хода, включая "точечное" уплотнение, а также индикация давления масла и уровня заряда аккумулятора. Кованное чугунное основание

отличается чрезвычайной прочностью даже в экстремальных условиях и обеспечивает длительный срок службы. Компактная конструкция с низким центром тяжести и низкой рабочей высотой. Регулируемая направляющая ручка может быть зафиксирована в вертикальном положении для удобства транспортировки и хранения.

ТЕХНИЧЕСКИЕ ХАРАКТЕРИСТИКИ

СРС-350HE	
Вес	350 кг
Макс. скорость движения вперед или назад	22 м/мин
Производительность	1025 м ² /ч
Максимальный угол наклона	20°
Сила уплотнения	40 кН 50 кН
Частота вибрации	69 Гц
Двигатель	GX 390 с электрическим стартером
Тип топлива	Бензин 92
Макс. мощность	9,6 л.с.
Объем масляного бака	1,1 л
Объем топливного бака	6,1 л
Расход топлива	3,5 л/ч
Размер виброплиты (ДхШхВ)	600х892 мм
Рабочая высота ручки	800-1143 мм

*Рекомендуемый тип моторного масла: SAE10W—30

МЕРЫ ПРЕДОСТОРОЖНОСТИ

Для безопасной эксплуатации оборудования необходимы знания и надлежащая подготовка. Оборудование, эксплуатируемое ненадлежащим образом или неподготовленным персоналом, может представлять опасность!

1. Прочитайте инструкции по эксплуатации, содержащиеся как в данном руководстве, так и в руководстве по эксплуатации двигателя, и ознакомьтесь с расположением и правильным использованием всех частей управления.
2. Возможно, что виброплита будет превышать допустимый уровень шума 89 дБ (А). В соответствии с правилами предотвращения несчастных случаев, связанных с шумом, сотрудники должны носить защитные средства, если уровень звука достигает 89 дБ (А) или более.
3. Слегка потяните за рукоятку стартера, пока не почувствуете сопротивление, затем резко потяните. Осторожно верните рукоятку стартера на место. Не касайтесь рукоятки стартера на работающей виброплите.
4. Оператор должен остановить двигатель виброплиты перед выходом на перерыв. Машина должна быть установлена таким образом, чтобы она не могла перевернуться.
5. При заправке топливного бака, двигатель всегда должен быть остановлен с соблюдением всех необходимых мер осторожности. При заправке не допускайте попадания топлива на горячие детали двигателя и на землю.
6. Не курите и не пользуйтесь открытым огнем вблизи

- виброплиты.
7. Крышка бака должна плотно прилегать. Отключите топливный рычаг, если таковой имеется, при остановке двигателя. При транспортировке на большие расстояния, топливный бак должен быть полностью опорожнен.
 8. Не эксплуатируйте машину в местах, где могут произойти взрывы.
 9. При эксплуатации виброплит с двигателями внутреннего сгорания в закрытых помещениях, туннелях, проходах, рвах и глубоких траншеях убедитесь в наличии достаточного количества свежего воздуха.
 10. Будьте осторожны при работе вокруг труб или воздуховодов, выступающих из пола или краев плит.
 11. При работе вблизи краев разрывов, ям, откосов, траншей и платформ, виброплита должна эксплуатироваться таким образом, чтобы не было опасности ее опрокидывания или падения.
 12. Убедитесь, что грунт, подлежащий уплотнению, обладает достаточно высокой пропускной способностью.
 13. При движении назад оператор должен направлять виброплиту вбок за направляющую ручку, чтобы не оказаться зажатым между рукояткой и возможным препятствием.

ПРОВЕРКА БЕЗОПАСНОСТИ

1. Виброплиты могут эксплуатироваться только при всех установленных предохранительных устройствах.
2. Перед началом работы оператор должен убедиться, что все защиты и крышки на месте, а все гайки, болты и винты затянуты.
3. В случае обнаружения дефектов, угрожающих безопасной эксплуатации виброплиты, машина должна

- быть немедленно остановлена.
4. Технологические материалы и рабочее топливо должны храниться в емкостях или контейнерах, промаркированных в соответствии со спецификациями соответствующих производителей.
 5. Используйте смазочное масло и топливо в соответствии с рекомендациям данной инструкции.

Предупреждения

НИКОГДА не допускайте к работе с этим оборудованием неподготовленных людей. Люди, работающие с этим оборудованием, должны быть знакомы с потенциальными рисками и опасностями, связанными с ними.

НИКОГДА не прикасайтесь к двигателю или глушителю во время работы передней панели или сразу после ее выключения. Эти участки нагреваются и могут вызвать ожоги.

НИКОГДА не используйте аксессуары или приспособления, которые не рекомендуются для данного оборудования. Это может привести к повреждению оборудования и/или травмам оператора.

НИКОГДА не эксплуатируйте машину без защитного кожуха ремня. Открытые приводной ремень и шкивы создают потенциально опасные условия, которые могут привести к серьезным травмам.

НИКОГДА не оставляйте работающую машину без присмотра.

ВСЕГДА читайте, понимайте и следуйте инструкции перед запуском виброплиты.

ВСЕГДА надевайте защитную одежду, при работе с оборудованием. Например, защитные очки защитят глаза от

повреждений, вызванных летящими обломками.

ВСЕГДА закрывайте топливный клапан на двигателях, оснащенных таким клапаном, когда плита не работает.

ВСЕГДА храните оборудование надлежащим образом, когда оно не используется. Оборудование следует хранить в чистом, сухом месте, недоступном для детей.

ВСЕГДА работайте плитой по ровным поверхностям. Избегайте выступающих из бетона предметов, таких как арматура или водопроводные трубы, которые могут помешать работе плиты.

СЕРВИСНОЕ ОБСЛУЖИВАНИЕ

1. Используйте только оригинальные запасные части. Любые модификации этой машины, включая регулировку максимальной частоты вращения двигателя, установленной производителем, подлежат прямому одобрению со стороны нашей компании. В случае несоблюдения каких-либо требований, вам будет отказано в гарантии.
2. Как только работы по техническому обслуживанию и ремонту будут завершены, все предохранительные устройства должны быть установлены надлежащим образом.
3. Не поливайте машину водой из шланга после каждого использования, чтобы избежать возможных неисправностей. Не используйте мойки высокого давления или химические средства.
4. В зависимости от условий и частоты использования, виброплита должна проверяться на безопасность эксплуатации не реже одного раза в год квалифицированными специалистами, например, в нашем сервисном центре и, при необходимости,

ремонтроваться.

5. При работе с виброплитами оснащенными электрическим пускателем, отсоедините аккумулятор перед выполнением работ по техническому обслуживанию или ремонту электрических частей машины.

ГАБАРИТЫ

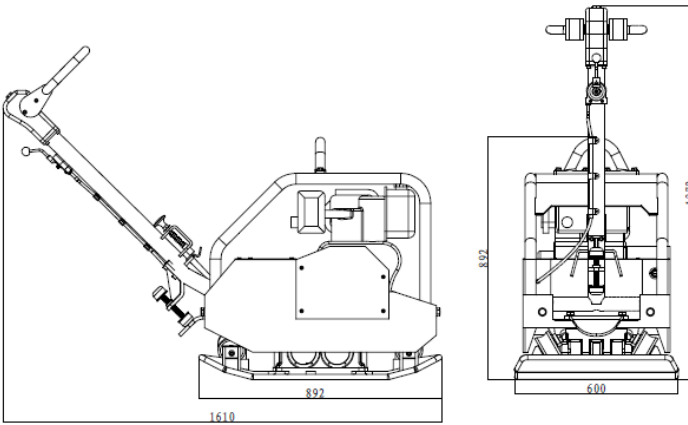

Максимально допустимый уклон при работе:

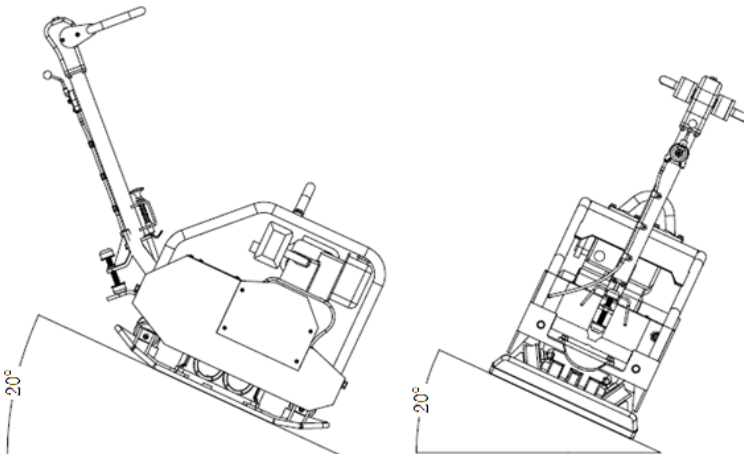

ПРИНЦИП ДЕЙСТВИЯ

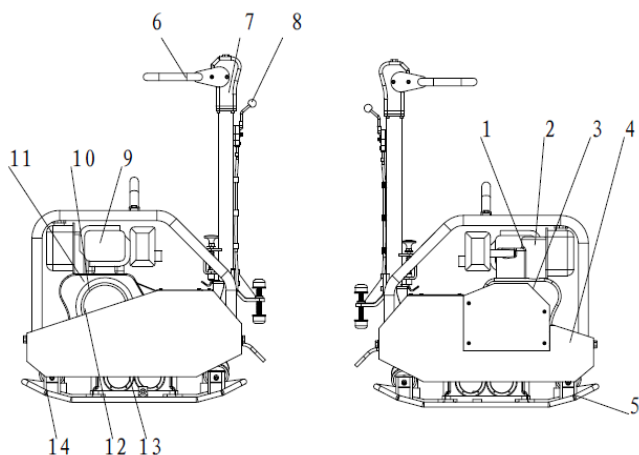

Вибрация, необходимая для уплотнения, создается эксцентриком (13), который прочно соединен с основанием плиты (5). Эксцентрик выполнен в виде вибратора с выровненными колебаниями. Такой принцип позволяет изменять направление вибрации путем поворота грузиков эксцентрика (15). Таким образом, возможен плавный переход между вибрацией при поступательном движении, при остановке и при обратном движении. Этот процесс управляется гидравлически с помощью рукоятки управления (6) на ручке виброплиты (7).

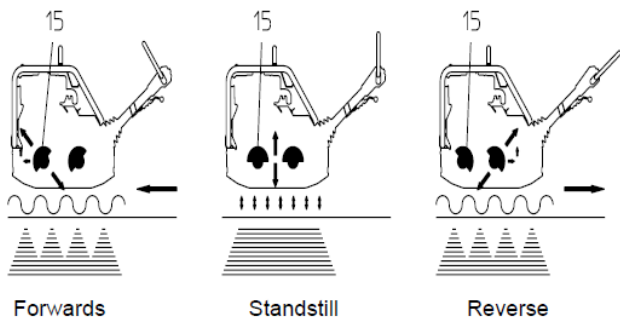

Приводной двигатель (1), закрепленный на станине (4), приводит в действие эксцентрик. Крутящий момент

передается посредством фрикционного соединения через сцепление (11) и клиновой ремень (12).

Центробежная муфта (11) прерывает подачу мощности на эксцентрик, при низкой частоте вращения двигателя, обеспечивая тем самым идеальную частоту вращения двигателя на холостом ходу.

Автоматический клиноременный шкив (10) в сочетании со сцеплением обеспечивает оптимальное натяжение ремня во время работы и ослабление натяжения, при перемещении или транспортировке машины.

Кроме того, клиноременный шкив автоматически приспособливается к боковым сторонам ремня в соответствии с износом.

Скорость вращения двигателя можно плавно регулировать с помощью рычага дроссельной заслонки (8). Станина и основание плиты соединены друг с другом 4-мя амортизаторами (14), которые предотвращают передачу очень высоких частот на станину. В результате функциональная способность двигателя сохраняется, несмотря на высокую производительность уплотнения.

Двигатель запускается с помощью электростартера (3). Для облегчения процедуры запуска (при очень низких температурах, с ручным запуском) двигатель оснащен механизмом автоматической декомпрессии (2). Это гарантирует, что компрессия очень низкая во время проворачивания, но неуклонно увеличивается после нескольких оборотов, когда она затем переключается на полное сжатие.

ТРАНСПОРТИРОВКА

1. Во время транспортировки, погрузки и разгрузки виброплит с помощью подъемных устройств, предусмотренных для этой цели, на виброплитах должны использоваться соответствующие

- строповочные средства или крюки.
2. Грузоподъемность погрузочных пандусов должна быть достаточной, а пандусы должны быть надежно закреплены таким образом, чтобы они не могли перевернуться. Следите за тем, чтобы никто не подвергался опасности из-за переворачивания машин, опрокидывания или перемещения деталей машин.
 3. Всегда закрепляйте ручку виброплиты (12) к раме виброплиты (10) и фиксируйте плиту за подъемную скобу (5) во время транспортировки на транспортном средстве.

Внимание! При транспортировке плиты с помощью колес, двигатель должен быть заглушен. Смазка двигателя не осуществляется, если двигатель работает, когда плита находится в таком положении. Это может привести к серьезным повреждениям двигателя.

РЕКОМЕНДАЦИИ ПО УПЛОТНЕНИЮ

Уплотнение грунта

Максимальная глубина уплотнения зависит от нескольких факторов, связанных с состоянием грунта, таких как влажность, сыпучесть материала и т.д. Поэтому невозможно указать точные значения. Рекомендация: В каждом конкретном случае определите максимальную глубину уплотнения с помощью испытаниями на уплотнение и пробами грунта.

Уплотнение на склонах

При уплотнении на наклонных поверхностях (склонах, насыпях), необходимо соблюдать следующие требования:

1. Подходите к уклонам только снизу (уклон, который можно легко преодолеть вверх, также можно уплотнить вниз без какого-либо риска).
2. Оператор ни в коем случае не должен стоять в

направлении спуска.

3. Макс. уклон не должен превышать 20°.

Внимание! Если угол наклона будет превышен, это приведет к выходу из строя системы смазывания двигателя (брызговое смазывание) и неизбежно приведет к его поломке.

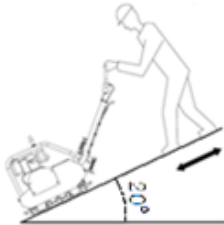

Right

Правильно

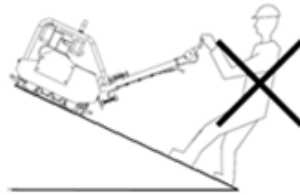

Wrong

Не правильно

ЗАПУСК ДВИГАТЕЛЯ

а. Переведите рычаг топливного клапана во включенное положение.

б. Переведите рычаг дроссельной заслонки в ЗАКРЫТОЕ положение.

Если двигатель прогрет или температура воздуха высокая, переместите рычаг управления из ОТКРЫТОГО положения, как только двигатель запустится.

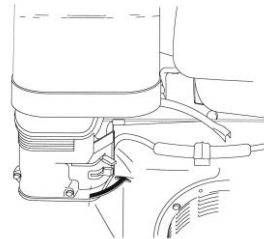

с. Переведите рычаг дроссельной заслонки в минимальное положение

д. Запустите двигатель, удерживайте переключатель двигателя в стартовом

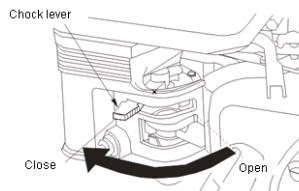

положении до тех пор, пока двигатель не запустится.

Внимание: во избежание повреждения запускайте двигатель каждый раз, когда используете электрический пуск, не дольше пяти секунд. Если двигатель не заводится, отпустите пусковой переключатель, подождите 10 секунд, а затем повторите попытку

Запуск

А. На прогревом двигателе постепенно открывайте воздушную заслонку

В. Шток регулятора скорости переключает скорость двигателя в нужное положение.

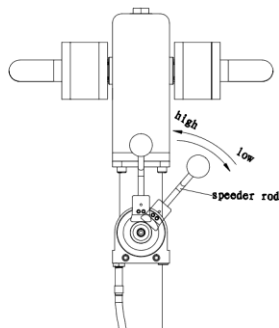

Настройка частоты вращения двигателя

Установите рычаг дроссельной заслонки на желаемую частоту вращения двигателя.

ДВИЖЕНИЕ ВПЕРЕД И НАЗАД

Обороты двигателя можно бесконечно изменять с помощью рычага управления дроссельной заслонкой. Направление движения определяется с помощью рычага переключения передач (6). В зависимости от положения рычага, виброплита движется в прямом направлении, при остановке или в обратном направлении. Скорость движения вперед и назад можно изменять, выбирая промежуточные положения рычага переключения передач, или машина может использоваться для особенно интенсивного уплотнения при остановке.

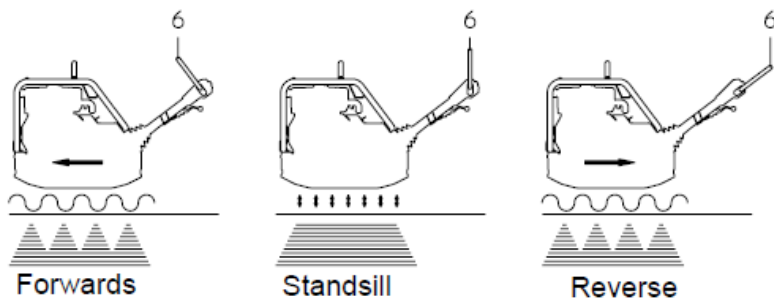

ОСТАНОВКА ДВИГАТЕЛЯ

- А. Переведите рычаг дроссельной заслонки в минимальное положение
- В. В положение выключения.
- С. В положение отключения топливного клапана.

СВЕЧИ ЗАЖИГАНИЯ

Рекомендуемые свечи зажигания: BPR6ES (NGK) W20EP-U
W20EPR-U (ND)

Для обеспечения хорошей работы свеча зажигания должна иметь надлежащий зазор и не содержать отложений.

Внимание! Неправильная свеча зажигания может привести к повреждению двигателя.

1. Отсоедините колпачок свечи зажигания и удалите грязь вокруг свечи зажигания.

Внимание! Если двигатель работал, глушитель будет очень горячим. Будьте осторожны, не прикасайтесь к глушителю.

2. Извлеките свечу с помощью 13/16-дюймового ключа для свечи.
3. Проверьте свечу. Замените ее, если электроды изношены, обнаружен сильный налет углерода или если изолятор треснул или откололся.

4. Измерьте зазор между электродами свечи зажигания с помощью подходящего датчика. Зазор должен составлять 0,70 - 0,80 мм. При необходимости исправьте зазор, осторожно согнув боковой электрод.
5. Убедитесь, что шайба свечи зажигания находится в хорошем состоянии. Устанавливайте свечу осторожно, вручную, чтобы избежать перекрещивания резьбы.
6. После установки свечи зажигания затяните ее 13/16-дюймовым гаечным ключом, чтобы зажать уплотнительную шайбу.
7. При установке новой свечи зажигания затяните на 1/2 оборота.
8. Установите колпачок свечи зажигания.

Внимание! Рекомендуемая свеча зажигания имеет правильный диапазон нагрева для нормальных рабочих температур двигателя. Незакрепленная свеча зажигания может привести к перегреву и повреждению двигателя. Чрезмерное затягивание свечи зажигания может привести к повреждению резьбы в головке блока цилиндров.

РЕГУЛИРОВКА КАРБЮРАТОРА

1. Запустите двигатель на открытом воздухе и дайте ему прогреться до рабочей температуры.
 2. Переведите рычаг дроссельной заслонки в самое медленное положение.
 3. Поверните стопорный винт дроссельной заслонки, чтобы получить стандартную частоту вращения холостого хода.
- Стандартная частота вращения холостого хода: 1600±150 об/мин

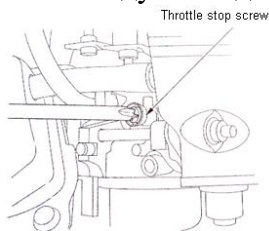

ВОЗДУШНЫЙ ФИЛЬТР

Загрязненный воздушный фильтр будет ограничивать поступление воздуха в карбюратор, снижая производительность двигателя. Если вы эксплуатируете двигатель в местах с высокой запыленностью, чистите воздушный фильтр чаще, чем указано в инструкции.

Внимание! Никогда не используйте бензин или растворитель с низкой температурой воспламенения для очистки воздушного фильтра. Это может привести к пожару или взрыву.

Внимание! Эксплуатация двигателя без воздушного фильтра или с поврежденным воздушным фильтром приведет к попаданию грязи в двигатель, что повлечет за собой быстрый износ двигателя.

1. Снимите барашковую гайку с крышки воздухоочистителя и снимите крышку.
2. Снимите барашковую гайку с воздушного фильтра и снимите фильтр.
3. Снимите пенопластовый элемент воздушного фильтра с бумажного фильтра.
4. Осмотрите оба элемента воздушного фильтра и замените их, если они повреждены.
5. Бумажный элемент воздушного фильтра: Несколько раз слегка постучите фильтрующим элементом по твердой поверхности, чтобы удалить излишки грязи, или продуйте сжатый воздух через фильтрующий элемент изнутри наружу. Никогда не пытайтесь смахнуть грязь.
6. Пенный воздушный фильтрующий элемент: Очистите в теплой мыльной воде, промойте и дайте тщательно высохнуть. Или очистите в негорючем растворителе и дайте высохнуть. Окуните фильтрующий элемент в чистое моторное масло, а затем отожмите все излишки

масла. Двигатель будет дымить при запуске, если в пене останется слишком много масла.

ГРАФИК ТЕХНИЧЕСКОГО ОБСЛУЖИВАНИЯ

Детали	Работа	Периодичность
Двигатель	Первая замена масла и фильтра	Примерно 8 часов после первого пуска
Клапаны	Холодный двигатель: Проверьте зазор клапана и, при необходимости, отрегулируйте. Впускной клапан 0,1 мм, выпускной клапан 0,2 мм	
Воздушный фильтр	Проверьте воздушный фильтр сухого типа и, при необходимости, очистите или замените фильтрующий картридж.	Ежедневно
Двигатель	Проверьте уровень масла, долейте в случае необходимости.	
Центральная ручка управления, Транспортировочная скоба	Смажьте	Еженедельно
Приводной ремень	Проверка, замена, при необходимости.	Ежемесячно
Защитная	Проверка болтовых	

рама	соединений	
Центральная точка подъема		
Головка буксировочного троса	Проверьте уровень масла, долейте в случае необходимости.	
Двигатель	Замените масло, замените масляный фильтр. Очистите коллинговые ребра от грязи, очистите насухо. Затяните все доступные резьбовые соединения.	Каждые 250 ч
Эксцентрик	Замена масла.	
Топливный фильтр	Замена фильтра.	Каждые 500 ч
Аккумулятор	Почистить, проверить, зарядить.	Три месяца
	Замена	2 года

МОТОРНОЕ МАСЛО

Машина должна быть установлена на уровень, недостаточный для присоединения смазки рекомендуемой марки, емкость для хранения моторного масла 1,1 л.

ПРОВЕРКА ГИДРАВЛИКИ

а. Проверьте уровень масла:

1. Переместите центральную стойку в вертикальное положение.
2. Откройте заливное отверстие (26).
3. Уровень масла должен быть на отметке

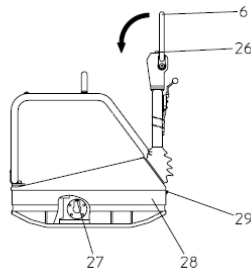

в. Гидравлическое управление вентиляцией:

1. Снимите фартук (28), открутив винты (29).
2. Переведите центральную стойку в вертикальное положение, переведите рычаг переключения передач (6) вправо в обратное положение, откройте заливное отверстие (26).
3. Ослабьте соединительный винт (27).
4. Медленно перемещайте рычаг переключения передач (6) в направлении движения вперед до тех пор, пока на соединительном винте не появятся пузырьки гидравлического масла.
5. Затяните соединительный винт (27), установите фартук (28).
6. Уровень масла должен достигать верхнего края редуктора, при необходимости добавьте гидравлическую жидкость Fuchs Renolin MR 520.

ЭКСЦЕНТРИК

а. Проверка уровень масла:

1. Расположите виброплиту горизонтально.
2. Откройте заливное отверстие (30).
3. Уровень масла должен достигать начала резьбы заливного отверстия – 0,75л (при необходимости, долейте).
4. Закройте заливное отверстие. (Момент затяжки 100 Нм)

б. Замена масла:

1. Откройте заливное отверстие (30).

2. Наклоните виброплиту и держите ее наклоненной до тех пор, пока масло не закончится.
3. Установите виброплиту в горизонтальное положение.
4. Закройте заливное отверстие. (Момент затяжки 100 Нм)

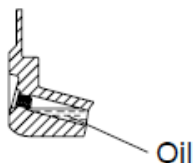

Не наливайте слишком много масла!

Внимание! Пожалуйста, утилизируйте отработанное моторное масло способом, совместимым с окружающей средой. Мы рекомендуем вам сдать отработанное масло в герметичном контейнере в местный центр утилизации или на станцию технического обслуживания для утилизации. Не выбрасывайте его в мусорное ведро; не выливайте на землю или в канализацию.

ВОЗМОЖНЫЕ НЕИСПРАВНОСТИ

1. Низкая скорость поступательного движения

Причины	Решения
Низкий уровень гидравлического масла в системе	Долить масло
Воздушная пробка в системе	Прокачать систему

2. Низкая реверсивная скорость

Причины	Решения
Слишком много масла в системе	Слить масло до отметки

3. Отсутствует реверсивный ход

Причина	Решения
Механическое повреждение	Обратиться в сервисную службу

4. Течь гидравлического масла

Причина	Решения
Гидравлический шланг неисправен	Обратиться в сервисную службу

5. Не запускается двигатель

Причина	Решения
Неисправен замок зажигания	Заменить неисправные детали.
Сломан стартер	
Пусковая кнопка неисправна	
Разряжена батарея	Зарядить батарею
Недостаточный уровень масла двигателя	Залить масло в двигатель и масляный фильтр.

СХЕМА ЗАПЧАСТЕЙ

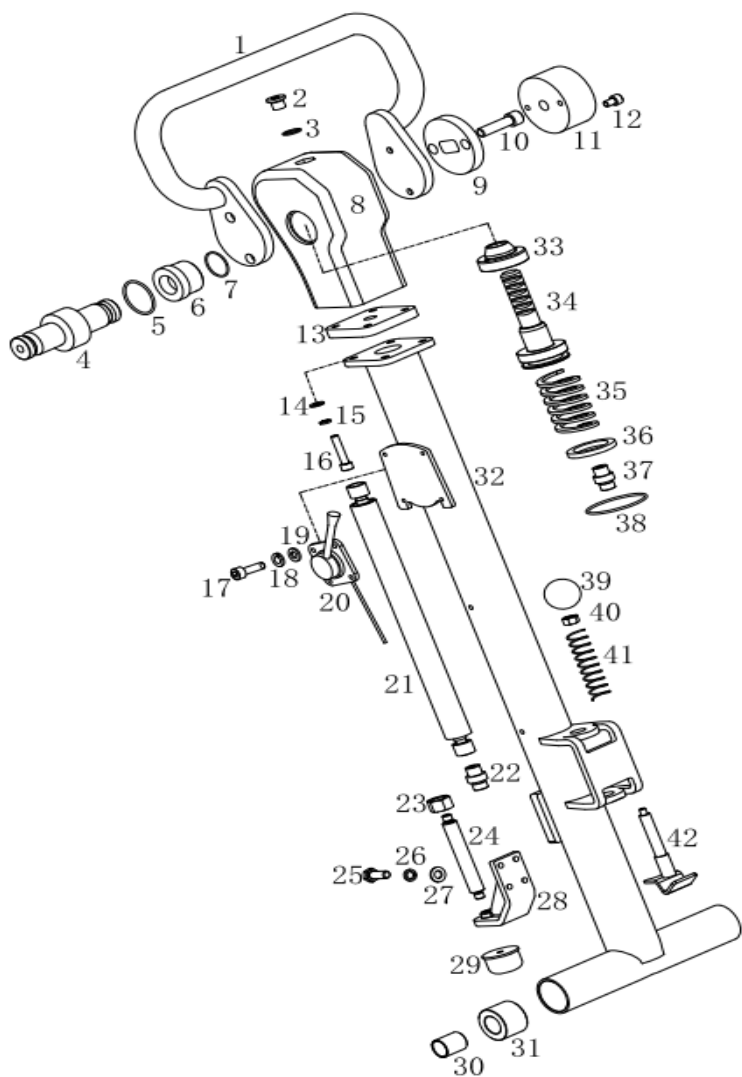

№	Артикул	Наименование	Кол-во
1	P00001735	Рукоятка	1
2	P00000882	Винт	1
3	P00000883	Медная подложка	1
4	P00000886	Вал	1
5	P00000922	Кольцо 43*3.1	2
6	P00000885	Baffle ring	2
7	P00000923	Кольцо 32*3.1	4
8	P00004899	Корпус гидравлики	1
9	P00004921	Ограничитель	2
10	P00012611	Гайка M12*45	2
11	P00002445	Резиновая вставка	2
12	P00012578	Гайка M8*12	8
13	P00004898	Соединительная	1
14	P00012851	Шайба 8	4
15	P00012829	Шайба 8	4
16	P00012584	Винт M8*40	4
17	P00012567	Винт M6*12	4
18	P00012828	Шайба 6	4
19	P00012850	Шайба 6	4
20	P00001327	Трос газа	1
21	P00003687	Масляная трубка	1
22	P00006207	Соединитель	1
23	P00012821	Гайка M16	1
24	P00002520	Болт	1
25	P00007944	Болт M10*25	4
26	P00004385	Шайба 8	4

27	P00012852	Шайба 8	4
28	P00004897	Опора	1
29	P00000896	Вставка	2
30	P00000899	Подшипник СОВ010	2
31	P00000822	Втулка	2
32	P00001736	Основание рукоятки	1
33	P00001331	Направляющий	1
34	P00001333	Поршневой шток	1
35	P00001332	Пружина	1
36	P00001334	Прокладка	1
37	P00002322	Соединитель	1
38	P00002536	Кольцо 65*3.1	1
39	P00000618	Ручка шарик	1
40	P00012819	Гайка М10	1
41	P00001343	Пружина	1
42	P00001737	Ось	1

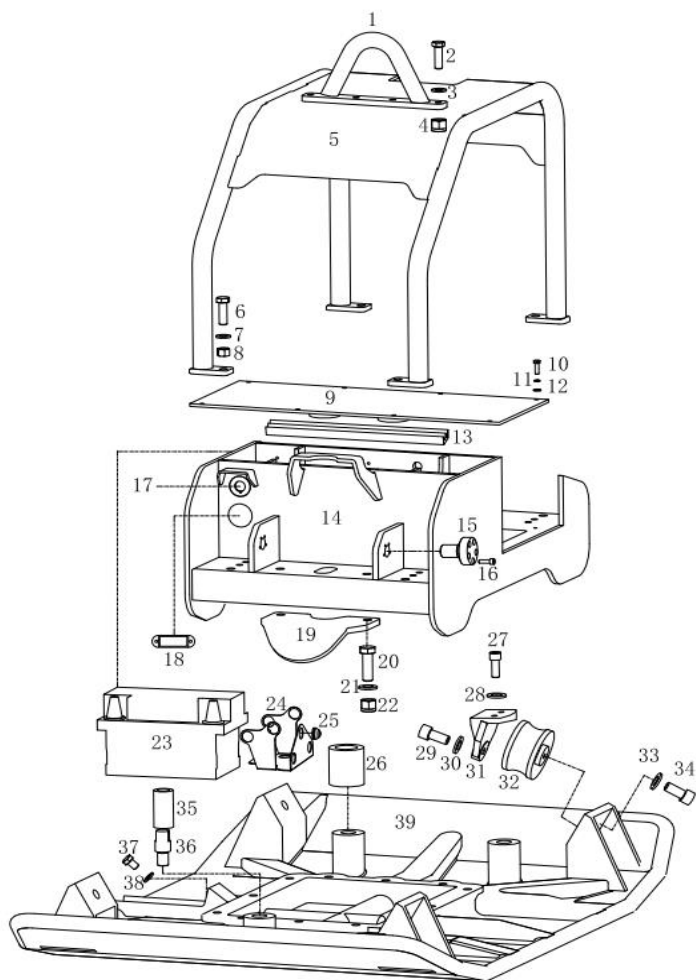

№	Артикул	Наименование	Кол-во
1	P00001734	Подъемная скоба	1
2	P00007960	Болт М12*40	4
3	P00012853	Шайба 12	8
4	P00005025	Гайка М12	4
5	P00005073	Защитный каркас	1
6	P00007977	Болт М16*55	4
7	P00012854	Шайба 16	8
8	P00004930	Гайка М16	4
9	P00001733	Крышка виброплиты	1
10	P00007921	Болт М6*20	8
11	P00012828	Шайба 6	8
12	P00012850	Шайба 6	8
13	P00003370	Application of gum	1
14	P00005069	Подрамник	1
15	P00000567	Шарнир ручки	2
16	P00012569	Винт М6*20	8
17	发动机自带	Выключатель	1
18	P00005390	Таймер	1
19	P00004906	Задняя плита	1
20	P00007981	Болт М16*80	2
21	P00012854	Шайба 16	4
22	P00004930	Гайка М16	2
23	P00001319	Аккумулятор	1
24	P00004900	Кожух аккумулятора	2

25	P00000838	Блокировка подушки	22
26	P00001295	Изолятор втулки 1	2
27	P00012610	Винт М12*40	8
28	P00012853	Шайба 12	8
29	P00012609	Винт М12*35	4
30	P00012853	Шайба 12	4
31	P00004896	Крепление площадки	4
32	P00001350	Амортизатор	4
33	P00012853	Шайба 12	4
34	P00012608	Винт М12*30	4
35	P00001296	Изолятор втулки 2	1
36	P00001294	Вал втулки	3
37	P00013598	Винт	1
38	P00002343	Медная шайба	1
39	P00004861	Основание плиты	1

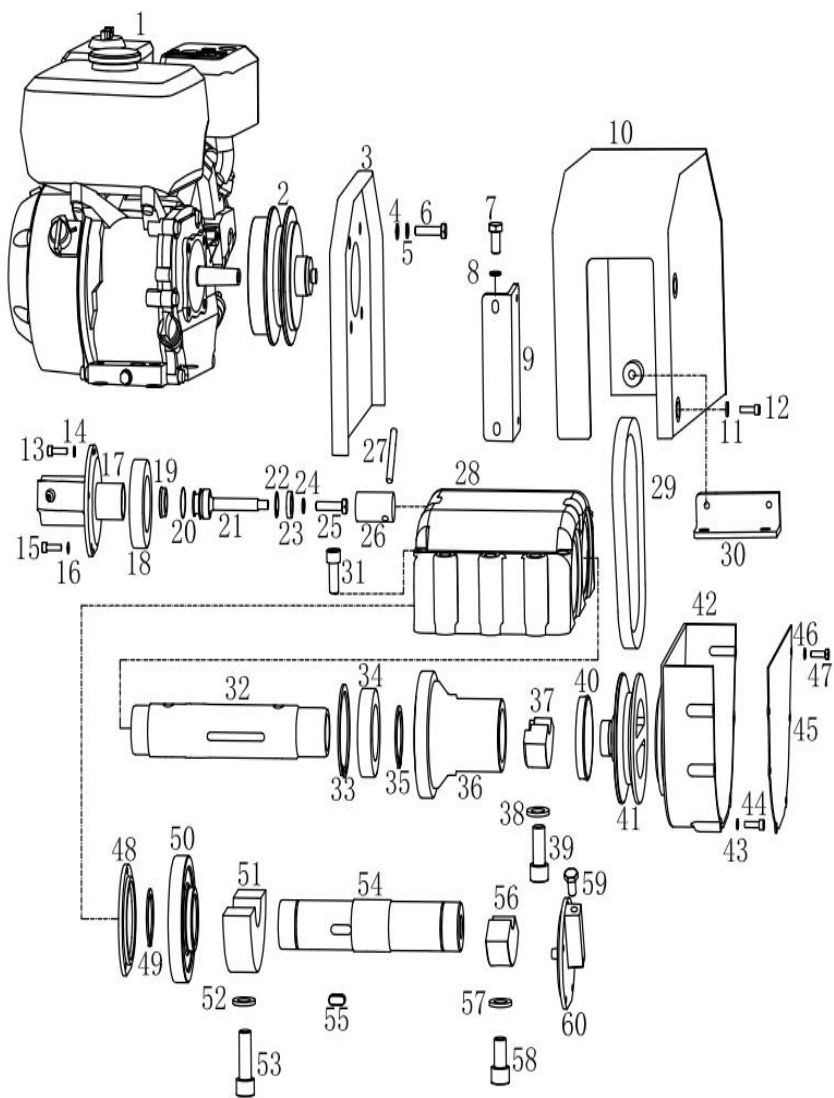

№	Артикул	Наименование	Кол-во
1	P00006443	Двигатель GX390H2/SHE	1
2	P00001355	Сцепление	1
3	P00000656	Задняя крышка	1
4	P00012851	Шайба 8	4
5	P00012829	Шайба 8	4
6	P00007776	Болт М8*20	4
7	P00007766	Болт М6*20	4
8	P00012850	Шайба 6	4
9	P00004895	Креление	1
10	P00002004	Крышка	1
11	P00012850	Шайба 6	4
12	P00012571	Винт М6*30	4
13	P00012569	Винт М6*20	5
14	P00012828	Шайба 6	5
15	P00014462	Винт М6*8	2
16	P00012828	Шайба 6	2
17	P00004904	Крышка	1
18	P00002718	Подшипник NJ2210ЕСРН/С4	1
19	P00002809	Прокладка	1
20	P00002535	О-кольцо 30*3.1	1
21	P00003718	Болт	1
22	P00004908	Стопорное кольцо 24	2

23	P00002715	Подшипник 609-ZZ	2
24	P00012828	Шайба 6	1
25	P00012567	Болт М6*12	1
26	P00001314	Направляющая втулка	1
27	P00001313	Прямой палец	1
28	P00004902	Вибрационная коробка	1
29	P00002867	Ремень ВХ34	1
30	P00002011	Крепление 2	1
31	P00002537	Винт М12*30	12
32	P00001312	Ведущая ось	1
33	P00004907	Стопорное кольцо 90	1
34	P00002716	Подшипник 6011-2RS	1
35	P00004909	Стопорное кольцо 55	2
36	P00001306	Ведущее колесо	1
37	P00003314 либо P00001316	Блок эксцентрика	2
38	P00006130	Шайба 16	2
39	P00002807	Винт М16*40	2
40	P00002714	Сальник FB*72*50*8	1
41	P00001318	Шкив ремня	1

42	P00004901	Защитный кожух	1
43	P00012828	Шайба 6	5
44	P00012570	Винт М6*25	5
45	P00004950	Крышка кожуха	1
46	P00012850	Шайба 6	6
47	P00012567	Винт М6*12	6
48	P00004903	Крышка вибратора	1
49	P00004910	Стопорное кольцо 50	1
50	P00001306	Шестерня	1
51	P00001305	Малый блок эксцентрика	2
52	P00006130	Шайба 16	2
53	P00002806	Винт М16*30	2
54	P00001308	Вал	1
55	P00003180	Ключ 10*8*28	1
56	P00003319 либо P00001307	Большой блок эксцентрика	1
57	P00006130	Шайба 16	1
58	P00002805	Винт М16*50	1
59	P00001309	Сапун	1
60	P00004920	Крышка	1

СЕРВИСНЫЙ ЦЕНТР:

ООО «Компания Русстройбизнес»

142153, Московская область, г. Подольск,

д. Новоселки, тер. Технопарк д. ба, стр. 1, помещение 9.

Тел. Сервис: 8-495-128-33-08

Тел. Офис: 8 (495) 777-06-30

Время работы: Пн-Пт с 9-00 до 17-00.