

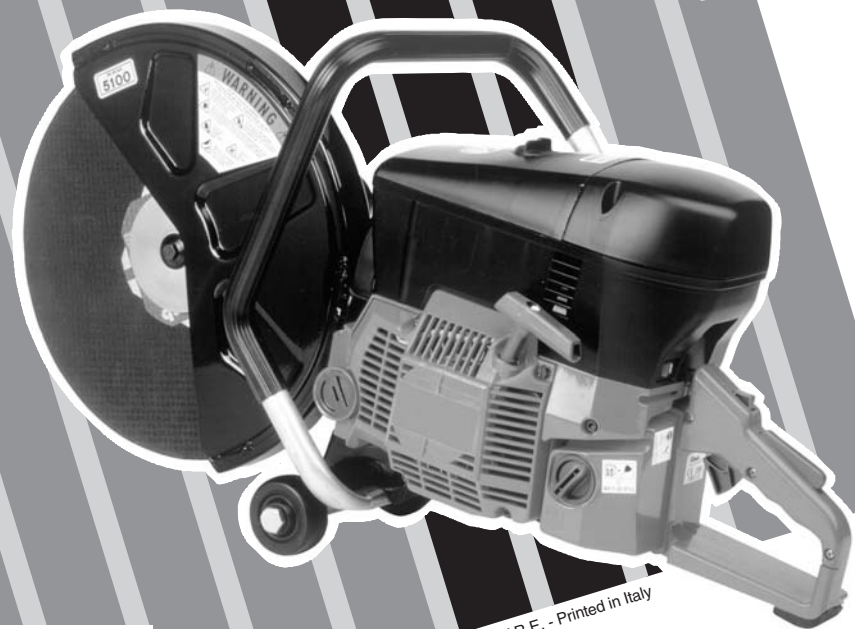

RUS РУКОВОДСТВО ПО ЭКСПЛУАТАЦИИ

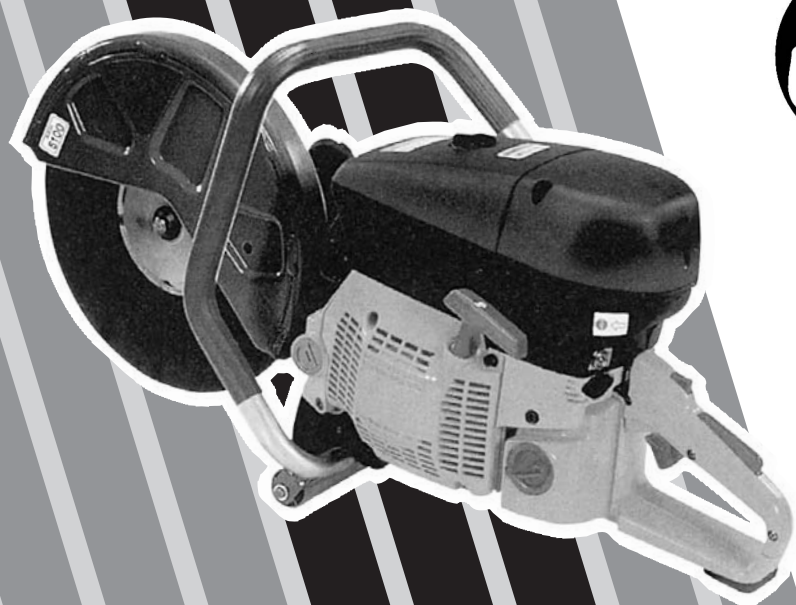

Mod. 52010335 - Dic/2004 - CENTROFFSET R.E. - Printed in Italy



ВВЕДЕНИЕ

Чтобы правильно эксплуатировать бензорез и избежать несчастных случаев, не начинайте работать, не прочитав внимательно данное руководство по эксплуатации. В нем Вы найдете инструкции для проведения необходимых проверок и операции по техническому обслуживанию.

Внимание: Иллюстрации и спецификации в данном руководстве могут различаться в зависимости от законов конкретной страны и могут изменяться производителем без предупреждения.

СОДЕРЖАНИЕ

ПЕРЕД НАЧАЛОМ РАБОТЫ: Внимательно прочитайте все предостережения и инструкции, находящиеся в данном руководстве по эксплуатации, перед работой с бензорезом. Вы найдете описания по эксплуатации различных деталей, а также инструкции для проведения необходимых проверок и операций по техническому обслуживанию. **ВСЕ ПРЕДОСТЕРЕЖЕНИЯ И МЕРЫ БЕЗОПАСНОСТИ ДАННОГО РУКОВОДСТВА ПО ЭКСПЛУАТАЦИИ ДОЛЖНЫ НЕУКОСНИТЕЛЬНО СОБЛЮДАТЬСЯ! НЕСОБЛЮДЕНИЕ ПРАВИЛ МОЖЕТ ПРИВЕСТИ К СЕРЬЕЗНЫМ ПОВРЕЖДЕНИЯМ ИЛИ СМЕРТИ. ВЫ НЕСЕТЕ ОТВЕТСТВЕННОСТЬ** за то, что все люди, работающие с бензорезом, ознакомлены с инструкциями по эксплуатации.

Объяснение символов	5-7
Описание модели	8
Описание и размещение предупредительных наклеек	9-10
Меры безопасности	11
Эксплуатация	19
Составные части бензореза	20
Технические данные	21
Инструкции:	
- Сборка	22-27
- Запуск	28
- Остановка двигателя	32
- Техническое обслуживание – хранение	36
Увлажняющий комплект и подающий воду бак	38
Важные советы	38
Ремонт/запасные части	38
Гарантийные условия	40

Объяснение символов



- Этот символ обозначает, что машина разработана в соответствии с требованиями Европейских директив.



- Пожалуйста, прочитайте инструкции по эксплуатации перед любой работой с бензорезом в первый раз.



- Обязательное условие



- Указание



- Запрет



- Внимание



- Защита глаз



- Надевайте защиту органов дыхания



- Обязательно необходимо надевать защитные наушники



- Надевайте каску



- Надевайте защитную обувь



- Надевайте соответствующую одежду



- Выключайте мотор



- Используйте только в хорошо вентилируемых помещениях



- Не работайте во взрывоопасной атмосфере



- Опасность повреждения, держите руки и ноги на безопасном расстоянии



- Опасность отравления выхлопными газами



- Не позволяйте посторонним находиться в рабочей зоне



- Не курить



- Не работайте, если защитный кожух ножа не установлен



- Всегда надевайте защитный кожух ножа



- Опасный уровень шума



- Рабочая зона должна быть чистой, удалите все препятствия



- Диаметр ножа



- Обращайте особое внимание на обслуживание и защиту машины перед запуском



- Количество оборотов в минуту, скорость вращения



- Скорость



- Уберите инструменты из рабочей зоны



- Используйте только топливо без свинца



- Алмазный диск

<p>ВНИМАНИЕ!!!</p> <p>РИСК ПОВРЕЖДЕНИЯ СЛУХА</p> <p>В нормальных условиях использования эта машина может производить ежедневный шум для уха оператора, уровень которого равен или превышает 85 дБ (А)</p>	

МОДЕЛЬ	УРОВЕНЬ ДАВЛЕНИЯ	УРОВЕНЬ МОЩНОСТИ	УРОВЕНЬ ВИБРАЦИИ
	LpA eq EN 1454 - EN ISO 11201	LwA eq EN 1454 - EN ISO 3744	EN 1454 - EN 28662-1
963ТТ-А - ТТ163 (12"-14")	101 dB(A)*	109 dB(A)*	9.5 (SX) - 11.4 (DX) m/s ² (Idling) 9.2 (SX) - 10.9 (DX) m/s ² (Rated spindle speed)
983ТТ-А - ТТ183 (12"-14")	102 dB(A)*	111 dB(A)*	10.1 (SX) - 12.0 (DX) m/s ² (Idling) 11.0 (SX) - 11.7 (DX) m/s ² (Rated spindle speed)
983ТТ-А - ТТ183 (16")	102 dB(A)*	111 dB(A)*	8.9 (SX) - 4.9 (DX) m/s ² (Idling) 10.9 (SX) - 11.5 (DX) m/s ² (Rated spindle speed)

*RUS - Средние значения (1/2 обороты на холостом ходу, 1/2 скорость двигателя)

Предупредительные наклейки



Внимание: Убедитесь, что все предупредительные наклейки хорошо прикреплены к машине и находятся в хорошем состоянии. Удалите поврежденные наклейки.



- Расположение: Верх крышки цилиндра

KIT ① ÷ ⑨



KIT ① ÷ ⑥



KIT ⑦ ÷ ⑨

- Расположение: Кожух диска



- Расположение: Боковая крышка



- Расположение: Крышка фильтра

16"

cod./p.n. 52012101 KIT ⑦ 983 TT-A Oleo-Mac
cod./p.n. 52012102 KIT ⑧ TT 183 Efco
cod./p.n. 52012103 KIT ⑨ 983 TT-A Efco

12-14"

cod./p.n. 52012098 KIT ①
cod./p.n. 52012099 KIT ②
cod./p.n. 52012100 KIT ③

KIT ④ 963 TT-A Oleo-Mac cod./p.n. 52022064
KIT ⑤ TT 163 Efco cod./p.n. 52022065
KIT ⑥ 963 TT-A Efco cod./p.n. 52022066

БЕЗОПАСНОСТЬ ВАЖНЕЕ ВСЕГО!

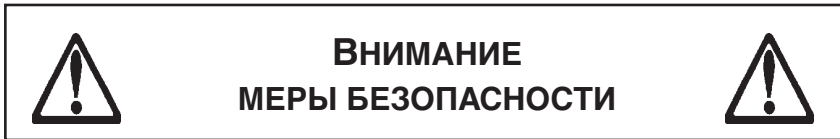

ВНИМАНИЕ МЕРЫ БЕЗОПАСНОСТИ

ВНИМАНИЕ: НЕСОБЛЮЖДЕНИЕ ДАННЫХ ИНСТРУКЦИЙ И МЕР БЕЗОПАСНОСТИ МОЖЕТ ПРИВЕСТИ К СМЕРТЕЛЬНОМУ ИСХОДУ ИЛИ К СЕРЬЕЗНЫМ ПОВРЕЖДЕНИЯМ.

ВО ВРЕМЯ РАБОТЫ С БЕНЗОРЕЗОМ:

- Внимательно прочитайте это руководство по эксплуатации перед работой с бензорежом. Ознакомьтесь со всеми предупреждениями, инструкциями и правилами.
- Надевайте все защитные приспособления и храните их в хорошем состоянии.
- Надевайте защитные наушники, очки, каску и респиратор.
- Прочитайте все инструкции, расположенные на машине.
- Прочитайте все объяснения символов в руководстве по эксплуатации.
- Держите все части тела в стороне от диска и других вращающихся предметов.
- Выясните, как можно быстро остановить машину в экстренной ситуации.
- Выключите двигатель и остудите машину перед заправкой.
- Проверьте диск, фланцы и валы на наличие повреждений перед установкой диска.
- Используйте высокоскоростные усиленные абразивные диски 1/8" (3,17 мм) (минимум) или высокоскоростные алмазные диски, специально предназначенные для максимальной рабочей скорости минимум 5400 оборотов в минуту при толщине 14" (350 мм) или 6200 оборотов в минуту при ширине 12" (300 мм).
- Используйте высокоскоростные усиленные абразивные диски или высокоскоростные алмазные диски, имеющие отверстие 1" (25,4 мм) для фланца 1" (25,4 мм) или отверстие 20 мм для фланца 20 мм.
- Используйте высокоскоростные усиленные абразивные диски или высокоскоростные алмазные диски, предназначенные для использования с ручными портативными абразивными бензорежами.
- Определите конфигурацию бензорежа, проверив скорость вращения вала диска, диаметр шкива и диаметр фланца диска.
- Прочитайте все инструкции по безопасности, которые приложены к диску, используемому в данном бензореже.
- Тщательно проверяйте каждый диск перед использованием. Если есть какие-либо признаки повреждения или нехарактерного износа, **НЕ ИСПОЛЬЗУЙТЕ ДИСК**.
- Перед установкой диска проверьте, чтобы отверстие диска для шкива соответствовало шпинделю.
- Крепко установите диск. Завинтите гайку шпинделя при помощи отвертки.
- Перед установкой диска убедитесь, что диск и фланцы вычищены и на них нет грязи.
- Используйте фланцы, подходящие по размеру у диску. Никогда не используйте поврежденные или изношенные фланцы.
- Используйте диски, специально предназначенные для данного вида работ. Обратитесь к производителю диска, если Вы не знаете для чего предназначен диск.
- Всегда держите бензорез двумя руками, когда двигатель включен. Крепко обхватите рукоятки.
- Держитесь подальше от ножа бензорежа, когда двигатель включен.
- Ручки должны быть сухими, чистыми и не испачканными маслом или топливом.
- Переносите машину с выключенным двигателем и глушителем, отвернутым от оператора.
- Будьте особенно внимательны и соблюдайте инструкции, когда включаете и выключаете бензорез.
- Работайте только в хорошо вентилируемых помещениях.
- Проинструктируйте посторонних лиц, где необходимо находиться, когда бензорез находится в работе.
- Разработайте программу обучения для всех операторов Рашаны.
- Посторонние не должны находиться в рабочей зоне. Никогда не позволяйте посторонним стоять перед или позади диска, когда двигатель включен. Будьте особенно внимательны во время заправки топлива.
- Переместите машину минимум на 10 футов в сторону от места заправки перед запуском двигателя и убедитесь, что газовый колпачок на пиле и топливный бак крепко завинчены.
- Убедитесь, что диск не соприкасается с посторонними предметами перед запуском двигателя.
- Будьте внимательны при перемещении и транспортировке машины.

- Проверяйте наличие скрытых кабелей перед началом работы. Если вы не уверены, свяжитесь с местными службами.
- Все операции по обслуживанию, не указанные в данном руководстве, должны производиться только специально обученным персоналом.
- Всегда закрепляйте машину во время транспортировки.
- Будьте внимательны и соблюдайте инструкции при сборке и транспортировке машины.
- Чистите машину после ежедневного использования.
- Обеспечьте пользователя бензорежа Руководством по эксплуатации.

ЗАПРЕЩАЕТСЯ:

- Не работайте с бензорежом, если Вы не прочитали Руководство по эксплуатации.
- Не работайте с бензорежом, если снят чехол диска или другие защитные чехлы.
- Не стойте позади или спереди диска, когда двигатель работает.
- Не оставляйте машину без присмотра при работающем двигателе.
- Не работайте с машиной, если Вы устали.
- Не используйте абразивные диски толщиной меньше 1/8" (3,17 мм).
- Не используйте водный диск, если нет необходимой подачи воды на диск.
- Не превышайте максимальную скорость диска, указанную для разных размеров диска. Слишком большая скорость может привести к поломке диска.
- Не используйте поврежденное оборудование или диски.
- Не пытайтесь остановить вращающийся диск рукой.
- Не используйте абразивный диск после падения.
- Не используйте алмазные диски, разделенные на сегменты, если они специально не предназначены для ручных высокоскоростных бензорежей.
- Не устанавливайте диски с отверстием для оси 1 дюйм (25,4 мм) на фланцы 20 мм.
- Не затачивайте затупившийся диск.
- Старайтесь, чтобы диск не заклинил в пропилен.
- Не работайте с бензорежом, если диск не прекращает вращаться, когда дроссельный курок отпущен.
- Не начинайте работать, пока не расчистите рабочую зону и не примите устойчивое положение.
- Не позволяйте посторонним людям находиться около машины во время запуска, заправки и работы.
- Не работайте с бензорежом вблизи легковоспламеняющихся предметов. Искры могут вызвать возгорание или взрыв.
- При работе с бензорежом не разрешайте посторонним людям находиться в рабочей зоне.
- Не работайте с бензорежом, когда Вы находитесь под влиянием алкоголя или наркотиков.
- Не дотрагивайтесь до сухого режущего алмазного диска сразу после работы. Эти диски необходимо остудить в течение нескольких минут после каждого пропила.
- Не используйте поврежденные или изношенные фланцы.
- Не работайте с бензорежом в плохо вентилируемых помещениях.
- Не открывайте чехол диска больше чем на 180° градусов.
- Не работайте с бензорежом, если не держите его двумя руками.

Эти бензорезы предназначены только для выполнения определенного вида работ. НЕ модифицируйте бензорез и НЕ используйте не по назначению. Если у Вас есть вопросы касательно применения бензорежа мы Вам поможем.



ЭКСПЛУАТАЦИЯ

Пожалуйста, прочитайте инструкции по эксплуатации перед работой с машиной в первый раз.



Перед тем, как выйти с фабрики, каждая машина проходит тщательные тесты. Строго следуйте нашим инструкциям и Ваша машина будет служить Вам в течение долгого времени в нормальных условиях эксплуатации.

Примечание: Распиловка цемента алмазным или абразивным диском.
Распиловка металла абразивным диском.

Инструменты: Алмазные диски – охлаждаемые водой (влажное охлаждение) и воздухом (сухое охлаждение) или абразивные диски.

ПРОЧИТАЙТЕ РАЗДЕЛ УСТАНОВКА И СНЯТИЕ ДИСКА, ЧТОБЫ ВЫБРАТЬ ПРАВИЛЬНЫЙ ДИСК

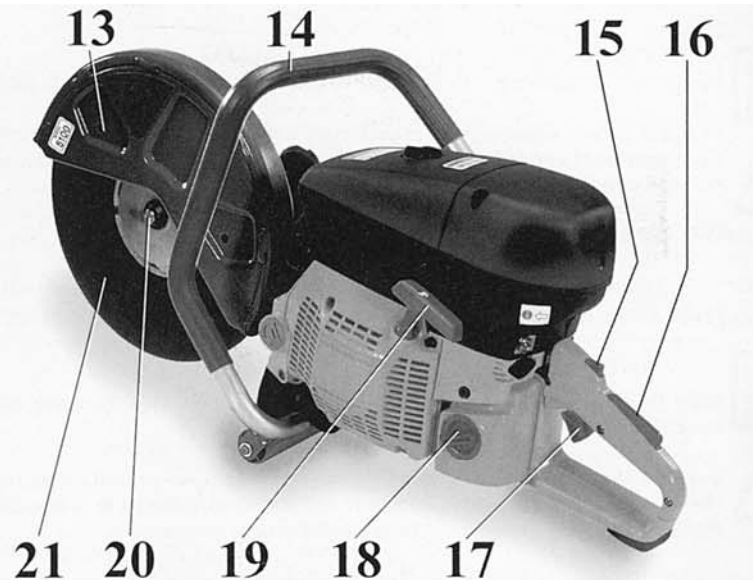
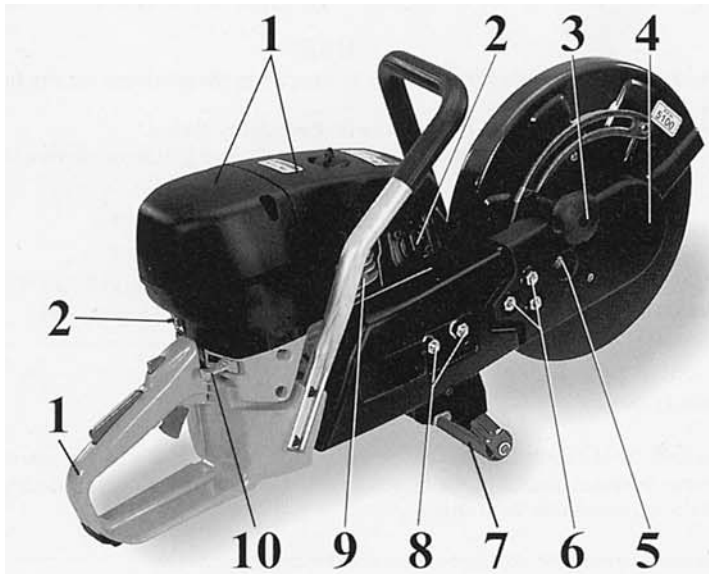

RUS СОСТАВНЫЕ ЧАСТИ БЕНЗОРЕЗА

- | | |
|--------------------------------------|------------------------------------|
| 1 – Воздушный фильтр | 12 – Выключатель |
| 2 – Глушитель | 13 – Защита диска |
| 3 – Круглая ручка, фиксирующая кожух | 14 – Передняя ручка |
| 4 – Блокирующая отверстие для штыря | 15 – Блокиратор дросселя |
| 5 – Кулачок регулировки ремня | 16 – Блокиратор дроссельного курка |
| 6 – Гайки крышки ремня | 17 – Дроссельный курок |
| 7 – Колесо в сборе | 18 – Крышка топливного бака |
| 8 – Гайки крепления ручки | 19 – Ручка стартера |
| 9 – Компрессионный клапан | 20 – Болт, фиксирующий диск |
| 10 – Дроссельный рычаг | 21 – Диск |
| 11 – Задняя ручка | |

ТЕХНИЧЕСКИЕ ХАРАКТЕРИСТИКИ

	963 ТТ-А - ТТ 163	983 ТТ-А - ТТ 183	
Модель	2-х тактный, одноцилиндровый, с воздушным охлаждением ЕМАК		
Двигатель			
Рабочий объем двигателя	63.3 cm ³	80.7 cm ³	
Вес	10.2 (12") - 10.4 (14") kg	11.2 (12") - 11.4 (14") - 13.6 (16") kg	
Максимальная скорость вращения шпинделя	5100	5100 (12"-14")	4700 (16")
Скорость двигателя (количество оборотов в минутту)	10000 ± 200		
Обороты на холостом ходу	10000 ± 200		
Габариты	mm (in)		
Длина	740 mm	800 mm	870 mm
Высота	400 mm	400 mm	440 mm
Ширина	210 mm	220 mm	220 mm
Зажигани	Электронный контроль скорости		
Зазор	0.35 mm (0.015")		
Свеча зажигания	NGK BRP6A - Champion RCJ7Y 0.5 mm (0.030")		
Карбюратор	Walbro		
Модель	HDA 207	WJ85	
Тип	Мембранного типа		
	Лолузакрепленный жиклер		
Топливо/смесь (Пропорция)	2% (50:1) *		
Объем топлива	700 cm ³	880 cm ³	
Ржущая ручка	Реверсивная		
Размер вала	15 mm (0.6")		
Колесо	12" (300 mm) 80 m/s - 12" (300 mm) 100 m/s - 14" (350 mm) 100 m/s	12" (300 mm) 80 m/s - 12" (300 mm) 100 m/s - 14" (350 mm) 100 m/s - 16" (400 mm) 100 m/s	
Максимальная глубина пропила	100 mm (4") - 125 mm (5")	100 mm (4") - 125 mm (5") - 140 mm (6")	

*Используют только провренную смазку (см. – Заправка)

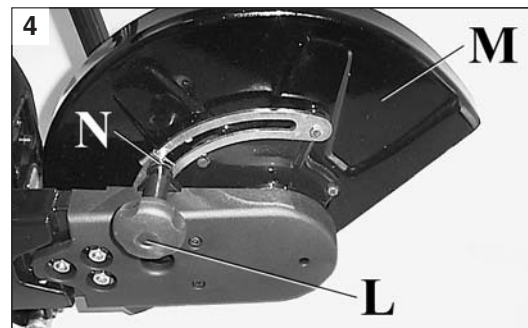
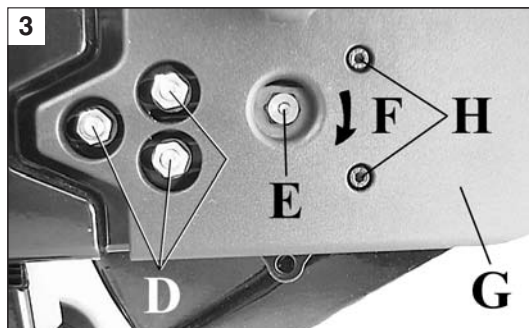
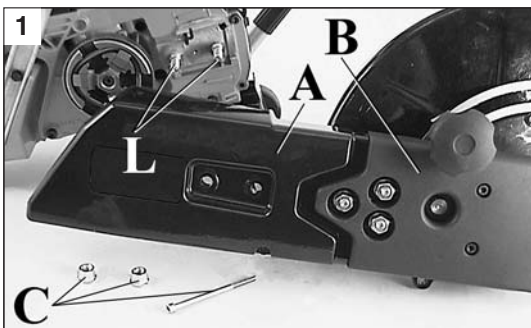

Русский

СБОРКА 12" - 14"

УСТАНОВКА РЕВЕРСИВНОЙ РЕЖУЩЕЙ РУЧКИ

- Установит ржущую ручку (А-В, рис. 1) на штыри и рмнь привода на вдущий шкив (R, рис. 2).
- Зафиксируют ржущую ручку (А-В, рис. 1) при помощи гак и винтов (С).

НАТЯЖЕНИЕ ПРИВОДНОГО РЕМНЯ

Чтобы натянуть рмнь (рис. 3):

- Отвинтит 3 гайки (D)
- Поврнит кулачки при помощи гайки (E) по направлнию (F)
- Завинтит гайку (D).

Контролируют натяжни рмня привода кажды 3-4 часа работы.

⚠ ВНИМАНИЕ – Провряйт натяжни каждый днь. Замняйт изношнны рмни.

При работ около стн, бордюров или других вертикальных прпятствий необходимо поврнуть ржущую ручку на 180 градусов так, чтобы ржущий диск расположилса с противоположной стороны ручки (рис. 3-7).

РЕВЕРСИВНОЕ ВРАЩЕНИЕ РУЧКИ (рис. 3-5)

- Отвинтит три винта (H), чтобы снять защитный кожух рмня (G).
- Отвинтит винт натяжня рмня (E).
- Отвинтит два винта (D), чтобы отсодинить ручку (B) от кожуха (A) и поврнит ручку на кожух на 180 градусов.
- Собрит кожух (A) и ручку (B), а такж установит на мсто защитный кожух рмня (G).
- Поврнит кожух диска на 180 градусов: удалит кнопку (L, рис. 4), поврнит и установит кожух (M), заблокирует ручку (L) и вставьт в отверсти (N). На рис. 6-7 показан бнзорз с вращающейся ручкой.

⚠ ВНИМАНИЕ – Если вы работат в алмазным диском, то при поворот ручки такж поворачивайт диск на 180 градусов.

⚠ ВНИМАНИЕ – Кожух диска должн быть установлн таким образом, чтобы искры и частицы распиливаемого материала н долтали до оператора.

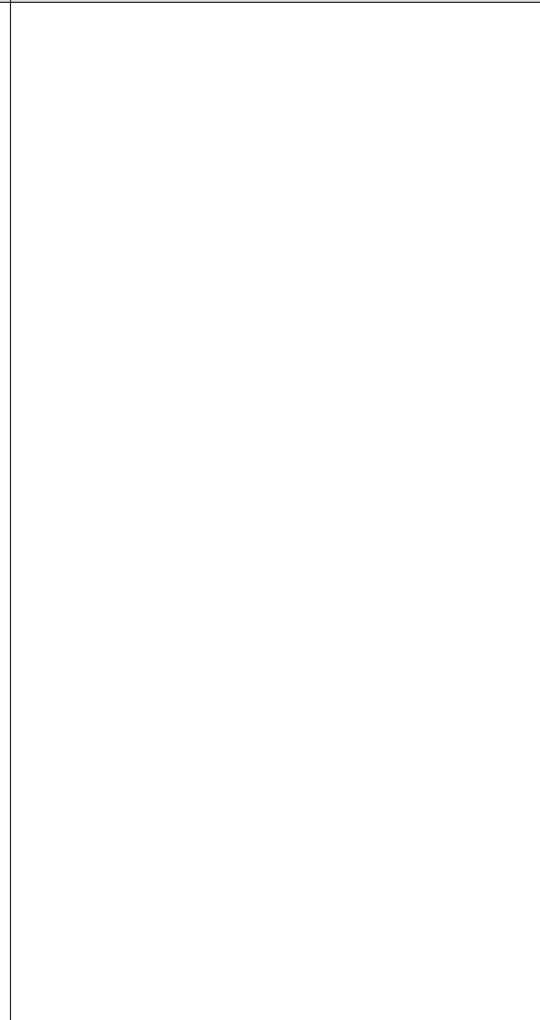
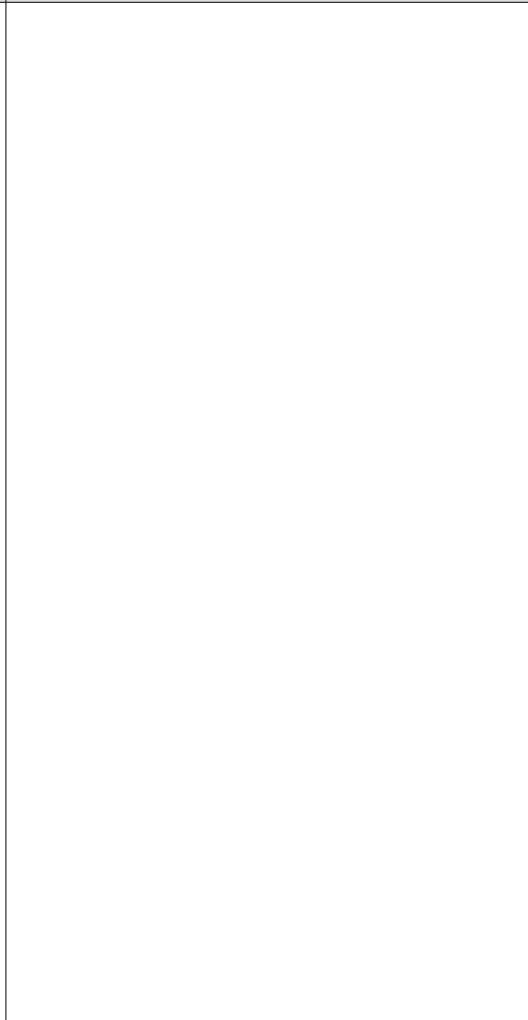
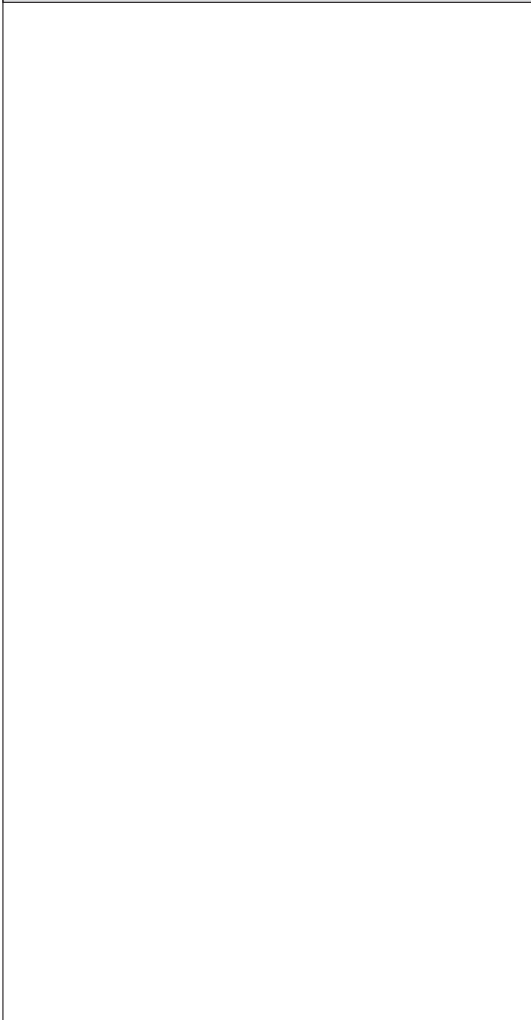
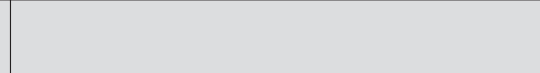
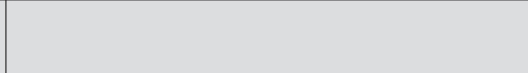
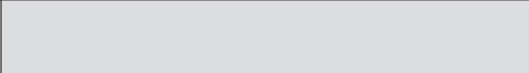
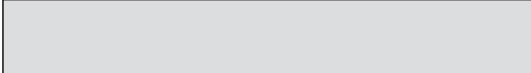
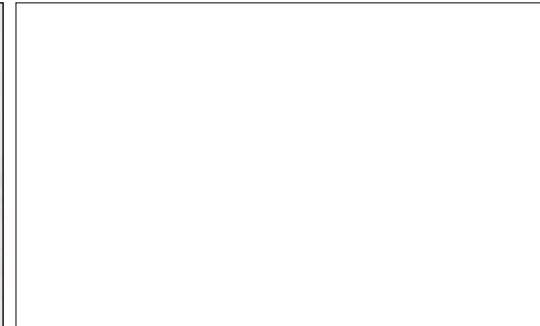
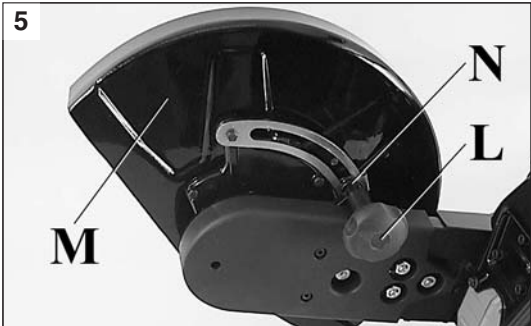

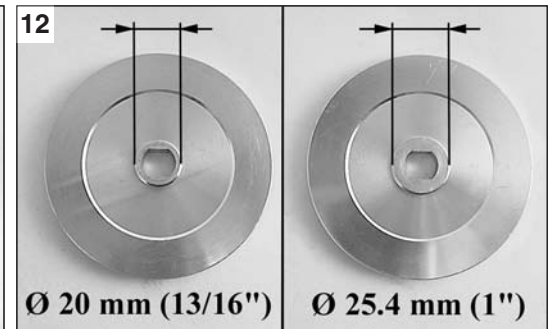
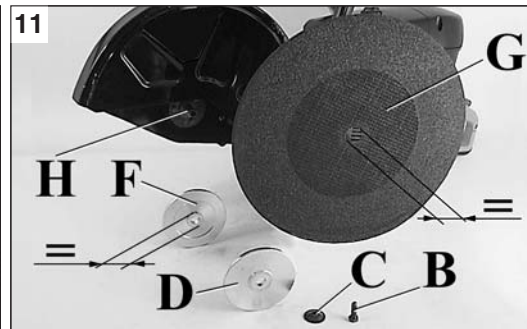
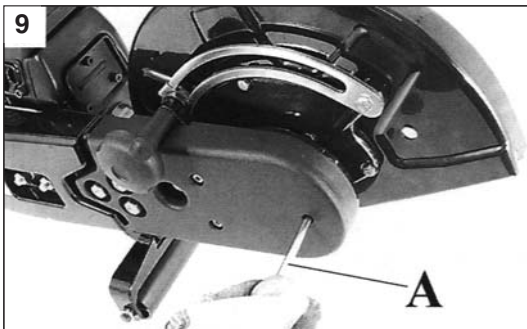

Русский

СБОРКА 12" - 14"

УСТАНОВКА ДИСКА

- Вставить поставляемый в комплект штырь (А, рис. 9) в соответствующую отверстие, чтобы заблокировать шкив, и ослабить болт (рис. 10).
 - Удалить болт (В, рис. 11), прокладку (С) и внешний (D) и внутренний (F) фланцы.
 - Вычистить диск и го фланцы прд установкой.
 - Выбрит правильную сторону, вставить фланц в соответствии с внутренним диаметром диска (G, рис. 11), который будет использоваться (20-25,4 мм – 13/16").
 - Надеть внутренний фланц (F, рис. 14) на штырь (H), расположенный на ручк; отцентрируют диск на внутреннем фланце (F). Надеть верхний фланц (D) на штырь (H) при помощи прокладки (C) и болта (B).
 - Вставить поставляемый в комплект штырь (А, рис. 14) в соответствующую отверстие, чтобы заблокировать диск и закрутит болт с силой **2,5 Kgm (25 Nm)**.
- **ПРИМЕЧАНИЕ:** Болт вала диска находится справа.

ВСЕ ЗАЩИТНЫЕ КОЖУХИ ДОЛЖНЫ НАХОДИТЬСЯ НА СВОИХ МЕСТАХ

ВНИМАНИЕ – Всегда останавливайте двигатель прд смной диска. Всегда следуйте инструкциям на диск.

Прд установкой диска: проверьте ручку, фланцы и болты на износ и/или наличие повреждений. Болт вала диска должен быть хорошо затянут.

Не используйте диски с карбидовым наконечником или зубчатые диски любого типа.

Не используйте диски для резки камня, цемента/асфальта или металла, которые не предназначены для высокоскоростных ручных бензопил.

Обратите внимание на направление вращения алмазных дисков, которое обозначается стрелкой на самом диске. Убедитесь, что ножи и фланцы хорошо вычищены.

ВНИМАНИЕ! – Прд сборкой ржущего диска убедитесь, что максимальная рабочая скорость диска (указанная на диске) выше или равна скорости вращения шпинделя Вашей бензопилы (указанная на кожухе диска).

13

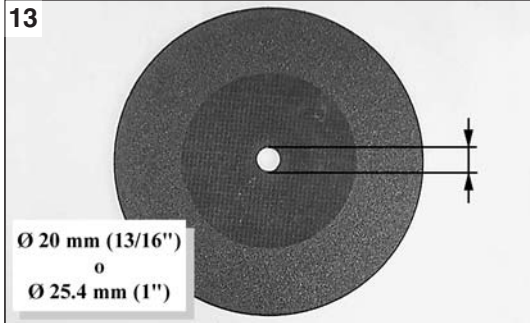

2.5 kgm
(18.4 ft lbs)

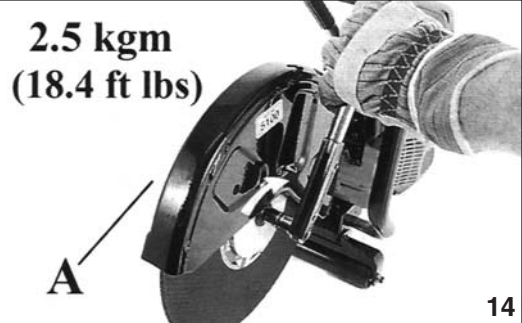

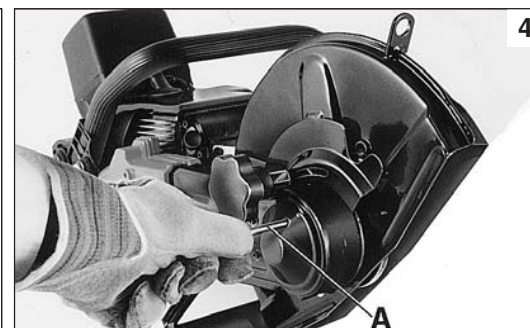
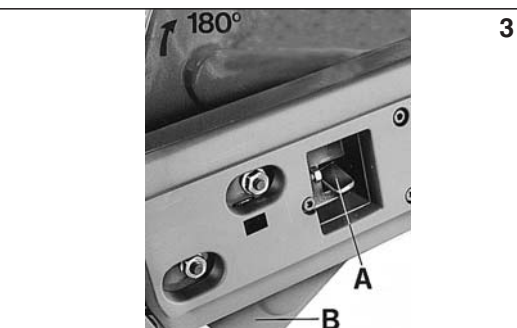
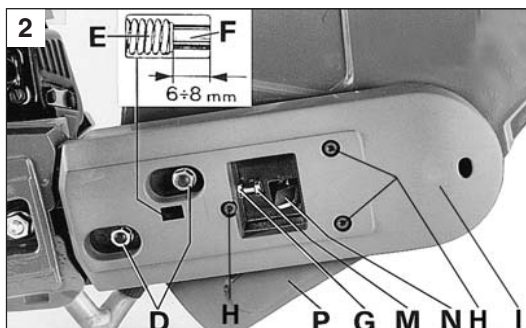
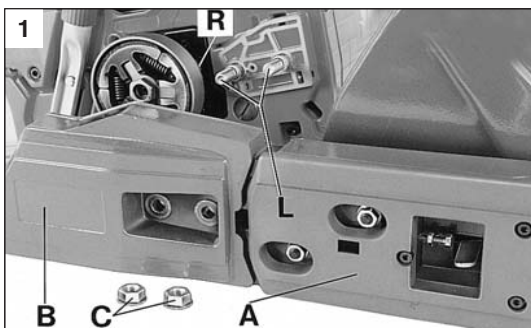

Русский

СБОРКА ДЕРЖАТЕЛЯ ДИСКА 16" (80.7 см³)

МОНТАЖ РАЗВОРАЧИВАЕМОГО ДЕРЖАТЕЛЯ ДИСКА 16"

- Установит держатель диска (A-B, Рис. 1) на шпильки (L) и наднет трапецидальный рмнь на вдуший шкив (R).
- Прикрпит держатель диска (A-B, Рис. 1) с помощью гак и винта (C).

РЕГУЛИРОВКА НАТЯЖЕНИЯ РЕМНЯ

Ослабят гайки (D, Рис. 2) на ограждни рмня. Закрутит винт (M), чтобы сжать пружину (E); убедись, что палец (F) вышел из гнезда на 6-8 мм (Рис. 2). Затянит гайки (D) крплення ограждни рмня и стопорную гайку (G) винта (M).

Посл каждых 3-4 часов работы проверят натяжни рмня. Ргулировка производится автоматичски при ослаблнии обих гак (D) бз необходимости трогать винт (M).

Только в том случа, когда палец (F) возвращатся в сво гнездо и пружина оказыватся полностью разжатой, необходимо вновь выполнить автоматическую ргулировку, повторив вс вышуказанны опрации.

ВНИМАНИЕ - Еждвно проверят натяжни рмня.

РАЗВОРОТ ДЕРЖАТЕЛЯ ДИСКА 16" (Рис. 1-2)

- Открутит три винта (H) для того, чтобы снять ограждни рмня (I) с држатля.
- Ослабят болт натяжитля рмня (M).
- Открутит два винта (D), чтобы отсодинить држатль (B) от щитка (A) и разврнит држатль на 180°.
- Установит на мсто щиток (A), држатль (B) и ограждни рмня (I).
- Нажмит на рычаг (N) и разврнит ограждни диска (P) на 180°, чтобы установить го в правильно положни (Рис.3).

ВНИМАНИЕ - В случа использования алмазного диска при разворот држатля диск такж необходимо разврнуть на 180°.

ВНИМАНИЕ - Ограждни диска должно быть установлно таким образом, чтобы искры и частицы разрзаемого матриала на попадали на опратора.

МОНТАЖ ДИСКА

- Вставьт входящий в комплкт поставки штифт (A, Рис. 4) в соответствующ отврсти, чтобы зафиксировать положни шкива и ослабить болт (Рис. 5).
- Снимит болт (B, Рис. 6), шайбу (C), вншний (D) и внутрний фланц (F+I).
- Прд установкой прочистит диск и го фланцы.
- Установит внутрний фланц (F+I, Рис. 6) на палец (H) на држатл, отцентрируйт диск (G) на внутрнм фланц (F). Установит вншний фланц (D) на палец (H) и закрпит с помощью шайбы (C) и болта (B).
- Вставьт, в соответствии с внутрним диаметром используемого диска, кольцо центровки диска (L, Рис. 6).
- Вставьт входящий в комплкт поставки штифт (A, Рис. 7) в соответствующ отврсти, чтобы зафиксировать положни диска и позволить затяжку болта с момнтм 2,5 кгм (25 Нм).

ВНИМАНИЕ - Прд смной диска всегда останавливайт двигатль. Всегда соблюдайт направлни вращения, указания и прдупрждния, помщнны на самом диск.

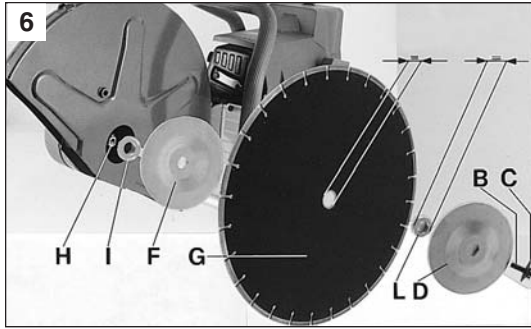

17	БЕНЗИН		МАСЛО	
			4%-25 : 1	2%-50 : 1
	5 /	200 cm ³	100 cm ³	
	10 /	400 cm ³	200 cm ³	
	25 /	1000 cm ³	500 cm ³	
US		IMPERIAL		
GAS (Gal)	OIL (Fl.OZ)	GAS (Gal)	OIL (Fl.OZ)	
	2%-50:1		2%-50:1	
1	2.6	1	3.2	
2	5.2	2	6.4	
5	12.8	5	16	

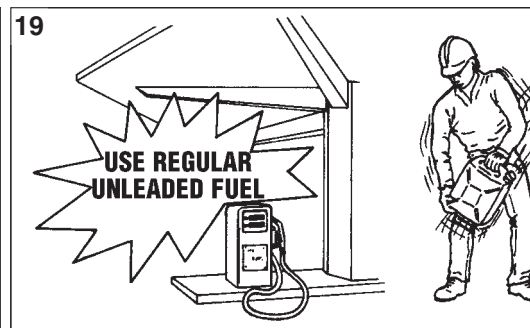
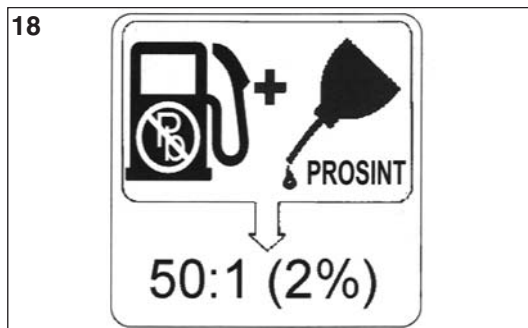

Русский

ЗАПУСК

ТОПЛИВНАЯ СМЕСЬ (рис. 17-18)

Двигатель предназначен для работы на бензине, не содержащем свинца. Для получения наилучших результатов используйте только масло **PROSINT** в пропорции **50:1 (2%)**. Это обеспечит максимальную производительность, а также хорошую смазку. ИЛИ используйте другое масло, предназначенное для 2-тактных двигателей с воздушным охлаждением.

⚠ НЕ ИСПОЛЬЗУЙТЕ АВТОМОБИЛЬНОЕ МАСЛО!

⚠ ВНИМАНИЕ – 2-тактный двигатель имеет большую мощность, и поэтому рекомендуется использовать бензин без свинца и с октановым числом не ниже 90. Для приготовления смеси используйте только масло для двухтактных двигателей. Потрясите канистру с топливом перед заправкой (рис. 19). Заправляйте (рис. 20), когда двигатель выключен и вдалеке от открытого огня. Перед тем как открутить крышку топливного бака, установите пилу на ровной и устойчивой поверхности, чтобы предотвратить удар топливом. Готовьте такое количество смеси, которое необходимо для выполнения данной работы, и оставляйте смесь в топливном баке или в топливной канистре на более длительный срок.

ЗАПУСК ДВИГАТЕЛЯ

Установите выключатель зажигания (А, рис. 21А) в положение "START". Нажмите кнопку (В, рис. 21В), чтобы компрессионный клапан открылся. Он автоматически закроется при первом запуске. Мы предлагаем нажимать эту кнопку перед каждым запуском. Потяните дроссельный рычаг (В, рис. 22) и заблокируйте его в среднем положении, нажав кнопку (С); отпустите рычаг (В). Потяните рычаг заслонки (D). Положите бензорез на землю в устойчивое положение. Убедитесь, что диск свободно вращается и не касается посторонних предметов. Крепко возьмитесь левой рукой за переднюю ручку и поставьте правую ногу на основание задней ручки (рис. 23). Медленно потяните шнур до тех пор, пока Вы не встретите сопротивление, затем сильно дерните несколько раз, и когда двигатель заведется, верните

рычаг заслонки (D, рис. 24) в исходное положение. Повторяйте, пока двигатель не заведется. Как только двигатель заведется, нажмите дроссельный курок (В, рис. 24), чтобы освободить его и позволить двигателю поработать на холостом ходу.

ПРИМЕЧАНИЕ: Тщательно смесите топливо. Не смешивайте в топливном баке машины. Вытрите зону вокруг крышки топливного бака чистой тряпкой перед тем, как открутить. Мусор не должен попадать в топливный бак.

⚠ ВНИМАНИЕ!! – Если двигатель уже разогрет, не используйте рычаг заслонки для запуска двигателя.

⚠ ВНИМАНИЕ!! – Устанавливайте рычаг дросселя в среднем положении только при запуске двигателя.

⚠ Бензин является легковоспламеняющимся и взрывоопасным веществом при определенных обстоятельствах. Всегда останавливайте двигатель. Не курите и не разводите пламя или искры около бензореза во время заправки или обслуживания топливной системы. Всегда смешивайте в хорошо проветриваемом помещении.

Что следует и чего не следует делать

- Заливайте топливо медленно, чтобы избежать удара.
- Проверьте все топливные трубы перед заправкой двигателя.
- Затяните крышку топливного бака после заправки.
- Вытирайте двигатель после заправки.
- **НЕ** заправляйте работающий двигатель.
- **НЕ** заправляйте горячий двигатель.
- **НЕ** заправляйте двигатель в закрытом помещении. Необходима достаточная вентиляция.
- **НЕ** курите во время заправки двигателя.
- **НЕ** заправляйте двигатель рядом с открытым огнем или искрами.

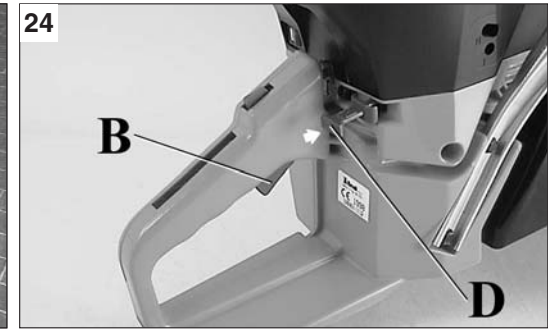
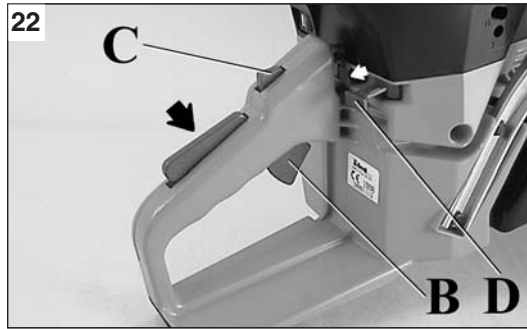
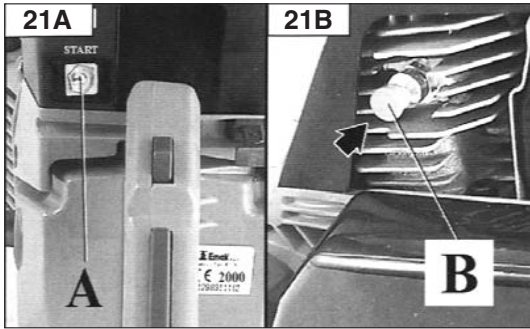

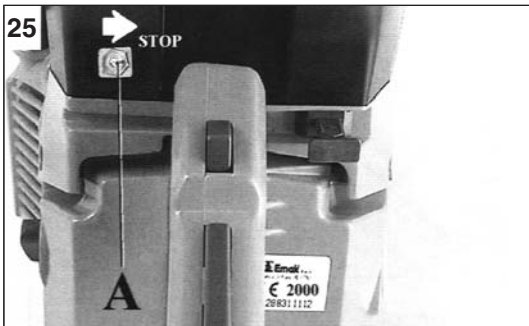

Русский

ОСТАНОВКА ДВИГАТЕЛЯ

ОСТАНОВКА ДВИГАТЕЛЯ

- Отпустит дроссельный рычаг и позволит двигателю поработать в холостом ходу. Выключит двигатель, установив выключатель ON/OFF (A, рис. 25) в положении "STOP".

--	--	--	--

--	--	--	--

--	--	--	--

--	--	--	--

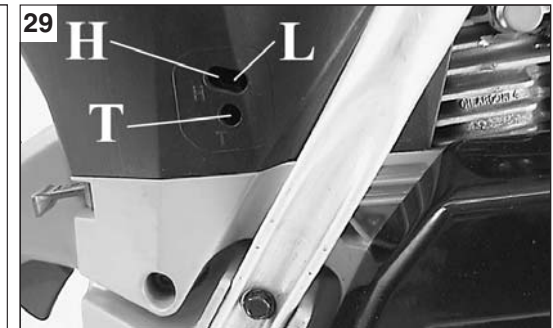
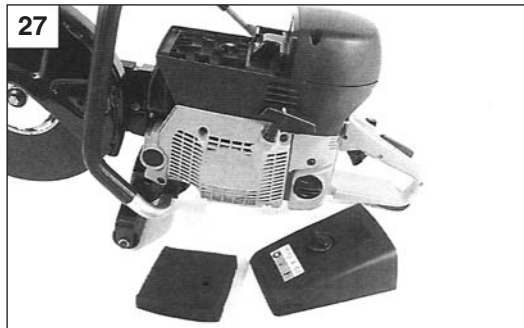
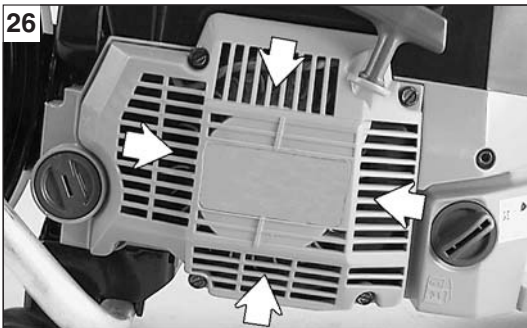

Русский

ТЕХНИЧЕСКОЕ ОБСЛУЖИВАНИЕ

КАРБЮРАТОР

- Перед регулировкой карбюратора вычистите крышку стартера (рис. 26), воздушный фильтр (рис. 27-28) и разогреть двигатель.
- Этот двигатель разработан и произведен в соответствии с директивами 97/68/ЕС и 2002/88/ЕС и Нормами Выхлопных Газов. Система контроля выхлопных газов включает в себя систему зажигания, систему впуска воздуха и карбюратор; в данном двигателе карбюратор (рис. 29) сконструирован таким образом, что регулировка осуществляется только винтами L и H в диапазоне половины оборота; диапазон половины оборота определяется производителем и Вы не можете его модифицировать.

⚠ ВНИМАНИЕ: Не пытайтесь с силой повернуть винты вне диапазона, определенного производителем!

- Винт холостого хода T настраивается, чтобы обеспечить безопасный проход от холостого хода к включению сцепления.
- Винт L должен быть отрегулирован таким образом, чтобы двигатель быстро реагировал на резко увеличенную скорость вращения на холостом ходу.
- Винт H должен быть настроен таким образом, чтобы двигатель

вырабатывал максимальную мощность.

- Бензорез имеет механизм, позволяющий двигателю, следовательно и диску, превышать определенное число оборотов. Эти механизмы включаются, когда имеют место перепады оборотов, двигатель работает на максимальной скорости в нагруженном состоянии.

⚠ ВНИМАНИЕ: Когда двигатель работает на холостом ходу (2400-2800 оборотов в минуту), диск не должен вращаться. Мы рекомендуем, чтобы все работы по регулировке карбюратора проводились механиком или дилером.

⚠ ВНИМАНИЕ: Погодные условия и высота над уровнем моря могут влиять на работу карбюратора и приводить к потере мощности.

⚠ НЕ позволяйте никому находиться вблизи бензореза во время работы или регулировки карбюратора.

⚠ НЕ включайте двигатель на полную мощность без нагрузки!

H – Винт ргулировки высокой скорости.

L – Винт ргулировки низкой скорости.

T – Винт ргулировки холостого хода.

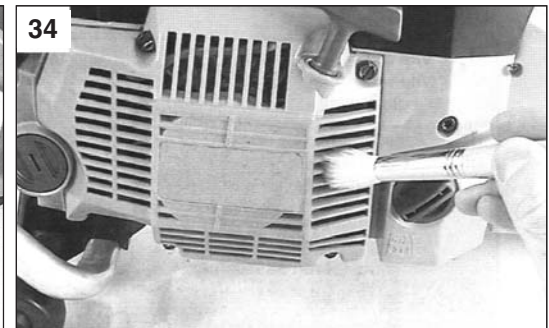
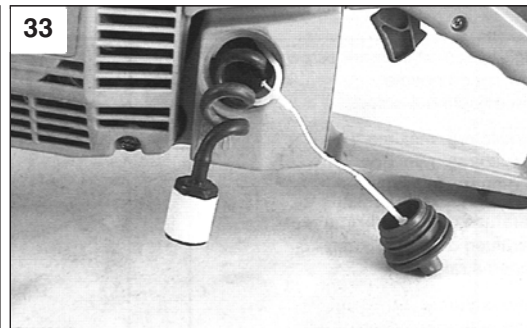
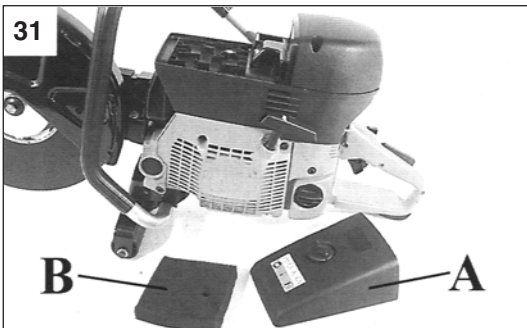

Русский

ТЕХНИЧЕСКОЕ ОБСЛУЖИВАНИЕ – ХРАНЕНИЕ

ТЕХНИЧЕСКОЕ ОБСЛУЖИВАНИЕ

ВОЗДУШНЫЙ ФИЛЬТР – После каждых 8 часов работы снимайте крышку (А, рис. 31) и предварительный фильтр (В). Теперь снимите крышку (Е, рис. 32), главный фильтр (С) и дополнительный фильтр (D). Замените, если необходимо, или выполните следующие процедуры.

Вымойте предварительный фильтр (В) в горячей мыльной жидкости (например, теплой мыльной водой) и тщательно высушите его. Смажьте высушенный элемент маслом 2Т (12 г / 0,42 oz), равномерно распределяя его рукой.

Вычистите элемент главного фильтра (С) и вспомогательный элемент (D), вытрясите их и смахнув пыль при помощи мягкой щетки. Не чистите эти элементы сжатым воздухом.

Загрязненный фильтр может привести к неравномерной работе двигателя, износу внутренних компонентов двигателя, увеличению потребления топлива и снижению мощности.

⚠ ВНИМАНИЕ – Чтобы обеспечить оптимальную работу машины, крепко закрутите главный фильтр (С) при помощи торцевого гаечного ключа 19 мм. В суровых условиях эксплуатации главного фильтра (С) необходимо менять во время каждой третьей замены предварительного фильтра (В).

ТОПЛИВНЫЙ ФИЛЬТР – Периодически проверяйте топливный фильтр. Замените его, если он сильно загрязнен (рис. 33).

СТАРТЕР – Используйте щетку или сжатый воздух для очистки вентиляционной решетки стартера (рис. 34).

ДВИГАТЕЛЬ – Рбра цилиндра необходимо периодически чистить при помощи щетки или сжатого воздуха (рис. 36). Скопление отложений на цилиндре может привести к опасному перегреву двигателя.

Проверьте основание дроссельного клапана; вычистите всю грязь, которая может привести к блокировке клапана в открытом положении.

СВЕЧА ЗАЖИГАНИЯ – Периодически чистите свечу зажигания и проверьте электродный зазор (рис. 35). Используйте свечи NGK BRP6A или свечи других марок с такими же калильным числом.

РЕМЕНЬ – Ежедневно проверяйте натяжение ремня (см. рис. 22) и заменяйте в случае необходимости.

ХРАНЕНИЕ

Соблюдайте инструкции по техническому обслуживанию, описанные ранее. Тщательно вымойте бензобак и смажьте металлические части. Снимите диск, храните его в горизонтальном положении на ровной поверхности вдали от источников тепла и влаги.

Опорожните топливный бак, установите крышку обратно. Снимите свечу зажигания, залейте небольшое количество масла в цилиндр (рис. 37). Прокрутите коленчатый вал несколько раз при помощи шнура стартера, чтобы распределить масло (рис. 38). Установите свечу зажигания на место. Оберните двигатель пластиковым материалом. Храните в сухом месте, желательно, не в прямом контакте с полом.

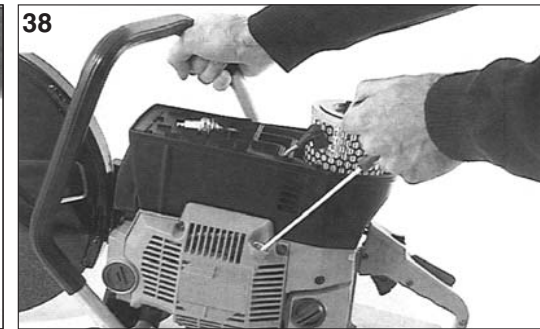
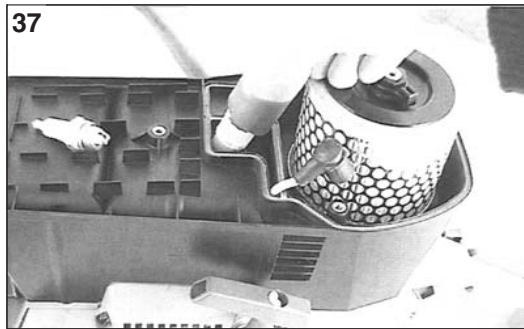
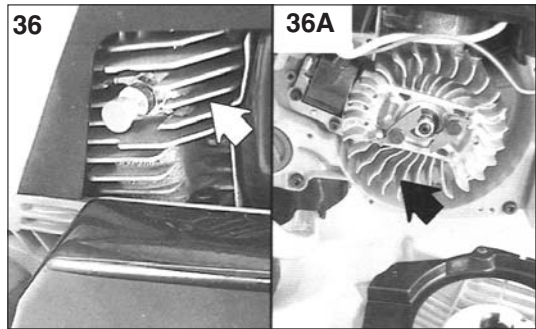
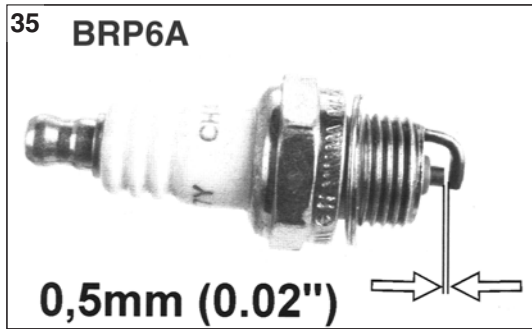

39

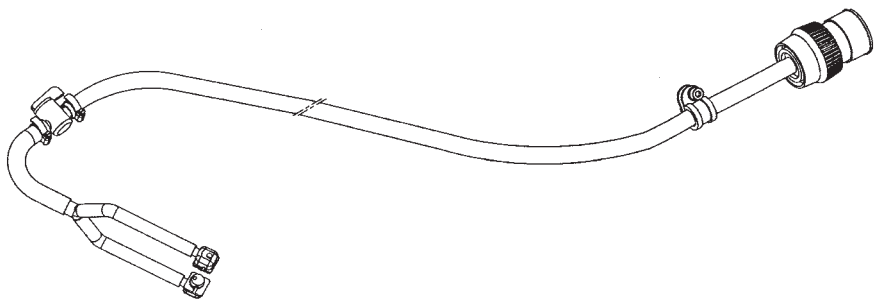

40



Русский

УВЛАЖНЯЮЩИЙ КОМПЛЕКТ

Только в США машина поставляется в комплекте с блоком водяного охлаждения № 52012062 (Рис. 39). Для поставок в другие страны машина предлагается с факультативным блоком водяного охлаждения № 52012055 (Рис. 40).

- Увлажняющий комплект предназначен для подачи воды к диску. Подающий шланг оборудован соединительным приспособлением к садовому шлангу диаметром 3/4 дюйма, к которому может быть присоединено непосредственно к водоразборному или водопроводному крану или к дополнительному баку подачи воды.
- Для резки с увлажнением, присоединит соответствующий источник подачи воды.

ВАЖНЫЙ СОВЕТ

- Регулярно проверяйте все крепежные приспособления.
- Проверьте натяжные ремни. Натяните их как необходимо по инструкции. Немедленно замените износившиеся V-образные ремни.
- Крепко затяните диски.
- Убедитесь, что контактные поверхности фланцев не загрязнены.
- Перед хранением машины рекомендуется снять диск.

⚠ ВНИМАНИЕ: Все операции по уходу, не упомянуты в этом руководстве, должны выполняться в полномочном Сервисном центре. Чтобы иметь гарантию стабильной и надежной работы кустореза, помните, что все его части должны заменяться только **ОРИГИНАЛЬНЫМИ ЗАПЧАСТЯМИ.**

СЕРТИФИКАТ ГАРАНТИИ

Эта машина была разработана и произведена с использованием самых передовых технологий. Производитель дает гарантию на товар на двенадцать (12) месяцев, начиная от даты покупки, исключение составляют товары для продолжительного профессионального обслуживания, используемые для третьих лиц, на которые дается гарантия от трех (3) до шести (6) месяцев от даты покупки.

ГАРАНТИЙНЫЕ УСЛОВИЯ

- Гарантия вступает в действие с момента покупки. Компания, через сеть продаж и технического обслуживания, бесплатно производит замену деталей, которые имеют дефекты в материале и дефекты, появившиеся по вине производителя. Гарантия не предполагает замену всей машины. Контрактная гарантия не затрагивает юридически права покупателя, изложенные в законе, направленные против последствий дефектов или брака, вызванных проданным объектом.
- Поломка товара будет устранена в соответствии с текущим расписанием выполнения работ; любая возможная задержка не может повлечь за собой требования возместить убытки или продлить гарантийный период.
- Жалобы по гарантии будут приняты Вашим Уполномоченным Дилером по техническому обслуживанию при предоставлении заполненного и надлежащим образом проштампованного Сертификата Гарантии вместе с оригинальным документом покупки с указанием даты покупки.**
- Товары не принимаются в гарантийно обслуживании в следующих случаях:
 - очевидно отсутствие надлежащего ухода;
 - неправильно использованы машины или порча;
 - использованы неподходящего топлива и/или смазки;
 - использованы неподдельные части;
 - ремонт, произведенный специалистами.
- Производитель исключает из гарантийного обслуживания те части, которые изнашиваются при нормальной работе машины: режущие детали, сальники и прокладки, свечи, шнуры стартера, втулки, ремни, штанги, цепи, звездочки, фильтры и т.д. Кроме того, гарантия не распространяется на детали безопасности, которые повреждаются при работе или трении.
- Затраты на отгрузку/транспортировку и трудозатраты, которые влечет за собой замена сломанных частей, оплачиваются покупателем.
- Жалобы на повреждения, полученные во время перевозки, должны быть немедленно предъявлены перевозчику; в противном случае гарантия аннулируется.
- Если кто-нибудь повредит имуществу в течение или после гарантийного периода, то это не дает права на прекращение платежа или предоставления скидки.
- На двигателях других фирм, использующихся в наших машинах (Briggs & Stratton, Tecumseh, Kawasaki и т.д.), гарантия производителя является действительной.
- Производитель не несет ответственности за прямые или косвенные повреждения, причиненные людям или вещам при поломке машины или принудительной приостановке работы.

МОДЕЛЬ _____

ДАТА _____

СЕРИЙНЫЙ НОМЕР _____

ПРОДАВЕЦ _____

ПОКУПАТЕЛЬ _____

не присылать отдельно! Приложить к заявке на оказание гарантийной технической помощи.

PROSINT

