

17

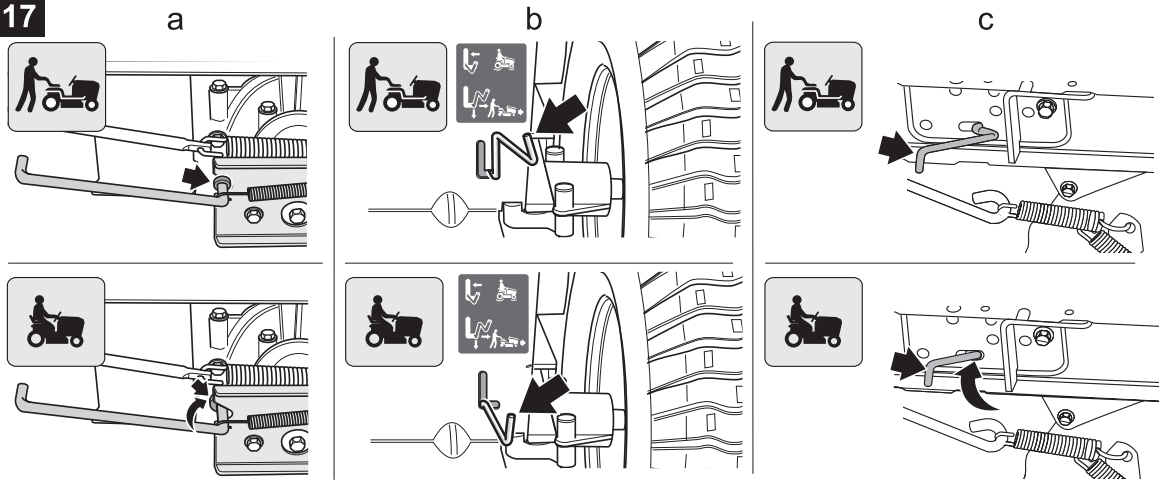

18

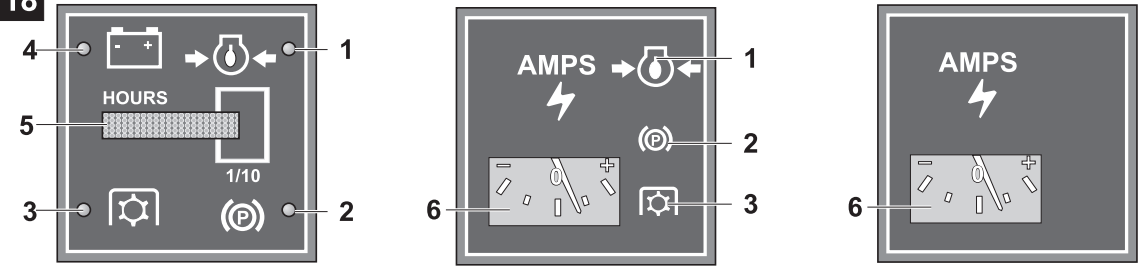

19

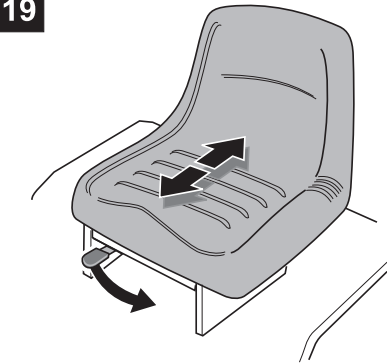

20

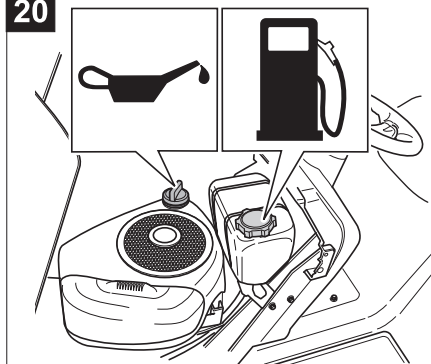

21

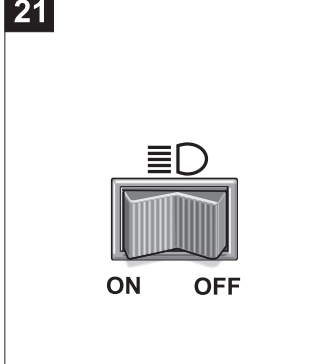

22

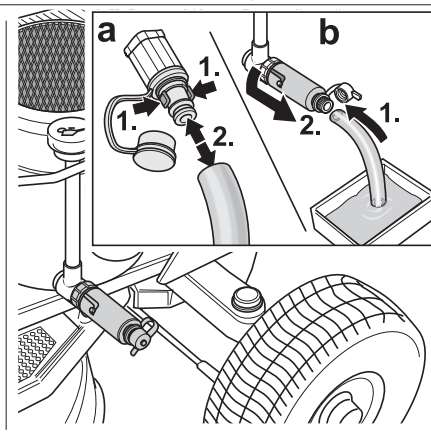
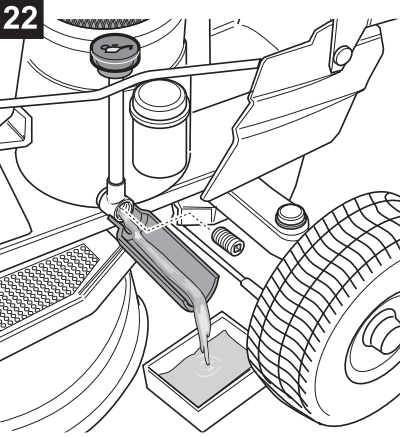

23

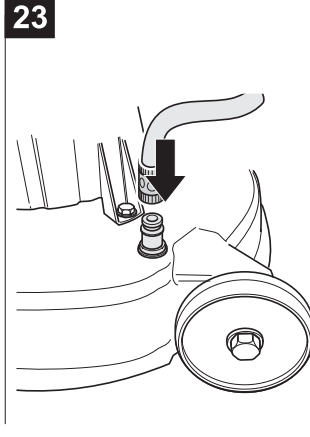



Česky (Originální návod k obsluze)	→	 4
Slovensky (Originálny návod na obsluhu)	→	 15
Românește (Instrucțiuni de funcționare originale)	→	 26
Slovensko (Izvirno navodilo za obratovanje)	→	 38
Hrvatski (Originalna uputa za rad)	→	 49
Srpski (Originalno uputstvo za rad)	→	 60
Bosanski (Originalna uputa za rad)	→	 71
Македонски (Оригинално упатство за користење)	→	 82
Русский (Оригинальная инструкция по эксплуатации)	→	 95
Български (Оригинално упътване за експлоатация)	→	 112
Eesti (Originaalkasutusjuhend)	→	 126
Lietuviškai (Originali naudojimo instrukcija)	→	 137
Latviešu valodā (Lietošanas pamācības oriģināls)	→	 148

Содержание.

Для Вашей безопасности	95
Инструкция по сборке	98
Элементы управления и контроля	99
Меры безопасности	102
Советы по уходу за газоном	106
Транспортирование изделия	106
Очистка/Техническое обслуживание	106
Хранение изделия	109
Гарантийные обязательства	109
Двигатель	109
Возможные неисправности и способы их устранения	109

Информация, приведенная на идентификационной табличке.

Данная информация является важной при заказе запасных частей и проведении технического обслуживания изделия в уполномоченном сервисном центре.

Идентификационная табличка находится под сиденьем пользователя.

Рекомендуется выписать все данные, имеющиеся на идентификационной табличке, в приведенное ниже поле.

Эту и другую информацию об изделии можно найти в отдельной декларации соответствия CE, которая прилагается совместно с данным Руководством.

Определение серии по модельному номеру.

Пятый символ в обозначении модельного номера указывает на серию изделия, например: модельный номер 13BTZ93G678 = модель 700-ой серии.

Иллюстрации.



Расположены на развороте листа в начале Руководства по эксплуатации.

В данном Руководстве по эксплуатации описаны разные модели изделий. Иллюстрации в некоторых деталях могут отличаться от конструкции приобретенного изделия.

Для Вашей безопасности

Использование изделия по назначению.

Изделие предназначено для:

- использования в качестве газонокосилки для скашивания травы на садовых участках,
- использования с комплектующими принадлежностями, которые разрешены специально для этой газонокосилки,
- использования в соответствии с техническими характеристиками и с учетом обеспечения правил техники безопасности, приведенных в Руководстве по эксплуатации.

Любое другое использование изделия не соответствует назначению. В результате использования изделия не по назначению гарантия прекращает свое действие и изготовитель снимает с себя всю ответственность.

Пользователь несет ответственность за причинение любого ущерба другим лицам и их имуществу.

Фирма-изготовитель не несет ответственности при повреждениях, вызванных самостоятельным внесением каких-либо изменений в конструкцию изделия.

Изделие не предназначено для движения по дорогам общего пользования или перевозки людей.

Основные правила техники безопасности.

Перед первым использованием изделия следует внимательно прочитать и в дальнейшем соблюдать требования Руководства по эксплуатации. Информировать других пользователей, которые собираются работать с изделием, о требованиях Руководства по эксплуатации. Использовать изделие только в полностью исправном состоянии в соответствии с требованиями фирмы-изготовителя.

Необходимо сохранить данное Руководство по эксплуатации и руководствоваться им при работе с изделием.

При смене пользователя следует передать вместе с изделием Руководство по эксплуатации.

Запасные части и комплектующие принадлежности должны соответствовать установленным изготовителем требованиям. Используйте поэтому только оригинальные или разрешенные изготовителем запасные части и комплектующие принадлежности. Все ремонтные работы должны проводиться только в уполномоченном сервисном центре.

Перед началом работы с изделием.

Пользователи, эксплуатирующие данное изделие, не должны находиться под воздействием токсических веществ, например, алкоголя, наркотических средств, лекарственных препаратов и т.д.

Запрещается использование изделия лицами, не достигшими 16-ти летнего возраста.

Местным законодательством могут устанавливаться иные минимальные возрастные ограничения для пользователей.

Данное изделие не предназначено для использования лицами (в т. ч. детьми) с ограниченными физическими, сенсорными или умственными способностями или с недостатком опыта и/или знаний, за исключением случаев, когда они находятся под постоянным присмотром ответственных за их безопасность лиц или получили от них указания, как пользоваться изделием.

Во избежание игр с изделием не оставляйте детей без присмотра.

Перед началом работы следует подробно ознакомиться со всеми приспособлениями и элементами управления, а также их назначением.

Хранить бензин необходимо только в специальных канистрах в стороне от источников тепла, например печей, электронагревателей с горячей водой и др. Незамедлительно заменять глушитель, топливный бак и крышку топливного бака при их повреждении.

Подсоединение прицепов или другого оборудования следует производить в соответствии с Руководством по эксплуатации данного оборудования. Тягово-динамические характеристики изделия, особенно управляемость, способность к торможению и в целом устойчивость, зависят от установленного прицепного и навесного оборудования и изменения массы травосборника при его наполнении.

При работе с изделием.

Необходимо надевать соответствующую рабочую одежду (защитная обувь, длинные брюки, облегающая одежда, защитные очки и наушники).

Эксплуатация изделия допускается только при полностью исправном состоянии.

Запрещается изменять установленные на фирме изготовителе регулировки двигателя.

Запрещается заполнять бензином топливный бак при работающем или горячем двигателе.

Заполнение топливного бака бензином осуществляется только на открытом воздухе.

Следует располагать изделие на расстоянии от источников открытого пламени, избегать попадания искр, не курить при заполнении топливного бака бензином.

В процессе работы не допускается нахождение посторонних людей, особенно детей, а также домашних животных, на обрабатываемой территории.

Перед работой рекомендуется проверить обрабатываемую территорию и удалить все посторонние предметы, которые могут быть отброшены от изделия. Это позволит избежать получения травм пользователем и повреждений изделия.

Запрещается скашивание травы при уклоне обрабатываемой поверхности более 20%.

При работе на крутых склонах существует вероятность опрокидывания и скольжения изделия. При работе на склонах необходимо всегда двигаться аккуратно и осуществлять торможение постепенно.

При спуске со склонов необходимо двигаться с невысокой скоростью с включенным сцеплением.

Следует перемещаться по склону только вверх или вниз, но не поперек.

Работы производить только днем или в условиях хорошего искусственного освещения.

Изделие не предназначено для перевозки людей. Запрещается нахождение кого-либо на изделии, за исключением пользователя, во время его движения.

Перед проведением любых работ с изделием.

Следует принять меры для предотвращения получения травм. Перед проведением любых работ с изделием:

- Остановить двигатель,
- Извлечь ключ из замка зажигания,
- Включить стояночный тормоз,
- Дождаться остановки всех движущихся частей и полного охлаждения двигателя,
- Снять колпачок высоковольтного провода с гайки свечи зажигания для предотвращения случайного запуска двигателя.

После окончания работы с изделием.

Не оставлять изделие с работающим двигателем, а также с установленным ключом в замке зажигания и выключенным стояночным тормозом.

Защитные приспособления.

Защитные приспособления предохраняют пользователя от получения травм в процессе работы и должны всегда находиться в исправном состоянии.

Запрещается любыми способами усовершенствовать или блокировать работу защитных приспособлений.

Основные защитные приспособления:

Защитный козырек/травосборник.

Защитный козырек (Рис. 4)/травосборник обеспечивает защиту пользователя от получения травм режущими ножами или вылетающими из-под изделия твердыми предметами. Необходимо использовать изделие только с установленным защитным козырьком/травосборником.

Система блокировки.

Система блокировки позволяет запустить двигатель только в том случае, если:

- Пользователь находится на сиденье,
- Нажата педаль тормоза и/или включен стояночный тормоз,
- Рычаг выбора направления движения или педаль хода установлены в положение «N»,
- Выключен привод режущего механизма: Выключатель РТО или рычаг РТО установлен в положение «0/Off (Выкл.)» (РТО – вал отбора мощности).

Система блокировки обеспечивает остановку двигателя в случаях, если пользователь покидает сиденье без включения стояночного тормоза или выключения привода режущего механизма.

Система блокировки не допускает скашивание без установленного защитного козырька/травосборника для изделий с задним выбросом (автоматическая остановка двигателя или выключение привода режущего механизма). Если функция OCR на изделии не предусмотрена или выключена, система блокировки препятствует движению изделия задним ходом с включенным приводом режущего механизма (автоматическая остановка двигателя или выключение привода режущего механизма).

Перед включением заднего хода на изделиях с РТО следует выключить привод режущего механизма при помощи выключателя РТО или рычага РТО.

Предупреждающие символы на изделии.

На корпусе изделия крепятся наклейки с различными символами (пиктограммами), имеющими следующие значения:



Внимание!
Перед началом работы с изделием следует прочитать Руководство по эксплуатации!



Не допускать посторонних людей в опасную зону!

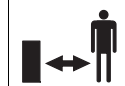

Перед началом обслуживания режущего механизма необходимо снять колпачок высоковольтного провода с гайки свечи зажигания! Запрещается подносить руки и/или ноги близко к вращающимся частям изделия! Перед проведением регулировок, очистки или проверки изделия необходимо остановить двигатель и снять колпачок высоковольтного провода с гайки свечи зажигания.

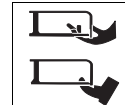
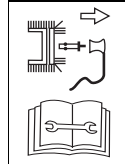

Опасность получения травм вращающимися режущими ножами и другими частями.

Опасность получения травм выбрасываемой травой или твердыми предметами.

Посторонние лица, особенно дети, а также домашние животные, должны находиться на безопасном расстоянии от работающего изделия.



Опасность при работе на крутых склонах.



Опасность! Вероятность возникновения взрыва.



Опасность получения химических ожогов электролитом аккумулятора.

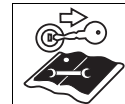

Перед проведением любых работ с изделием следует извлечь ключ из замка зажигания и изучить инструкции данного Руководства по эксплуатации. Поднимаясь и спускаясь с сиденья, ни в коем случае не наступайте на режущий механизм.



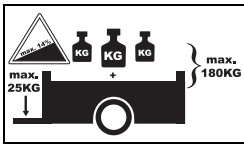

При использовании прицепа превышение следующих максимальных параметров запрещено:

Макс. крутизна ската	14%
Макс. нагрузка на сцепное устройство для прицепа	25 кг
Макс. прицепная масса (прицеп и груз)	180 кг

Следить за тем, чтобы эти предупреждающие символы на изделии всегда были отчетливо видны.

Символы, используемые в данном Руководстве.

Приведенные ниже символы используются в данном Руководстве по эксплуатации:

Опасность!

Обратить внимание на источники возникновения потенциальной опасности, связанные с описанными действиями, которые могут привести к получению травм пользователем.

Внимание!

Используется для указания возникновения опасных ситуаций, связанных с описанными действиями, которые могут привести к повреждениям изделия.

Указание

Указывает на наличие важной информации и полезных советов.

Указания по местоположению деталей

Местоположение деталей и узлов машины (слева или справа) определяется со стороны рабочего места пользователя.

Утилизация отходов

Упаковка, заглушки и т.д., могут быть утилизированы согласно требованиям местного законодательства.

Инструкция по сборке

Установка сиденья.

Сидение без регулировочного рычага:

Рис. 1

Сидение с регулировочным рычагом:

Рис. 2

Установка рулевого колеса.

Рис. 3

- Надеть рулевое колесо (1) на рулевой вал.
- Положить подкладочные шайбы (3) и зафиксировать рулевое колесо с помощью винта (4).

Указание

Положить подкладочную шайбу (3b) выпуклой стороной вверх.

- Вставить крышку (5, в зависимости от исполнения).

Установка защитного козырька.

(изделия с боковым выбросом)

Рис. 4a

- Снять все винты, шайбы и гайки с защитного козырька.
- Установить защитный козырек (1) и закрепить при помощи винтов, шайб и гаек.
- Закрепить колеса (2) режущего механизма при помощи имеющихся винтов, шайб и гаек.

Рис. 4b

Защитный козырек и колеса режущего механизма уже установлены.

- Приподнять защитный козырек и извлечь транспортировочную заглушку. Защитный козырек закроется автоматически.

Подсоединение травосборника (в зависимости от модели).

- См. отдельно Руководство по эксплуатации травосборника.

Ввод в эксплуатацию батарей

Опасность

Не исключена опасность отравления и травмирования в результате вдыхания или попадания на кожу кислоты из батарей.

Пользуйтесь защитными очками и перчатками. Следите, чтобы кислота не попала на кожу. Если брызги кислоты из батареи попали вам в лицо или глаза, то немедленно промойте их холодной водой и обратитесь к врачу.

Если Вы нечаянно проглотили кислоту, то запейте ее большим количеством воды и немедленно обратитесь к врачу. Храните батареи в недоступном для детей месте.

Запрещается наклонять аккумуляторную батарею, т.к. это может привести к вытеканию из нее электролита.

Отдайте, пожалуйста, остатки кислоты, вылившейся из батареи, Вашему торговому агенту или сдайте ее на предприятие, занимающееся утилизацией отходов.

Внимание!

Не исключена опасность пожара, взрыва и появления на машине ржавчины в результате воздействия кислоты из батарей и ее испарений.

Незамедлительно протрите элементы машины, на которые пролился электролит. Кислота из батареи может привести к возникновению коррозии.

Рядом с батареей нельзя курить, горящие и горячие предметы необходимо держать от нее подальше. Проводите зарядку батареи только в хорошо проветриваемых и сухих помещениях.

Опасность короткого замыкания при работе с аккумуляторной батареей. Не кладите на батарею инструменты или металлические предметы.

Внимание!

Подключение и отсоединение батареи всегда следует выполнять в определенной последовательности.

Подключение:

- В первую очередь присоедините красный провод к положительной клемме (+), а затем черный провод – к отрицательной клемме (–).

Отключение:

- Вначале отсоедините черный провод от отрицательной клеммы (–), а затем красный провод – от положительной клеммы (+).

Указание

Батарея расположена под сидением.

Если на машине установлена необслуживаемая аккумуляторная батарея (тип 1).

(Аккумуляторная батарея без крышек).

В аккумуляторную батарею уже залит электролит на фирменном изготовителе. Тем не менее, она требует обслуживания для продления срока ее службы.

- Содержите аккумуляторную батарею в чистоте.
- Запрещается наклонять аккумуляторную батарею, т.к. это может привести к вытеканию из нее электролита.

- Перед первым использованием аккумуляторной батареи зарядите ее в течение 1–2 часов, для зарядки используйте зарядное устройство (максимальный ток зарядки 12 В/6 А). После зарядки батареи сначала извлеките из сетевой розетки вилку зарядного устройства и только после этого отсоедините батарею (смотрите также инструкцию по эксплуатации зарядного устройства).

Если на машине установлена сухая (без электролита) аккумуляторная батарея (тип 2).

(Аккумуляторная батарея с крышками).

Рисунок 5

- Извлеките крышки из ячеек аккумуляторной батареи.
- Медленно наполните каждую из ячеек кислотой (кислота не должна доходить до заливочного отверстия на 1 см).
- Дайте батарее постоять в течение 30 минут.
- Проверьте уровень электролита, при необходимости долейте.
- Перед первым использованием аккумуляторной батареи зарядите ее в течение 2–6 часов, для зарядки используйте зарядное устройство (максимальный ток зарядки 12 В/6 А). После зарядки батареи сначала извлеките из сетевой розетки вилку зарядного устройства и только после этого отсоедините батарею (смотрите также инструкцию по эксплуатации зарядного устройства).
- Установите крышки в ячейки аккумуляторной батареи.
- Установите батарею в машину.
- Извлеките заглушку из отверстия для деаэрации батареи.

Присоедините к отверстию деаэрационный шланг и проложите его внутри машины по направлению вниз. Проследите, чтобы шланг располагался свободно, без перегибов! (Рисунок 5b)

- Сначала присоедините к батарее красный провод (+), затем черный (–).
- В аккумуляторную батарею следует доливать только дистиллированную воду (проверку уровня электролита осуществлять 1 раз в 2 месяца).
- Содержите аккумуляторную батарею в чистоте.

Элементы управления и контроля

Внимание!

Опасность повреждения изделия.



В данном разделе описаны действия органов управления и системы индикации.

Запрещается использовать неизученные функции на данном этапе ознакомления с изделием!

Замок зажигания (в зависимости от модели).

Рис. 6а

Запуск:

Повернуть ключ вправо в положение , удерживать до момента запуска двигателя, затем отпустить. Оставить ключ в положении /I.

Остановка:

Повернуть ключ влево в положение /0.

Указание

При наличии дополнительного положения включения фар , после запуска двигателя и перемещения ключа в это положение происходит включение фар.

Замок зажигания с функцией OCR (в зависимости от модели).

Рис. 6b

Данный замок зажигания оснащен функцией OCR (контролируемый пользователем процесс скашивания при движении изделия задним ходом).

Запуск:

Повернуть ключ вправо в положение , удерживать до момента запуска двигателя, затем отпустить.

Ключ, установленный в положение  F (нормальное положение), позволяет изделию скашивать при движении вперед.

Положение OCR:

Повернуть ключ из нормального положения влево в положение  R и нажать на кнопку (1) для осуществления скашивания при движении изделия задним ходом. Загорается индикатор (2), указывая на включение режима, при котором пользователь может производить скашивание при движении изделия задним ходом и вперед.

Остановка:

Повернуть ключ влево в положение  0.

Указание

Использовать функцию OCR только при крайней необходимости, во всех остальных случаях работать с ключом, установленным в нормальное положение. Автоматическое выключение функции OCR происходит при переводе ключа в нормальное положение или остановке двигателя (после окончания движения или остановки двигателя системой блокировки).

Рукоятка управления воздушной заслонкой (в зависимости от модели).

Рис. 7

Для запуска холодного двигателя следует вытянуть рукоятку управления воздушной заслонкой (Рис. 7a) или установить рычаг управления дроссельной заслонкой в положение  (Рис. 7b).

Рычаг управления дроссельной заслонкой.

Рис. 8

Постепенно изменяет число оборотов вала отбора мощности двигателя.

Максимальное число оборотов = .

Минимальное число оборотов = .

Педаль тормоза/ сцепления (только для моделей с приводом «Трансматик»).

Рис. 9

Сцепление = Выжать педаль на половину хода.

Торможение = Выжать педаль до конца хода.

Указание

Также используется для включения/выключения стояночного тормоза.

Педаль тормоза.

Рис. 9

Торможение = Нажать на педаль.

Примечание.

Также используется для включения/выключения стояночного тормоза.

Рычаг выбора направления движения (только для моделей с приводом «Трансматик»).

Рис. 10

Рычаг выбора направления движения необходимо использовать только при нахождении изделия в неподвижном положении.

Для этого следует выжать педаль сцепления/тормоза до конца хода и удерживать ее в таком положении.

Движение вперед = рычаг в положении «F/ .

Холостой ход = рычаг в положении «N».

Движение задним ходом = рычаг в положении «R/ .

Рычаг установки высоты скашивания.

Рис. 11

Наибольшая высота скашивания, режущий механизм поднят до верхнего положения = переместить рычаг в положение «5 (H)».

Наименьшая высота скашивания, режущий механизм полностью опущен = переместить рычаг в положение «1 (L)».

Рычаг РТО.

Рис. 12

Рычаг РТО предназначен для включения или выключения привода режущего механизма.

Выключение режущего механизма 0/  = Установить рычаг в крайнее нижнее положение.

Включение режущего механизма I/  = Медленно переместить рычаг вперед до конца хода.

Рычаг стояночного тормоза для изделий с приводом «Гидростатик»/«Автоматик».

Рис. 13

Включить стояночный тормоз:

Выжать педаль тормоза до конца хода и установить рычаг стояночного тормоза в положение «I (Вкл.)».

Выключение стояночного тормоза:

Выжать педаль тормоза до конца хода и установить рычаг стояночного тормоза в положение «0 (Выкл.)».

Рычаг переключения передач/стояночного тормоза для изделий с приводом «Трансматик».

Рис. 14

Низкая скорость = Рычаг в положении «1».

Высокая скорость = Рычаг в положении «6» или «7» (опция).

Увеличение скорости = Изменение скорости происходит без нажатия на педаль сцепления/тормоза.

Уменьшение скорости = Для изменения скорости выжать педаль сцепления/тормоза на половину хода.

Включение стояночного тормоза:

Выжать педаль сцепления/тормоза до конца хода, установить рычаг переключения передач в положение (Ⓢ).

Выключение стояночного тормоза:

Выжать педаль сцепления/тормоза до конца хода, установить рычаг переключения передач в требуемое положение.

Рычаг привода хода для изделий с приводом «Гидростатик» (в зависимости от модели).

Рис. 15

При помощи рычага выбирается направление движения изделия и происходит плавное изменение скорости.

Движение вперед:

Максимальная скорость движения = установить рычаг в положение «F/⬆».

Максимальная скорость скашивания = установить рычаг в положение «^{CUTTING} SPEED / ⬆».

Остановка:

Для остановки и изменения направления движения = установить рычаг в положение «N».

Движение задним ходом:

Для движения задним ходом = установить рычаг в положение «R/⬆».

ⓘ Указание

- Чем ближе рычаг привода хода установлен к положению «R» или «F», тем выше скорость движения изделия.
- После нажатия и последующего отпускания педали тормоза рычаг привода хода перемещается ближе к положению «N» и снижается скорость движения.

Педаль хода для изделий с приводом «Гидростатик» (в зависимости от модели)/«Автоматик».

Рис. 16

Педаль хода предназначена для изменения скорости и направления движения.

Для движения вперед = нажать на педаль хода (в направлении ⬆). Чем сильнее нажимается педаль, тем выше становится скорость движения.

Для остановки (завершения или изменения направления движения):

отпустить педаль хода (N).

Для движения задним ходом:

переместить педаль хода в обратном направлении (противоположное ⬆).

Чем сильнее нажимается педаль, тем выше становится скорость движения.

ⓘ Указание

При включении стояночного тормоза, педаль хода блокируется.

Рычаг разблокировки передачи для изделий с приводом «Автоматик».

Рис. 17а

Рычаг расположен с левой стороны изделия между рамой и задним колесом.

Для перемещения изделия с остановленным двигателем:

- Переместить рычаг влево, вытянуть его и переместить вправо. Фиксатор рычага должен располагаться перед пластиной.

Для движения изделия:

- Переместить рычаг влево и нажать на него.

Рычаг разблокировки трансмиссии для изделий с приводом «Гидростатик».

Изделия с рычагом управления

Рис. 17b

Рычаг располагается на задней панели изделия.

Для перемещения изделия с остановленным двигателем:

- Вытянуть рычаг и переместить его вправо.

Для движения изделия:

- Переместить рычаг влево и нажать на него.

Изделия с педалью хода

Рис. 17с

Рычаг расположен с левой стороны изделия между рамой и задним колесом.

Для перемещения изделия с остановленным двигателем:

- Вытянуть рычаг и переместить его вправо.

Для движения изделия:

- Переместить рычаг влево и нажать на него.

Индикаторная панель (в зависимости от модели).

Рис. 18

В зависимости от модели индикаторная панель может состоять из следующих элементов.

Индикатор давления масла (1):

Если при работающем двигателе загорится этот индикатор, следует незамедлительно остановить двигатель и проверить уровень масла в картере двигателя. При необходимости обратиться в уполномоченный сервисный центр.

Индикатор включения сцепления/тормоза (2):

Индикатор загорается при запуске двигателя, если педаль сцепления/тормоза не нажата или стояночный тормоз не включен.

Индикатор включения привода режущего механизма (3):

Индикатор загорается при запуске двигателя, если привод режущего механизма не выключен.

Индикатор зарядки аккумулятора (4):

Индикатор загорается при запуске двигателя и указывает на то, что аккумулятор не достаточно заряжен. При необходимости обратиться в уполномоченный сервисный центр.

Счётчик отработанных часов (5):

При включении зажигания на дисплее отображается количество отработанного времени в часах.

Индикатор амперметра (6):

Этот индикатор показывает ток зарядки аккумулятора. Число оборотов вала отбора мощности двигателя: Низкое – стрелка находится посередине.

Высокое – стрелка всегда находится справа (+).

i Опции:

- При включении зажигания индикатор кратковременно показывает напряжение батареи затем переключается на индикацию количества отработанных машиной часов. Отсчет количества отработанных машиной часов производится всегда, за исключением того, когда ключ зажигания находится в положении «Стоп» («Stop») или извлечен из замка зажигания.
- Каждые 50 отработанных машиной часов (в зависимости от модели) на дисплее в течение 5 минут отображается индикация необходимости замены масла («CHG/OIL»). Данное сообщение отображается в течение 2 последующих часов работы машины. См. информацию по интервалам замены масла в Руководстве по эксплуатации двигателя.

Свет фары (в зависимости от модели).

Рис. 21

Включить фару = переключатель на «ON».

В некоторых моделях переключателя света нет.

Фара включается сразу же после запуска двигателя или установки ключа в замке зажигания в положение  (в зависимости от модели).

Сиденье с регулировочным рычагом (в зависимости от модели).

Рис. 19

Переместить рычаг и установить сиденье в требуемое положение.

Меры безопасности

Необходимо следовать рекомендациям, указанным в Руководстве по эксплуатации двигателя.

⚠ Опасность.**Существует вероятность получения травм.**

В процессе работы не допускается нахождение посторонних людей, особенно детей, а также домашних животных, на обрабатываемой территории. Существует опасность травмирования камнями или другими предметами, которые могут быть выброшены из-под режущего механизма.

Соблюдать особую осторожность во время скашивания при движении задним ходом (изделия с функцией OCR). Убедиться, что посторонние люди находятся вне рабочей зоны.

Запрещается опустошать травосборник при работающем двигателе, т.к. при этом пользователь или окружающие его люди могут получить травму при неожиданно быстром выбросе содержимого травосборника.

При скашивании травы на крутых склонах существует вероятность опрокидывания изделия и причинения травм пользователю.

Поэтому скашивание следует производить только вверх или вниз по склону, избегая перемещения поперек.

Запрещается скашивание при уклоне обрабатываемой поверхности более 20%.

Запрещается разворачиваться на крутых склонах.

При скашивании влажной травы возникает опасность скольжения изделия из-за уменьшения сцепления колес с поверхностью. Это может привести к возникновению аварийной ситуации.

При движении с высокой скоростью увеличивается вероятность возникновения несчастных случаев.

Скашивание травы вдоль краев газонов, вблизи оград и крутых насыпей опасно.

При работе всегда необходимо соблюдать безопасное расстояние до таких мест.

Следует быть внимательным при движении задним ходом.

Перед работой следует проверить обрабатываемую территорию и удалить все посторонние предметы, которые могут быть отброшены от изделия.

Если произошло столкновение режущего механизма с посторонним предметом (например, камнем) или возникла чрезмерная вибрация изделия, следует незамедлительно остановить двигатель. Сдайте изделие перед дальнейшей эксплуатацией в специализированную мастерскую для проверки на предмет выявления дефектов.

Если изделие оснащено мульчирующими ножами, запрещается располагаться напротив отверстия для выброса травы.

Запрещается близко подносить руки, ноги или другие части тела к вращающимся деталям изделия.

Остановить двигатель, снять колпачок высоковольтного провода с гайки свечи зажигания перед очисткой засоренный выбрасывателя.

Ни в коем случае не пользуйтесь изделием в плохих погодных условиях, напр., во время дождя или грозы.

Опасность возникновения асфиксии при вдыхании окиси углерода.

Запуск двигателей внутреннего сгорания необходимо осуществлять только на открытом воздухе.

Опасность возникновения взрыва и возгорания.

Пары бензина взрывоопасны, а бензин является легко воспламеняемым веществом.

Заполнение топливного бака бензином осуществлять перед запуском двигателя.

Запрещается открывать крышку топливного бака работающего или горячего двигателя.

Заполнение топливного бака бензином осуществлять только при остановленном и полностью охлажденном двигателе.

Следует располагать изделие на расстоянии от источников открытого пламени, избегать попадания искр, не курить.

Заполнение топливного бака бензином осуществлять только на открытом воздухе.

Запрещается запускать двигатель на поверхности с разлитым бензином.

Следует переместить изделие с того места, на котором был разлит бензин и дожидаться испарения паров бензина.

Во избежание возникновения воспламенения необходимо очищать следующие части изделия от травы и следов масла: двигатель, глушитель, аккумулятор, топливный бак.

⚠ Опасность! Вероятность получения травм из-за неисправного изделия.

Эксплуатация изделия допускается только в полностью исправном состоянии.

Перед началом работы рекомендуется проводить осмотр изделия.

Особое внимание следует обратить на исправность защитных приспособлений, режущего механизма и его крепления, органов управления и затяжку резьбовых соединений. Перед началом работы с изделием необходимо заменить все поврежденные узлы и детали.

i Время работы.

Следует выполнять указания в соответствии с национальными/местными законодательными актами относительно времени суток, в течение которого разрешается пользоваться изделием (при необходимости рекомендуется обратиться за информацией в соответствующую организацию).

Заправка бензином топливного бака и проверка уровня масла.

i Указание

Масло в картер двигателя изделия заливается на заводе фирмы-изготовителя. Следует проверить наличие и уровень масла, при необходимости долить масло до требуемого уровня.

- Залейте в бак бензин, без содержания свинца (Рис. 20). Уровень залитого бензина не должен доходить 2 см до нижней кромки наливной горловины топливного бака.
- Закрутить крышку топливного бака.
- Проверить уровень масла (Рис. 20). Уровень масла на щупе должен быть между отметками «Full/Max» и «Add/Min» (см. Руководство по эксплуатации двигателя).

Проверка давления в шинах.

Указание

При поставке машины из фирмы – изготовителя давление в шинах может превышать требуемое.

- Проверьте давление в шинах. При необходимости обес-печьте требуемое давление в шинах (см. раздел «Обслуживание»):
 - передних колес – 0,8 бар
 - задних колес – 0,7 бар

Регулировка сидения

- Установить сидение в нужном положении.

В зависимости от исполнения:

- Отвинтите винты, установите сидение в требуемом положении и затем затяните винты снова (Рис. 1) или
 - потяните за регулировочный рычаг сидения, установите сидение в требуемом положении и затем отпустите рычаг (Рис. 19).

Запуск двигателя.





- Занять сиденье пользователя.
- Выключить привод режущего механизма:
- Отключить РТО (Рис. 12) и поднять режущий механизм.
- Выжать педаль тормоза или педаль сцепления/тормоза до конца хода и удерживать ее (Рис. 9) или включить стояночный тормоз (Рис. 13/14).
- Установить рычаг выбора направления движения/рычаг привода хода (Рис. 10/15) в положение «N».

Указание

Изделия с педалью хода в положении «N», если педаль хода не нажата (Рис. 16).

- Установить рычаг управления дроссельной заслонкой (Рис. 8) в положение .
- При запуске холодного двигателя вытянуть рукоятку управления воздушной заслонкой или перевести рычаг упра-

вления дроссельной заслонкой в положение  (Рис. 7).

- Перевести ключ (Рис. 6) в положение  и отпустить после запуска двигателя (запрещается удерживать ключ более 5 секунд за одну попытку, если двигатель не запустился, необходимо сделать перерыв не менее 10 секунд перед повторной попыткой). После запуска двигателя установить ключ в положение  /  /  F.
- Медленно переместить рукоятку управления воздушной заслонкой в первоначальное положение (Рис. 7).
- Постепенно, по мере прогрева двигателя, переводить рычаг управления дроссельной заслонкой (Рис. 8) в первоначальное положение.

Остановка двигателя.

- Установить рычаг управления дроссельной заслонкой (Рис. 8) в среднее положение.
- Дать двигателю поработать в течение 20 секунд.
- Перевести ключ (Рис. 6) в положение  / 0.
- Извлечь ключ из замка зажигания.
- Включить стояночный тормоз перед оставлением изделия.

Управление изделием.

Опасность

Резкий старт, быстрая остановка и движение машины на высокой скорости могут привести к несчастным случаям и неисправностям машины. Запрещается производить регулировку сиденья во время движения машины.

Указание

Соблюдать осторожность при изменении направления движения. Запрещается изменять направление движения во время перемещения изделия. Сначала необходимо остановить изделие.

Управление изделием с приводом «Гидростатик».

- Запустить двигатель.
- Выключить стояночный тормоз.
- Нажимать медленно на рычаг управления или педаль хода (в зависимости от модели) для достижения нужной скорости.

Управление изделием с приводом «Трансматик».

- Запустить двигатель.
- Выключить стояночный тормоз: выжать педаль сцепления/тормоза до конца хода и отпустить.
- Переместить рычаг выбора направления движения в требуемое положение.
- Перевести рычаг переключения передач в требуемое положение.
- Медленно отпустить педаль сцепления/тормоза, изделие начнет движение.



Управление изделием с приводом «Автоматик».

- Запустить двигатель.
- Выключить стояночный тормоз.
- Медленно перемещать педаль хода до достижения требуемой скорости.

Остановка изделия.

- Установить рычаг управления в положении «N» или отпустить педаль хода (изделия с приводом «Гидростатик»/с приводом «Автоматик»).
- Нажимать на педаль тормоза или педаль сцепления/тормоза до момента остановки изделия.

Скашивание

- При нормальном режиме работы  /  /  F (см. раздел «Элементы управления и контроля», замок зажигания). Перед изменением направления движения выключить привод режущего механизма и поднять режущий механизм.

- При движении задним ходом  (см. раздел «Элементы управления и контроля», замок зажигания).

Соблюдать особую осторожность во время скашивания при движении задним ходом. Включать только при крайней необходимости.

Запрещается изменение направления движения во время перемещения изделия по инерции.

Изделия с приводом «Гидростатик».

- Запустить двигатель.
- Для установки требуемого числа оборотов вала отбора мощности, установить рычаг управления дроссельной заслонкой в положение .
- Выключить стояночный тормоз.
- Включить привод режущего механизма.
- Опустить режущий механизм.
- Выбрать с помощью рычага управления или педали хода (в зависимости от модели) направление движения и скорость (медленным нажатием). Изделие начнет передвигание.

Изделия с приводом «Трансматик».

- Запустить двигатель.
- Для установки требуемого числа оборотов вала отбора мощности, установить рычаг управления дроссельной заслонкой в положение .
- Выключить стояночный тормоз: выжать педаль сцепления/тормоза до конца хода и не отпускать.
- Переместить рычаг выбора направления движения в положение «F» (вперед).
- Установить рычаг переключения передач в требуемое положение.
- Включить привод режущего механизма:
Включить РТО.

- Опустить режущий механизм.
- Медленно отпустить педаль сцепления/тормоза, изделие начнет движение.

Изделия с приводом «Автоматик».

- Запустить двигатель.
- Для установки требуемого числа оборотов вала отбора мощности, установить рычаг управления дроссельной заслонкой в положение .
- Выключить стояночный тормоз.
- Включить привод режущего механизма.
- Опустить режущий механизм.
- Выбрать направление движения вперед и скорость при помощи педали хода (нажимать медленно). Изделие начнет движение.

Основная информация.

При регулировке высоты скашивания и изменении скорости движения следует убедиться, что изделие не перегружено.

В зависимости от высоты, сорта и влажности травяного покрова рекомендуется отрегулировать высоту скашивания и скорость движения изделия для достижения наилучших результатов при сборе травы в травосборник.

При засорении травой канала травосборника следует снизить скорость движения и увеличить высоту скашивания травы.

Порядок остановки изделия.

- Остановить изделие.
- Выключить привод режущего механизма.
- Установить рычаг управления дроссельной заслонкой в среднее положение.
- Поднять режущий механизм до верхнего положения.
- Через 20 секунд установить ключ в замке зажигания в положение /0.

- Извлечь ключ из замка зажигания.
- Перед тем, как покинуть сиденье пользователя включить стояночный тормоз.

Для перемещения изделия с приводом «Гидростатик».

Перемещать изделие только при остановленном двигателе.

- Выключить стояночный тормоз.
- Снять блокировку трансмиссии (Рис. 17b или 17c, в зависимости от модели): Вытянуть рычаг и переместить его вправо.

Перед запуском двигателя установить рычаг в первоначальное положение.

Для перемещения изделия с приводом «Автоматик».

Перемещать изделие только при остановленном двигателе.

- Выключить стояночный тормоз.
- Снять блокировку трансмиссии (Рис. 17a): Переместить рычаг влево, вытянуть его и переместить вправо. Фиксатор рычага должен располагаться перед пластиной.

Перед запуском двигателя установить рычаг в первоначальное положение.

Мульчирование.

Возможно применение дополнительных приспособлений для мульчирования. За дополнительной информацией следует обращаться в уполномоченный сервисный центр.

Опустошение травосборника (в зависимости от модели).

См. отдельное Руководство по эксплуатации травосборника.

Советы по уходу за газоном

Скашивание.

Растительность на газоне может состоять из различных сортов трав. Постоянное скашивание травы газона создает ее устойчивый рост, сильную корневую систему и крепкий дерновый покров. При редком скашивании травы газона будут преобладать растения с высоким стеблем и разные виды сорняков (например, клевер, ромашки и др.).

При нормальной высоте газонной травы растительный покров должен поддерживаться на уровне 4–5 см. Трава должна срезаться не более чем на треть высоты за один проход, т.е. скашивание рекомендуется начинать при высоте травяного покрова 7–8 см.

По возможности не скашивать траву ниже уровня 4 см, поскольку она может пострадать в засушливый период.

При длительных перерывах (например, после праздников), когда трава на газоне станет слишком высокой, скашивание до указанного нормального уровня следует производить в несколько заходов.

Мульчирование (с использованием приспособлений).

В результате скашивания травы получаются короткие обрезки травы (длиной около одного сантиметра), которые будут оставаться на поверхности газона. Большое количество полезных веществ, содержащихся в срезанных остатках, используется для повышения качества газона.

Для достижения наилучшего результата трава всегда должна быть короткой, см. раздел «Скашивание».

При мульчировании рекомендуется соблюдать следующие указания:

- Не скашивать мокрую траву,
- Не срезать более 2 см от высоты травы,
- Перемещать изделие с невысокой скоростью,
- Использовать двигатель на полную мощность,
- Проводить регулярно очистку режущего механизма.

Транспортирование изделия

При смене обрабатываемого участка следует передвигаться на изделии только на короткие дистанции. В других случаях изделие необходимо транспортировать на автотранспортных средствах.

Примечание: Изделие не предназначено для движения по дорогам общего пользования.

Перемещение на короткие дистанции.

Опасность.

Твердые предметы могут попасть под режущий механизм и привести к его повреждению.

- Всегда выключать привод режущего механизма перед перемещением изделия.

Транспортирование на длинные расстояния.

Внимание!

Опасность повреждения автотранспортного средства.

Следует использовать режим транспортирования (например, перевозка изделия в кузове или на прицепе автотранспортного средства) в соответствии с требованиями Руководства по эксплуатации (для правильного транспортирования обратиться к соответствующим разделам Руководства). Перед транспортированием следует

закрепить изделие, чтобы исключить его самопроизвольное перемещение.

Пролитый бензин наносит вред окружающей среде.

Запрещается транспортирование изделия не в горизонтальном положении.

- Приготовить необходимый транспорт для перевозки изделия.
- Установить специальные наклонные направляющие на платформу прицепа или кузов грузового автомобиля.
- Закатить вручную изделие на платформу или в кузов грузового автомобиля (для изделий с приводом «Гидростатик» или «Автоматик» снять блокировки трансмиссии).
- Включить стояночный тормоз.
- Надежно закрепить изделие для предотвращения его перемещения в процессе транспортирования.

Очистка/Техническое обслуживание

Опасность!

Существует вероятность получения травм при случайном запуске двигателя.

- Следует принять меры для предотвращения получения травм. Перед проведением любых работ с изделием:
- Остановить двигатель,
- Извлечь ключ из замка зажигания,
- Включить стояночный тормоз,
- Дождаться остановки всех движущихся частей и полного охлаждения двигателя,
- Снять колпачок высоковольтного провода с гайки свечи зажигания для предотвращения случайного запуска двигателя.

Очистка.

Внимание!

Запрещается использовать для очистки изделия мойки высокого давления.

Очистка изделия.

- По возможности, очищать изделие сразу после использования.
- Установить изделие на твердой ровной поверхности.
- Переместить рычаг выбора направления движения в положение «F» или «R» (доступно не для всех моделей).
- Включить стояночный тормоз.

Указание

Существует вероятность образования ржавчины и других коррозионных процессов при использовании изделия в зимний период. Изделию необходимо очищать после каждого использования.

Очистка режущего механизма.

Опасность!

Опасность получения травм острыми кромками режущих ножей.

Использовать защитные перчатки.

Если у изделия имеется более одного режущего ножа, то при перемещении одного режущего ножа может произойти перемещение и другого. Следует быть осторожным при очистке режущих ножей.

Внимание!

Вероятность повреждения двигателя.

Запрещается наклонять изделие на угол более 30°. При наклоне изделия масло может попасть в камеру сгорания и вызвать повреждение двигателя.

- Поднять режущий механизм до верхнего положения.
- Очистить режущий механизм при помощи скребка, щетки или ветоши.

Режущий механизм с промывочным штуцером (опция).

Рис. 23

Расположить изделие на ровной поверхности, не содержащей травы, камней и т.д. и включить стояночный тормоз.

1. Использовать доступный переходник для подсоединения шланга. Откройте воду.
2. Запустить двигатель.
3. Опустить режущий механизм и включить привод режущего механизма на несколько минут.
4. Выключить привод режущего механизма и остановить двигатель.
5. Отсоединить шланг.

Повторить пп. 1–5 для второго промывочного штуцера (если предусмотрен).

После окончания очистки (пп. 1–5):

- Поднять режущий механизм до верхнего положения;
- Запустит двигатель, включить привод режущего механизма на несколько минут для испарения влаги.

Очистка травосборника.

Указание

См. отдельное Руководство по эксплуатации травосборника.

- Отсоединить и опустошить травосборник.
- Травосборник можно очистить при помощи струи воды из садового шланга.
- Следует тщательно высушить травосборник перед использованием.

Техническое обслуживание изделия.

Соблюдать интервалы обслуживания, представленные в Руководстве по эксплуатации двигателя.

После окончания сезона рекомендуется осуществить проверку и ремонт изделия в уполномоченном сервисном центре.

Опасность!

Загрязнение окружающей среды отработанным маслом из картера двигателя.

Отработанное масло из картера двигателя после замены следует сдавать в соответствующий приемный пункт или организацию, занимающуюся его экологической утилизацией.

Вред окружающей среде наносимый не пригодными к использованию аккумуляторами.

Запрещается утилизировать аккумуляторы совместно с другими бытовыми отходами. Аккумуляторы, не пригодные к использованию, следует сдавать в организацию, занимающуюся их экологической утилизацией.

Перед сдачей старых изделий на переработку с них необходимо снимать аккумуляторы.

Использование высоковольтных проводов

Опасность!

Запрещается производить запуск двигателя с использованием внешней аккумуляторной батареи, если установленная на Вашей машине аккумуляторная батарея повреждена или находилась под воздействием низкой температуры.

Убедитесь, что клипсы высоковольтных проводов не соприкасаются друг с другом и зажигание выключено.

- Одну клипсу красного провода соедините с положительной клеммой (+) на установленной на Вашей машине аккумуляторной батарее, другую клипсу – с положительной клеммой (+) на внешней аккумуляторной батарее.
- Одну клипсу черного провода вначале соедините с отрицательной клеммой (-) на внешней аккумуляторной батарее, затем другую клипсу – заземлите на корпусе двигателя машины (как можно дальше от аккумуляторной батареи).

i Указание

Если внешняя аккумуляторная батарея установлена на транспортном средстве убедитесь, что двигатель транспортного средства не будет запускаться во время запуска Вашего двигателя.

- Запустите двигатель Вашей машины и установите стояночный тормоз.
- Отсоедините высоковольтные провода в обратном порядке.

Давление в шинах

⚠ Внимание!

Запрещается превышать допустимое максимальное давление в шинах (смотрите стенки шин). При накачке шин не находитесь непосредственно около колес.

Требуемое давление в шинах: для передних колес – 0,8 бар для задних колес – 0,7 бар

Превышение давления в шинах влияет на срок их службы. Проверяйте давления в шинах каждый день до начала работы с машиной.

После каждых 2–5 часов работы.

- Первая замена масла. Информация по интервалам замены масла представлена в Руководстве по эксплуатации двигателя. Использовать сливной патрубков или клапан быстрого слива (опция) (Рис. 22).

Через каждые 2 месяца.

- Для аккумуляторной батареи (тип 2 только). Проверьте уровень электролита в аккумуляторной батарее. При необходимости долейте дистиллированную воду до отметки на 1 сантиметр ниже края ячеек аккумуляторной батареи.
- Добавить универсальную консистентную смазку в подшипники и оси передних колес (в зависимости от модели) через специальные ниппели.

После каждых 50 часов работы.

- Очистить от загрязнения и остатков травы механизм привода. Обратиться в уполномоченный сервисный центр.

При необходимости.

Информация по зарядке аккумуляторной батареи

Когда машина не используется на протяжении долгого времени, рекомендуется снять аккумуляторную батарею и подзаряжать ее каждые два месяца во время хранения, а так же зарядить перед установкой на машину.

i Указание

Для дополнительной информации обратитесь к Руководству по эксплуатации зарядного устройства (в комплект поставки не входит).

Замена предохранителей

- Заменяйте сгоревшие плавкие предохранители только на аналогичные оригинальные плавкие предохранители.

Один раз в сезон.

- Нанести консистентную смазку на зубья рулевого механизма.
- Смазать все валы режущих ножей, натяжные ролики и их опоры консистентной смазкой (например, 251H EP) через специальные ниппели. Данная работа должна проводиться в уполномоченном сервисном центре.
- Добавить универсальную консистентную смазку в передние колеса режущего механизма через специальные ниппели.
- Смазать тяги рулевого управления несколькими каплями моторного масла.
- Смазать все движущиеся части и подшипники несколькими каплями моторного масла (рычаги управления, рычаг установки высоты скашивания).
- Очистить свечу зажигания и проверить зазор между ее электродами. При необходимости заменить. См. Руководство по эксплуатации двигателя.
- Смазать задние оси универсальной консистентной (водоотталкивающей) смазкой в уполномоченном сервисном центре.
- Осуществить заточку или замену режущих ножей в уполномоченном сервисном центре.

Хранение изделия



Внимание!

Опасность возникновения коррозионных процессов материалов изделия.

Хранить изделие с остывшим двигателем только в чистых, сухих помещениях.

При постановке изделия на длительное хранение принять меры по его защите, например, от образования ржавчины в зимний период.

После окончания сезона, а также, если изделие не будет использоваться более одного месяца, следует:

- Очистить изделие и травосборник.
- Нанести на все металлические детали при помощи ветоши слой масла или средства против коррозии из аэрозольного баллончика для их защиты от образования ржавчины.
- Зарядить аккумулятор при помощи зарядного устройства.
- Перед началом хранения следует снять аккумулятор. Зарядить его и поместить в сухое, прохладное место (принять меры по защите от обледенения). Аккумулятор следует подзаряжать через каждые 4–6 недель и перед следующим использованием.
- Слить бензин из топливного бака (на открытом воздухе) и подготовить двигатель к хранению. См. Руководство по эксплуатации двигателя.
- Довести давление в шинах колес до значения, указанного на боковой стороне шины. Давление в шинах, не имеющих соответствующей маркировки, доводить до уровня 0,9 бар.
- Хранить изделие в чистом, сухом помещении.

Гарантийные обязательства

В каждой из стран действуют гарантийные условия, установленные фирмой-изготовителем или импортером изделия.

Если причиной неисправности изделия явились дефекты материала или сборки, то такие неисправности устраняются безвозмездно. По вопросам гарантийного ремонта следует обращаться в уполномоченный сервисный центр.

Двигатель

Фирма-изготовитель двигателя несет ответственность за любые связанные с двигателем проблемы, касающиеся его выходной мощности, измерения мощности, технических характеристик, гарантийных обязательств и технического обслуживания. Более подробная информация представлена в Руководстве по эксплуатации двигателя, поставляемом отдельно фирмой-изготовителем двигателя.

Возможные неисправности и способы их устранения



Опасность.

Существует вероятность получения травм при случайном запуске двигателя.

Следует принять меры для предотвращения получения травм.

Перед проведением любых работ с изделием:

- Остановить двигатель;
- Извлечь ключ из замка зажигания;
- Включить стояночный тормоз;
- Дождаться остановки всех движущихся частей и полного охлаждения двигателя;
- Снять колпачок высоковольтного провода с гайки свечи зажигания для предотвращения случайного запуска двигателя.

Большинство неисправностей, возникающие во время работы с изделием, могут быть устранены пользователем самостоятельно. В случае сомнений в правильности устранения неисправности рекомендуется обращаться в уполномоченный сервисный центр.

Неисправность	Возможная причина	Способ устранения
Двигатель не запускается.	Активирована система блокировки.	Для запуска двигателя следует расположиться на сиденье пользователя. Выжать до конца хода педаль тормоза или включить стояночный тормоз. Выключить привод режущего механизма при помощи выключателя РТО или рычага РТО.
	Неправильно подключен аккумулятор.	Подсоединить красный провод (+) к положительной клемме, черный провод (-) к отрицательной клемме аккумулятора.
	Разряжен или не заправлен аккумулятор.	Проверить уровень электролита в банках аккумулятора. При необходимости долить дистиллированной воды до уровня на один сантиметр ниже края заливного отверстия. Затем зарядить аккумулятор.
Двигатель не запускается.	Перегорел предохранитель.	Заменить предохранитель. При постоянном перегорании предохранителя выяснить причину неисправности (обычно, короткое замыкание).
	Не закреплен заземляющий провод между двигателем и рамой.	Подсоединить заземляющий провод.
Стартер вращается, но двигатель не запускается.	Рычаги управления воздушной и дроссельной заслонок установлены в неправильное положение.	Закрыть воздушную заслонку. Установить рычаг управления дроссельной заслонкой в положение  .
	В карбюратор не поступает бензин, отсутствует бензин в топливном баке.	Залить бензин в топливный бак.
	Грязная или неисправная свеча зажигания.	Проверить свечу зажигания. См. Руководство по эксплуатации двигателя.
	Отсутствует искра в системе зажигания.	Проверить систему зажигания в уполномоченном сервисном центре.
Двигатель дымит.	Избыток масла в картере двигателя.	Незамедлительно остановить двигатель. Проверить уровень масла.
	Неисправен двигатель.	Незамедлительно остановить двигатель. Проверить двигатель в уполномоченном сервисном центре.

Неисправность	Возможная причина	Способ устранения
Повышенная вибрация.	Повреждение вала привода режущего механизма или режущих ножей.	Незамедлительно остановить двигатель. Заменить поврежденные детали в уполномоченном сервисном центре.
Режущий механизм не выбрасывает скошенную траву или оставляет не скошенные полосы.	Недостаточное число оборотов вала отбора мощности двигателя.	Установить рычаг управления дроссельной заслонкой в положение, при котором достигаются более высокие обороты.
	Высокая скорость движения.	Двигаться с более низкой скоростью.
	Режущий нож затупился.	Произвести заточку или замену режущего ножа в уполномоченном сервисном центре.
Двигатель работает, режущий механизм не скашивает.	Разрыв V-образного ремня.	Заменить V-образный ремень в уполномоченном сервисном центре.