

# ИНСТРУКЦИЯ ПО ЭКСПЛУАТАЦИИ

**VISPROM**<sup>®</sup>  
machinery and tools



**АЛЮМИНИЕВЫЙ КРЕСТОВОЙ СТОЛ  
KRS – 310\*90 AL**



## СОДЕРЖАНИЕ

1) Комплект поставки. ....	3
2) Введение. ....	3
3) Назначение. ....	3
4) Технические характеристики.....	4
5) Описание стола. ....	4
6) Доставка и монтаж. ....	5
7) Смазка станка. ....	5
8) Схема стола. ....	5
9) Демонтаж и ликвидация.....	6
10) Правила техники безопасности. ....	6
ГАРАНТИЙНЫЙ ТАЛОН .....	11

### 1) Комплект поставки.

Алюминиевый координатный стол KRS – 330x95 AL поставляется в собранном виде с комплектом из двух стальных ступенчатых прихватов, двух уголков, двух болтов (с резьбой M8) с гайками и шестигранного ключа 3 мм. Стол поставляется специальной картонной упаковке.

### 2) Введение.

Уважаемый покупатель, мы благодарим Вас за то, что Вы купили алюминиевый координатный стол KRS – 330x95 AL. Стол оснащен предохранительным оборудованием, предназначенным для защиты обслуживающего персонала и самого оборудования. Однако невозможно предусмотреть все аспекты, связанные с техникой безопасности, поэтому необходимо, чтобы обслуживающий персонал, прежде чем начать работать на станке, внимательно прочитал и изучил данное руководство.

### 3) Назначение.

Алюминиевый координатный стол KRS – 330x95 AL предназначен для установки на сверлильные станки, либо применяется с специальными подставками для сверлильного оборудования, что значительно расширяет их возможности.

#### 4) Технические характеристики.

Габариты стола	430 X 280 X 80 мм
Площадь стола	330 X 95 мм.
Продольная подача	190 мм
Поперечная подача	67 мм
«Т» Паз стола	14 мм.
Деление нониуса	0.05 мм.
Габариты основания стола	145 X 125
Отверстия крепления стола.	50 X 9 мм 4шт.
Межосевое расстояние отверстий	100 мм.
Масса стола (нетто/брутто)	1,8/2,4 кг.

#### 5) Описание стола.

1. Рабочий стол.
2. Направляющая стола с креплением «Ласточкин хвост»
3. Штурвал продольного перемещения.
4. Штурвал поперечного перемещения.
5. Лимб продольного перемещения.
6. Лимб поперечного перемещения.
7. Регулируемая линейка
8. Регулировочный болт крепления «Ласточкин хвост»
9. Основание стола.
10. Защитное ограждение винта перемещения стола.
11. Прижимные планки.
12. Крепления прижимных планок.

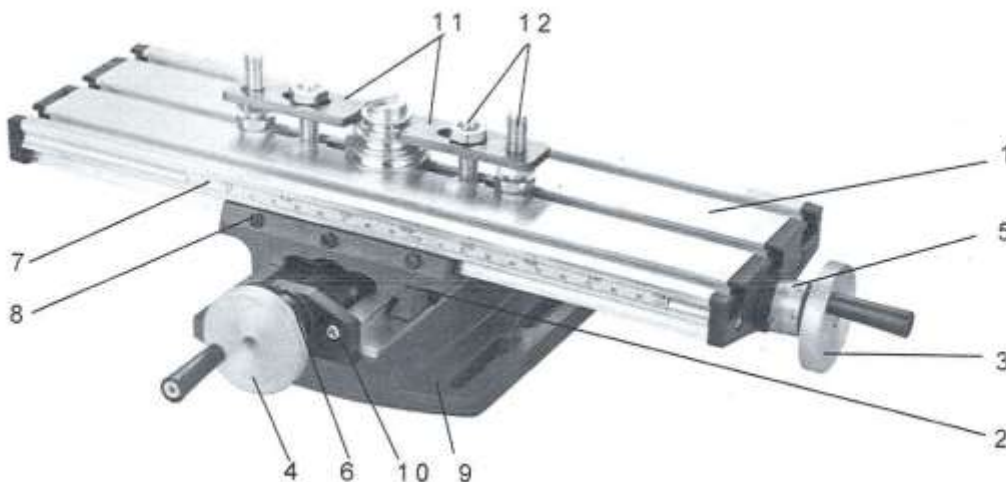

Стол предназначен для точной подачи обрабатываемых заготовок при небольших фрезерных, сверлильных, расточных и т.п. работ. Координатный

стол при работе **ОБЯЗАТЕЛЬНО** должен быть закреплен на рабочей поверхности через отверстия крепления стола.

Если со временем скорость хода стола изменяется в большую или меньшую сторону, используйте регулировочные винты крепления «Ласточкин хвост» для перенастройки. Для того чтобы отрегулировать плавность хода продольного перемещения сначала необходимо поочередно раскрутить стопорные гайки крепления «Ласточкин хвост», после чего настройте плавность хода стола с помощью трех регулировочных винтов. После окончания регулировки необходимо затянуть стопорные гайки в исходное положение. Регулировка поперечного хода производится аналогично продольному.

### **ВНИМАНИЕ:**

Стол не может быть использован при шлифовальной обработке.

## **6) Доставка и монтаж.**

Стол поставляется в специальной упаковке. Используйте машинное масло для смазки, нанесите его на все трущиеся поверхности.

## **7) Смазка станка.**

Все трущиеся места станка поддерживайте в смазанном состоянии. Подвижные соединения должны иметь соответствующий слой смазки. Перед началом работы смажьте все трущиеся поверхности. После работы очистите рабочий стол и смажьте его маслом.

## **8) Схема стола.**

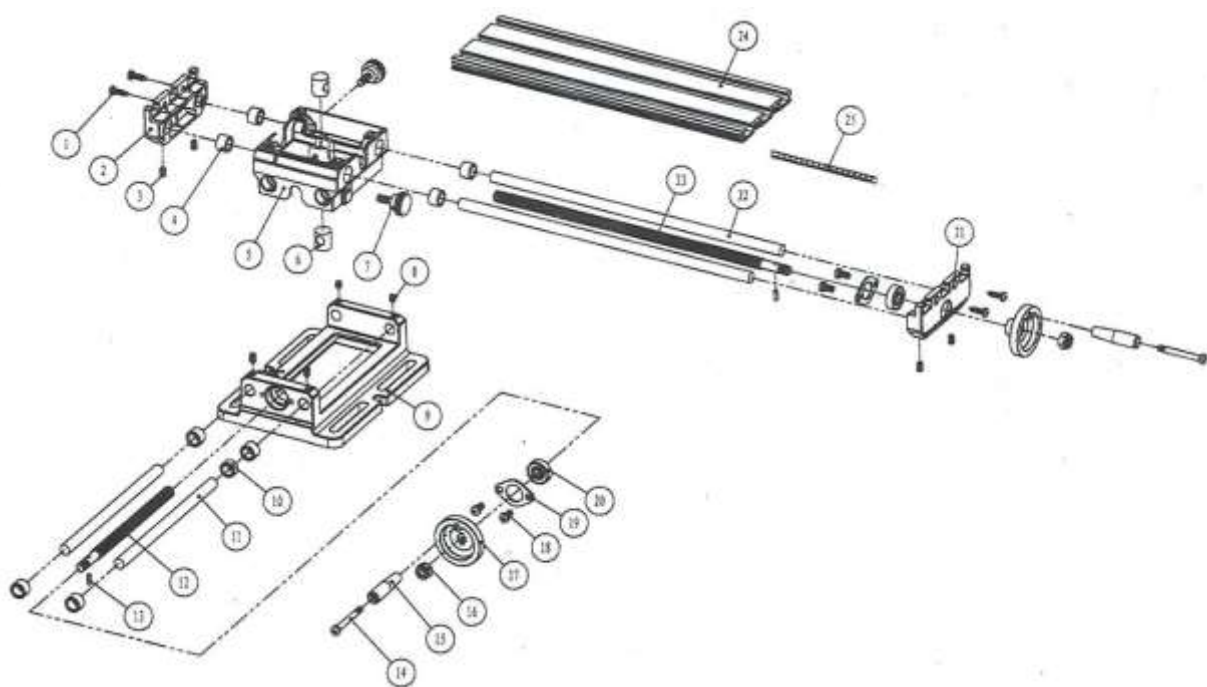

## **9) Демонтаж и ликвидация.**

Ликвидация станка после окончания срока его службы:

демонтируйте все детали станка и рассортируйте их в соответствии с классом отходов (сталь, чугун, цветные металлы, резина) передайте их для профессиональной ликвидации.

## **10) Правила техники безопасности.**

### **Общие положения.**

Указания по технике безопасности, имеющиеся в данном руководстве, можно разделить на 3 категории:

### **Опасность – Предупреждение – Предостережение**

Они имеют следующее значение:

#### **ОПАСНОСТЬ**

Несоблюдение данных инструкций опасно для жизни.

#### **ПРЕДУПРЕЖДЕНИЕ**

Несоблюдение данных инструкций может привести к серьезным травмам или к повреждению оборудования.

#### **ПРЕДОСТЕРЕЖЕНИЕ (ПРИЗЫВ К ОСТОРОЖНОСТИ)**

Несоблюдение данных инструкций может привести к повреждению оборудования или к небольшим ранениям.

### **ОСНОВНЫЕ ПОЛОЖЕНИЯ ТЕХНИКИ БЕЗОПАСНОСТИ.**

#### **ПРЕДУПРЕЖДЕНИЕ.**

- Ни при каких обстоятельствах не касайтесь незащищенными руками или иными предметами вращающихся деталей или инструментов.
- Следите за тем, чтобы Ваши пальцы не попали под вращающиеся механические части.
- Во время работы на вашем оборудовании будьте внимательны – можно поскользнуться на масле или охлаждающей жидкости.

- Не разбирайте стол, если это не предусмотрено руководством по эксплуатации.
- В том случае, если на вашем оборудовании работают несколько работников, не приступайте к работе, пока не согласуете свои действия с другими работниками.
- Не ремонтируйте стол способами, которые могли бы повредить его.

#### **ПРЕДОСТЕРЕЖЕНИЕ - ПРИЗЫВ К ОСТОРОЖНОСТИ.**

- Регулярно осуществляйте проверку оборудования в соответствии с руководством по обслуживанию.
- Проверяйте оборудование, чтобы убедиться в том, что оно работает нормально и не причинит вреда обслуживающему персоналу.

#### **ОДЕЖДА И ЛИЧНАЯ БЕЗОПАСНОСТЬ.**

##### **Предостережение - призыв к осторожности.**

- Длинные волосы должны быть собраны и уложены под головной убор во избежание попадания их под механические части оборудования.
- Используйте защитное оснащение (шлемы, очки, специальную обувь).
- В случае расположения каких-либо предметов над головой в Вашем помещении – носите каску.
- Всегда надевайте защитную маску, если при обработке образуется пыль.
- Всегда надевайте специальную рабочую одежду.
- Пуговицы и крючки на рукавах рабочей одежды всегда должны быть застегнуты - во избежание попадания свободной части одежды под механические части оборудования.
- В том случае, если Вы носите галстук или аналогичные свободные дополнения к одежде, следите за тем, чтобы они не накрутились на приводные механизмы.
- Вставляя и вынимая обрабатываемые изделия и инструменты, также убирая стружку с рабочего места, используйте соответствующее оснащение, чтобы не поранить руки острыми гранями и горячими обрабатываемыми компонентами.
- Не работайте на оборудовании в состоянии алкогольного или наркотического опьянения.
- Не работайте на оборудовании, если вы подвержены головокружениям, обморокам, находитесь в ослабленном состоянии.

##### **Правила техники безопасности для обслуживающего персонала.**

Не работайте на оборудовании до тех пор, пока не ознакомились с содержанием руководства по обслуживанию.

## **ПРЕДУПРЕЖДЕНИЕ.**

- Не устраняйте брызги охлаждающей жидкости во время работы станка.
- Удаление стружки с инструментов никогда не производите обнаженными руками – пользуйтесь рукавицами и щеткой.
- Не вытирайте обрабатываемую деталь и не удаляйте стружку незащищенными руками или тряпкой во время работы оборудования. Остановите станок и воспользуйтесь щеткой.
- При манипуляции с деталями, с которыми трудно управиться в одиночку, используйте помощь ассистента.
- Не пользуйтесь подъемным механизмом или краном и не осуществляйте работы стропальщика, если Вы не имеете на это официально выданного разрешения.
- Во время работы подъемных механизмов или подъемного крана убедитесь, что вблизи этих машин нет препятствий. Всегда используйте стандартные стальные тросы и чалки, соответствующие переносимой нагрузке.
- Проверяйте цепи, подъемное оборудование и другие средства для подъема перед использованием. Поврежденные части отремонтируйте или замените новыми.
- Обеспечьте меры противопожарной безопасности при работе с горючими материалами или смазочно-охладительным маслом.
- Не работайте на станке во время сильной грозы.

## **Правила техники безопасности для крепления обрабатываемых деталей и инструментов.**

## **ПРЕДУПРЕЖДЕНИЕ.**

- Всегда используйте инструменты, предназначенные для данной работы и в соответствии со спецификацией вашего оборудования.
- В случае износа инструментов, замените их как можно скорее, т.к. они часто становятся причиной травм или повреждения оборудования.
- В случае если используемые принадлежности не относятся к рекомендуемым, узнайте у производителя возможность их использования на данном оборудовании.
- При подъеме тяжелых деталей пользуйтесь соответствующими подъемными устройствами.



## Условия гарантийного сопровождения станков

Для Вашего удобства советуем Вам внимательно ознакомиться с изложенными ниже условиями программы гарантийного сопровождения. В случае возникновения у Вас каких-либо вопросов, связанных с ее условиями, наши специалисты предоставят Вам необходимые разъяснения и комментарии.

Гарантийное сопровождение предоставляется сертифицированными сервисными центрами в течении 3 (трех) лет в следующем объеме:

- в течение первого года мы бесплатно предоставим вышедшие из строя детали и проведем все работы по их замене.
- в течение последующих двух лет при проведении гарантийного сопровождения Вы оплатите только стоимость работы. Все детали и узлы для таких работ будут предоставлены Вам бесплатно.
- в течение всего срока гарантийного сопровождения осуществляется бесплатное телефонное консультирование по вопросам, связанным с использованием оборудования и уходом за ним.

Течение срока гарантийного сопровождения начинается с даты передачи оборудования по накладной.

Чтобы сберечь Ваше время и эффективно организовать работу наших специалистов, просим Вас при предъявлении претензии сообщить нам следующие сведения:

- данные оборудования (заводской номер и дата продажи оборудования);
- данные о его приобретении (место и дата);
- описание выявленного дефекта;
- Ваши реквизиты для связи.

Для Вашего удобства мы прилагаем образец возможной рекламации.

Мы сможем быстрее отреагировать на Ваши претензии в случае, если Вы пришлете нам рекламацию и прилагаемые документы в письменной форме письмом, по факсу или лично. Претензии просим направлять по месту приобретения оборудования или в ближайший сертифицированный сервисный центр. Информацию о наших новых сервисных центрах Вы можете получить у наших операторов по телефону или на сайте [www.stanki-proma.ru](http://www.stanki-proma.ru).

Мы будем вынуждены отказать Вам в гарантийном сопровождении в следующих случаях:

- выхода из строя расходных материалов, быстро изнашиваемых деталей и рабочего инструмента, таких как, например ремни, щетки и т.п.;
- при использовании неоригинальных запасных частей или ремонта неуполномоченным лицом;
- когда поломка стала следствием нарушений условий эксплуатации оборудования, непрофессионального обращения, перегрузки, применения непригодных рабочих инструментов или приспособлений;
- когда оборудование было повреждено в результате его хранения в неудовлетворительных условиях, при транспортировке, а также из-за невыполнения (ненадлежащего выполнения) периодических профилактических работ;
- когда причиной неисправности является механическое повреждение (включая случайное), естественный износ, а также форс-мажорные обстоятельства (пожар, стихийное бедствие и т.д.).

Мы обращаем Ваше внимание на то, что не является дефектом несоответствие оборудования техническим характеристикам, указанным при продаже, в случае, если данное несоответствие связано с эксплуатацией оборудования с одновременным достижением максимального значения по двум и более связанным характеристикам (например, скорость резания и подача). Производитель оставляет за собой право вносить в конструкцию оборудования изменения, не влияющие на его функциональность.

В рамках гарантийного сопровождения не осуществляются:

- сборка оборудования после его приобретения, пуско-наладочные работы;
- периодическое профилактическое обслуживание, подстройка узлов и агрегатов, смазка и чистка оборудования, замена расходных материалов. Эти работы не требуют специальной подготовки и могут быть выполнены самим пользователем оборудования в соответствии с порядком изложенным в инструкции по эксплуатации.

По истечении срока гарантийного сопровождения, а также в случае, если гарантийное сопровождение не может быть предоставлено, мы можем предоставить Вам соответствующие услуги за плату. Тарифы определяются на дату обращения в сертифицированный сервисный центр.

Мы принимаем на себя обязательство, незамедлительно уведомить Вас о составе работ по не гарантийному сопровождению оборудования, их примерной стоимости и сроке. Мы аналогичным образом проинформируем Вас об обнаружении при выполнении гарантийного сопровождения дефекта, устранение которого не входит в состав работ по гарантийному сопровождению. В дальнейшем сервисный центр будет действовать в соответствии с полученными от Вас указаниями.

Настоящие гарантийные обязательства ни при каких обстоятельствах не предусматривают оплаты клиенту расходов, связанных с доставкой Товара до сервисного центра и обратно, выездом к Вам специалистов Поставщика, а также возмещением ущерба (включая, но не ограничиваясь) от потери прибыли или иных косвенных потерь, упущенной выгоды, а равно иных аналогичных расходов.

В исключительных случаях гарантийное сопровождение может производиться на территории покупателя. В этом случае проезд двух сотрудников сертифицированного сервисного центра и проживание в гостинице оплачивается покупателем на основании предъявленных покупателю документов, подтверждающих соответствующие расходы, в течение 3-х банковских дней со дня выполнения гарантийных работ. Покупатель обеспечивает бронирование, оплачивает гостиницу и проездные документы на обратную дорогу для сотрудников сервисного центра. Покупатель обязуется возместить затраты на проезд из расчета ж/д. билета (купейный вагон), если расстояние от г. Москвы до места проведения работ менее 500 км, или авиационного билета (эконом класса), если расстояние до места проведения работ свыше 500 км.

Мы, безусловно гарантируем предоставление Вам указанного выше набора услуг. Обращаем Ваше внимание на то, что для Вашего удобства условия гарантийного сопровождения постоянно дорабатываются. За обновлением Вы можете следить на нашем сайте [www.stanki-proma.ru](http://www.stanki-proma.ru). Надеемся, что наше оборудование и инструмент позволят Вам добиться тех целей, которые Вы перед собой ставите, стать настоящим Мастером своего дела. Мы будем признательны Вам за замечания и предложения, связанные с приобретением нашего оборудования, его сопровождением и использованием. С уважением, Администрация.

## Рекламация

(Направляется в адрес ближайшего сертифицированного сервисного центра в случае возникновения гарантийного случая).

Наименование покупателя \_\_\_\_\_

Фактический адрес покупателя \_\_\_\_\_

Телефон \_\_\_\_\_

### Паспортные данные оборудования

Наименование оборудования	Модель	Заводской номер	Дата приобретения

### Описание неисправностей, обнаруженных в ходе эксплуатации оборудования:

\_\_\_\_\_

\_\_\_\_\_

\_\_\_\_\_

\_\_\_\_\_

\_\_\_\_\_

\_\_\_\_\_  
Ф.И.О. и должность ответственного лица

Центральный сервис – 143909, Московская область, г. Балашиха, ул. Лукино, вл. 49    [www.stanki-proma.ru](http://www.stanki-proma.ru) ; [www.stanki-visprom.ru](http://www.stanki-visprom.ru)

## ГАРАНТИЙНЫЙ ТАЛОН

Наименование оборудования. <b>Алюминиевый координатный стол</b>	
Модель. <b>KRS – 330x95 AL</b>	
Дата приобретения.	Заводской номер.
Печать и подпись (продавца)	№ рем.:                      Дата:
	№ рем.:                      Дата: