

ОСНОВНЫЕ МЕРЫ ПРЕДОСТОРОЖНОСТИ

- ▲ Используйте только комплектные оригинальные аксессуары и материалы, рекомендованные производителем.
- ▲ Всегда отключайте устройство от сети, перед тем как устанавливаете или снимаете насадки, а также во время его очистки, перемещения или после использования.
- ▲ Перед использованием тщательно очистите все элементы конструкции устройства, контактирующие с продуктами питания.
- ▲ Избегайте контакта с подвижными элементами устройства в процессе его использования.
- ▲ Будьте осторожны при установке и снятии ножа и различных насадок.
- ▲ ЗАПРЕЩЕНО погружать прибор и шнур питания в воду или помещать их под струю воды!

УСТРОЙСТВО ПРИБОРА

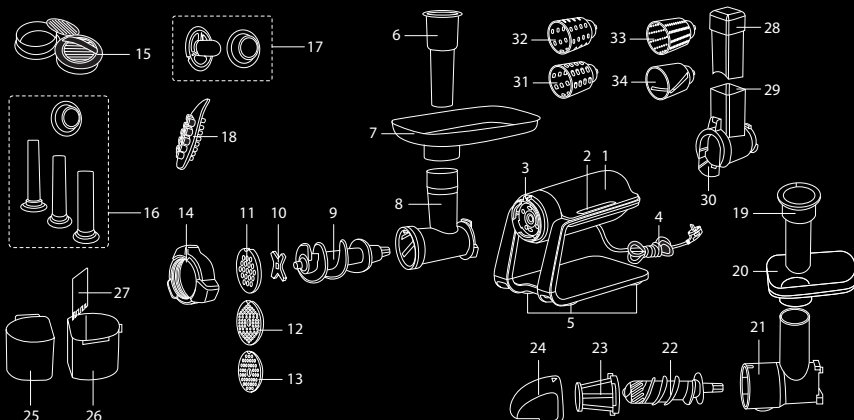

- | | |
|-----------------------------------------------------------------------------------------------------------------------------------------------------------------------------------------------------------------------------------------------------------------------------------------------------------------------------------------------------------------------------------------------------------------------------------------------------------------------------------------------------------------------------------------------------------------------------------------------------------------------------------------------------------------------------------------------------------------|-----------------------------------------------------------------------------------------------------------------------------------------------------------------------------------------------------------------------------------------------------------------------------------------------------------------------------------------------------------------------------------------------------------------------------------------------------------------------------------------------------------------------------------------------------------------------------------------------------------------------------------|
| <ol style="list-style-type: none"> 1. Моторный блок 2. Панель управления с дисплеем 3. Фиксирующая ручка 4. Электрошнур 5. Ножки-присоски 6. Толкатель для мясорубки 7. Загрузочный лоток мясорубки 8. Блок мясорубки 9. Шнек мясорубки 10. Двусторонний нож мясорубки 11. Диск для приготовления крупного фарша 12. Диск для приготовления среднего фарша 13. Диск для приготовления мелкого фарша 14. Фиксирующее кольцо 15. Бургер-пресс 16. Насадки для приготовления колбасок с основанием 17. Насадки для приготовления кеббе с основанием | <ol style="list-style-type: none"> 18. Приспособление для очистки дисков мясорубки 19. Толкатель для соковыжималки 20. Загрузочный лоток соковыжималки 21. Блок соковыжималки 22. Шнек соковыжималки 23. Сетка 24. Крышка 25. стакан для жмыха 26. стакан для сока 27. Пеноотсекатель 28. Толкатель для овощерезки 29. Блок овощерезки 30. Фиксирующий элемент 31. Насадка «Крупная терка» 32. Насадка «Мелкая терка» 33. Насадка для драйков 34. Насадка-шинковка |
|-----------------------------------------------------------------------------------------------------------------------------------------------------------------------------------------------------------------------------------------------------------------------------------------------------------------------------------------------------------------------------------------------------------------------------------------------------------------------------------------------------------------------------------------------------------------------------------------------------------------------------------------------------------------------------------------------------------------|-----------------------------------------------------------------------------------------------------------------------------------------------------------------------------------------------------------------------------------------------------------------------------------------------------------------------------------------------------------------------------------------------------------------------------------------------------------------------------------------------------------------------------------------------------------------------------------------------------------------------------------|

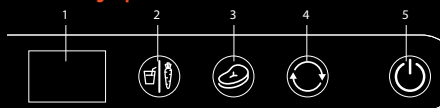

Панель управления





- | | |
|--------------------------------------------------------------------------------------------------------------------------------------------------------------------------------------------------------------------------------------------------------------------|------------------------------------------------------------------------------------------------------------------------------------------------------------------------------------------------------------------------------------------------|
| <ol style="list-style-type: none"> 3. Кнопка «МЯСОРУБКА» . Включает режимы 1 и 2 для мясорубки. 4. Кнопка «РЕВЕРС» . Запускает прокрутку механизма в обратную сторону. 5. Кнопка «Вкл/Выкл» . Включает/выключает питание прибора. | <ol style="list-style-type: none"> 1. Дисплей. Отображаются: режимы работы 1 и 2, отсчет времени с реверс , перегрузка . 2. Кнопка «СОКОВЫЖИМАЛКА/ОВОЩЕРЕЗКА» . Включает режимы 1 и 2 для соковыжималки и овощерезки. |
|--------------------------------------------------------------------------------------------------------------------------------------------------------------------------------------------------------------------------------------------------------------------|------------------------------------------------------------------------------------------------------------------------------------------------------------------------------------------------------------------------------------------------|

ПОРЯДОК РАБОТЫ (см. более подробную информацию в Руководстве пользователя)



Мясорубка

1. Вставьте блок мясорубки в моторный блок, поверните фиксирующую ручку по часовой стрелке.
2. Установите в блок шнек, нож, диск для приготовления фарша, фиксирующее кольцо.
3. Поместите загрузочный лоток на блок мясорубки.
4. Поставьте емкость для фарша под горловину блока мясорубки и нарежьте продукты.
5. Подключите прибор к электросети, он перейдет в спящий режим.
6. Нажмите на кнопку «Вкл/Выкл»  – прибор перейдет в режим ожидания.
7. Нажмите на кнопку «МЯСОРУБКА»  – запустится режим работы 1. После второго нажатия запустится режим работы 2.
8. Положите продукт на загрузочный лоток и используйте толкатель для мясорубки.
9. После использования выключите прибор, нажав на кнопку «Вкл/Выкл» , и очистите его.

Соковыжималка

1. Вставьте блок соковыжималки в моторный блок, поверните фиксирующую ручку по часовой стрелке.
2. Поместите в блок соковыжималки шнек и сетку.
3. Вставьте в блок крышку соковыжималки боком и поверните против часовой стрелки.
4. Поместите загрузочный лоток на блок соковыжималки.
5. Установите пеноотсекатель в стакан для сока, поставьте стаканы для сока и для жмыха.
6. Подключите прибор к электросети, он перейдет в спящий режим.
7. Нажмите на кнопку «Вкл/Выкл»  – прибор перейдет в режим ожидания.
8. Нажмите на кнопку «СОКОВЫЖИМАЛКА/ОВОЩЕРЕЗКА»  – запустится режим работы 1. После второго нажатия запустится режим работы 2.
9. Нарежьте продукты кусочками, добавляйте их в горловину блока соковыжималки, используйте толкатель.
10. После использования выключите прибор, нажав на кнопку «Вкл/Выкл» , и очистите его.

Овощерезка

1. Вставьте блок овощерезки в моторный блок, поверните фиксирующую ручку по часовой стрелке, нарежьте продукты.
2. Установите необходимую насадку и поставьте емкость под отверстие горловины.
3. Подключите прибор к электросети, он перейдет в спящий режим.
4. Нажмите на кнопку «Вкл/Выкл»  – прибор перейдет в режим ожидания.
5. Нажмите на кнопку «СОКОВЫЖИМАЛКА/ОВОЩЕРЕЗКА»  – запустится режим работы 1. После второго нажатия запустится режим работы 2.
6. Добавляйте нарезанный продукт горловину блока овощерезки, используйте толкатель.
7. После использования выключите прибор, нажав на кнопку «Вкл/Выкл» , и очистите его.

КОМПЛЕКСНАЯ ЗАЩИТА ЭЛЕМЕНТОВ M-Pro

Прибор оснащен комплексной защитной системой, останавливающей его работу при перегреве и при перегрузке. Если прибор остановил работу, отсоедините его от электросети и дайте остыть в течение 30 минут. Очистите блок от остатков продуктов. После этого прибор снова будет готов к работе.



ЧИСТКА И УХОД

Перед очисткой отключите прибор от электросети. Очищайте все элементы только в разобранном виде и сразу после использования.



ЗАПРЕЩЕНО погружать корпус прибора в воду!

Запрещается использование абразивных средств, агрессивных веществ, не рекомендованных для очистки предметов, контактирующих с продуктами питания.

Запрещается мыть металлические детали в посудомоечной машине!



Для получения полной информации об эксплуатации Вашего прибора обращайтесь, пожалуйста, к руководству пользователя, а также в отдел заботы о клиентах GARLYN по телефону 8-800-350-05-03 (доб. 2)