

### ОСНОВНЫЕ МЕРЫ ПРЕДОСТОРОЖНОСТИ

- ▲ Используйте только комплектные оригинальные аксессуары и материалы производителя.
- ▲ Подключайте прибор к электросети только после надлежащей установки чаши с ингредиентами.
- ▲ Во время жарки горячий пар выходит из отсека для чаши. Держите руки и лицо на безопасном расстоянии от него.
- ▲ Оставляйте как минимум 30 см свободного пространства вокруг устройства для обеспечения хорошей циркуляции воздуха рядом с устройством.
- ▲ Без специального указания в рецепте не включайте устройство без установленной внутрь чаши или с пустой чашей – при случайном включении это может привести к перегреву прибора.
- ▲ Всегда устанавливайте устройство на твердой, плоской, термостойкой поверхности так, чтобы выходящий из парового клапана горячий пар не попадал на стены, мебель, электронные приборы и другие предметы и материалы, которые могут пострадать от высоких температур и влажности.
- ▲ ЗАПРЕЩЕНО при использовании касаться прибора мокрыми руками и тогда, когда на него попала вода.
- ▲ ЗАПРЕЩЕНО отключать прибор от электросети до тех пор, пока вентилятор не прекратит работу! В противном случае возможен перегрев и выход из строя прибора.

### УСТРОЙСТВО ПРИБОРА

1. Панель управления с дисплеем
2. Крышка резервуара для воды
3. Резервуар для воды
4. Воздухозаборник
5. Корпус
6. Датчик установки чаши
7. Электрошнур
8. Прорезиненные ножки
9. Решетка из нержавеющей стали
10. Ручка чаши
11. Чаша
12. Отсек для чаши

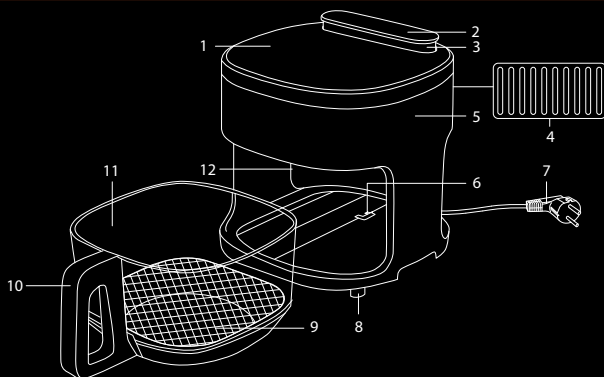

### ПАНЕЛЬ УПРАВЛЕНИЯ И ДИСПЛЕЙ

1. Индикаторы автоматических программ:
  - мигают во время настройки автоматической программы;
  - горят непрерывно во время работы автоматической программы
2. Дисплей
3. Кнопка «Старт/Стоп» (⏻). Ей можно:
  - коротким нажатием выйти из спящего режима и перейти в режим ожидания;
  - коротким нажатием запустить автоматическую программу;
  - коротким нажатием приостановить работу автоматической программы;
  - длительным нажатием остановить работу автоматической программы и выйти в спящий режим;
  - длительным нажатием перейти из режима ожидания в спящий режим
4. Кнопка «Меню» (☰). Коротким нажатием можно выбрать автоматическую программу
5. Кнопка включения/выключения функции «Пар» (☁):
  - горит непрерывно, когда функция «Пар» включена на автоматической программе;
  - мигает, когда функция «Пар» выключена на автоматической программе;
  - не горит, когда функция «Пар» недоступна на автоматической программе
6. Кнопка увеличения настраиваемого параметра (+)
7. Кнопка «Время/Температура» (⌚). Коротким нажатием можно сменить настраиваемый параметр
8. Кнопка уменьшения настраиваемого параметра (-)

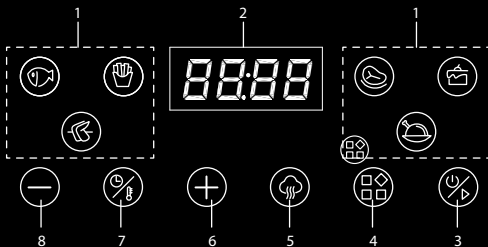

### АВТОМАТИЧЕСКИЕ ПРОГРАММЫ ПРИГОТОВЛЕНИЯ

Программа	Время приготовления по умолчанию	Диапазон изменения времени / Шаг установки	Температура по умолчанию, °С	Диапазон изменения температур / Шаг установки, °С	Функция «Пар»	Сигнал о необходимости перевернуть продукт
РЫБА	00:20	1 мин. – 1 ч. / 1 мин.	180	40–200 / 5	✓	✓
ФРИ	00:15		200		–	✓
КРЫЛЫШКИ	00:18		190		✓	✓
МЯСО	00:20		200		✓	✓
ВЫПЕЧКА	00:30		170		–	–
КУРИЦА	00:45		200		✓	✓

### ИСПОЛЬЗОВАНИЕ

- Добавьте в чашу продукты и установите ее в отсек (12). Подключите прибор к электросети. Кнопка «Старт/Стоп» будет мигать. Прибор находится в спящем режиме.
- Нажмите на кнопку , чтобы перейти в режим ожидания. Панель управления с дисплеем загорится, кнопка и индикатор автоматической программы **РЫБА** будут мигать.
- Нажатием на кнопку «Меню» выберите нужную Вам автоматическую программу. Выбранная программа будет мигать. На дисплее отобразится время приготовления на выбранной программе по умолчанию. По умолчанию при выходе из спящего режима выбрана автоматическая программа РЫБА.
- Если надо, измените время приготовления. Нажмите на кнопку «Время/Температура» и кнопками и настройте время приготовления. Значение на дисплее 5 раз мигнет, и параметр автоматически сохранится.
- При необходимости измените также температуру приготовления. Нажмите дважды на кнопку «Время/Температура» и кнопками и настройте температуру приготовления. Значение на дисплее 5 раз мигнет, и параметр автоматически сохранится.
- Нажмите на кнопку , если хотите выключить функцию «Пар». Кнопка станет мигать, а после запуска программы погаснет. По умолчанию при выходе из спящего режима функция «Пар» включена, кнопка при этом непрерывно горит. Если кнопка не горит, значит функция «Пар» на этой автоматической программе недоступна. Если Вы будете использовать функцию «Пар», налейте холодную воду в резервуар для воды (3).
- Нажмите на кнопку «Старт/Стоп» , чтобы запустить процесс приготовления. На панели управления останется гореть кнопка , кнопка выбранной программы и кнопка «Время/Температура» (если выключена функция «Пар»), чтобы Вы имели возможность настроить время/температуру в процессе приготовления.
- Если на выбранной Вами автоматической программе предусмотрен сигнал о необходимости перевернуть готовящийся продукт, то где-то в середине процесса приготовления на дисплее появится значение **Food Turn**. Извлеките чашу, при этом на дисплее появится ошибка **C4**, переверните продукт и вставьте чашу обратно в отсек для чаши. Прибор автоматически продолжит приготовление. Если Вам не нужно переворачивать готовящийся продукт, просто не делайте этого, прибор все равно автоматически продолжит готовку.
- По завершении прибор издаст 5 звуковых сигналов, и на дисплее появится значение **End**. Вентилятор продолжит работать еще некоторое время. Вы можете приостановить работу в любой момент, нажав на кнопку «Старт/Стоп» , или остановить ее полностью и выйти в спящий режим, нажав и удерживая кнопку .

Для получения полной информации об эксплуатации Вашего прибора обращайтесь, пожалуйста, к руководству пользователя, а также в отдел заботы о клиентах GARLYN по телефону 8-800-350-05-03 (доб. 2)