

NUOVA **BATTIPAV**™

MACCHINE PER EDILIZIA | MACHINES FOR BUILDING



Лидирующий производитель строительного оборудования на протяжении более двадцати лет.

Разработано и изготовлено в Италии

Запатентованные системы



SPRAY SYSTEM:

Система охлаждения алмазного диска. Она направлена на три важных точки алмазного диска: спереди и с обоих боков режущей кромки. Обладает высокой эффективностью даже при резке под углом 45°. Предотвращает образование пыли и увеличивает срок службы алмазного лезвия, создавая поток воды внутри диска.

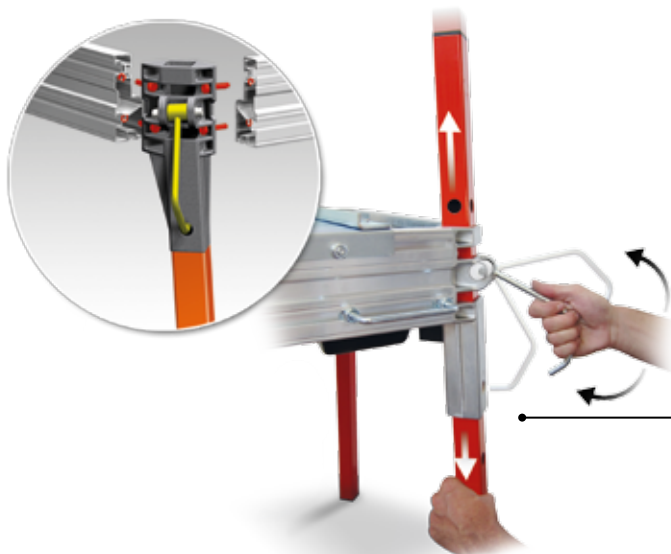

Съемные ножки:

Данная система упрощает хранение станка. Система обеспечивает большую жесткость и устойчивость во время работы, а также позволяет размещать три машины на одном паллете. Эта система уменьшает проблемы с упаковкой.



Система слива воды:

Оригинальная форма ванны для воды предотвращает накопление осадка в насосе, обеспечивая его всегда чистой водой.

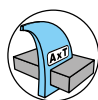







АхТ:

(Вода для резки) Этот фирменный знак представляет собой лучшую комбинацию водяного насоса с камнерезной пилой. Фирменный знак  является символом оригинальности и высокого качества.

Технические Характеристики

Expert 700 (Art. 9700)

	5,5 л.с. / 4 кВт
	700 мм / 25,4 мм
	550 мм
	389x389 мм
	270 мм
	340 мм
	95 кг



Spray
system

Fast LEG

wdec

Камнерезная пила EXPERT 500 / 600 / 700

Камнерезная пила подходит для резки кирпичей, бетонных и мраморных блоков. В комплектацию входят:

- Трехфазный электродвигатель 400В, 50/60 Гц, 5,5 л.с., 4 кВт с термо- и электрозащитой
- Переключатель с размыкателем катушки и защита от перегрева
- Регулируемая режущая голова
- Подвижный рабочий стол
- Набор колесиков
- Регулируемые ножки
- Регулируемый гониометрический упор
- Водяной насос серии S3

Поставляется без алмазного диска.





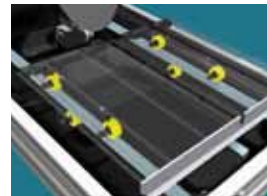



Регулируемая система глубины реза.



Подвижный рабочий стол

Технические Характеристики

Prime 700S (Art. 90701)

	5,5 л.с. / 4 кВт
	700 мм / 25,4 мм
	615 мм
	435x435 мм
	275 мм
	117 кг



Spray
system

Fast LEG

wdec

Камнерезная пила PRIME 650 / 700

Мост станка идеально подходит как для прямого, так и для диагонального реза под углом 45° кирпичей, бетонных блоков, мраморных блоков. В комплектацию входят:

- Трехфазный электродвигатель 400В, 50/60 Гц, 5,5 л.с., 4 кВт с термо- и электрозащитой
- Переключатель с размыкателем катушки и защита от перегрева
- Регулируемая режущая головка
- Система прогрессивного реза с ручным маховиком
- Лазерное устройство
- Набор колесиков
- Подвижный рабочий стол
- Регулируемые опоры
- Регулируемый гониометрический упор
- Водяной насос серии S3

Поставляется без алмазного диска.









Позиция реза под углом 45°



Позиция реза под прямым углом

Технические Характеристики

Elite 80S (Art. 9001)

	3 л.с. / 2,2 кВт
	350 мм / 25,4 мм
	800 мм
	566x566 мм
	110 мм
	130 мм
	68 кг



Spray system

Fast LEG

wdec

Камнерезная пила ELITE 80

ELITE 80 идеально подходит для строительной отрасли. Используется при прямом резе и резе под углом 45° кирпича, гранита, бетонных блоков, мраморных плит и для природного камня.

В комплектацию входят:

- Однофазный электродвигатель 230В, 50 Гц, 3 л.с./ 2,2 кВт с термо- и электрозащитой
- Переключатель с размыкателем катушки
- Защита от перегрева
- Подвижный рабочий стол и регулируемая режущая головка
- Лазерное устройство
- Набор колесиков
- Регулируемые опоры
- Регулируемый гониометрический упор
- Водяной насос серии S2

Поставляется без диска Ø350









Регулируемая режущая головка



Позиция реза под углом 45°

Технические Характеристики

Prime 120S (Art. 91201)

	3 л.с. / 2,2 кВт
	350 мм / 25,4 мм
	1200 мм
	849x849 мм
	110 мм
	180 мм
	91 кг



Spray system

Fast LEG

wdec

Настольная пила PRIME

Настольная пила PRIME идеально подходит для строительной отрасли. Подходит для прямого и диагонального реза под углом 45° кирпича, камня, гранита, мрамора и плит.

В комплектацию входят:

- Однофазный электродвигатель 230В, 50 Гц, 3 л.с./ 2,2 кВт с термо- и электрозащитой
- Переключатель с размыкателем катушки
- Защита от перегрева
- Подвижный рабочий стол и регулируемая режущая головка
- Система прогрессивного реза с ручным маховиком
- Лазерное устройство
- Набор колесиков
- Регулируемые опоры
- Регулируемый гониометрический упор
- Водяной насос серии S2

Поставляется без диска Ø350

Доступные варианты длины реза:

55 см / 85 см / 100 см / 120 см / 150 см / 200 см









Позиция реза под углом 45°



Дополнительный стол (опция)

Технические Характеристики

Е..Go 80 (Art. 8000)

	3 л.с. / 2,2 кВт
	350 мм / 25,4 мм
	800 мм
	566x566 мм
	110 мм
	125 мм
	67 кг



Камнерезная пила E..GO 80

Камнерезная пила E..Go идеально подходит для строительной отрасли. Применяется для прямого и диагонального реза под углом 45° кирпича, камня, гранита, мрамора и природного камня. В комплектацию входят:

- Однофазный электродвигатель 230В, 50 Гц, 3 л.с./ 2,2 кВт с термо- и электрозащитой
 - Переключатель с размыкателем катушки
 - Защита от перегрева
 - Подвижный рабочий стол и регулируемая режущая головка
 - Набор колесиков
 - Водяной насос серии SO
 - Поддержка диагонального реза под углом 45°
- Для работы подходит алмазные диски диаметра Ø300 мм и Ø350 мм

Поставляется без алмазного диска.









Выдвижные колесики



Аксессуары для резки под углом 45° (По умолчанию)

Технические Характеристики

Vip 260 (Art. 850)

	1,3 л.с. / 1,0 кВт
	200 мм / 25,4 мм
	650 мм
	460x460 мм
	40 мм
	31 кг



Плиткорез VIP 245 / 260 / 290

Данная серия плиткорезов идеально подходит для прямого и диагонального реза под углом 45° керамической плитки. В комплектацию входят:

- Однофазный электродвигатель 230В, 50 Гц, 1,3 л.с./ 1,0 кВт
- Подвижная режущая головка и наклонный двигатель.
- Переключатель с размыкателем катушки
- Складные ножки
- Водяной насос серии SO
- Диск Ø200 мм

Доступные варианты длины реза:
50см / 65см / 95см



Подвижная режущая головка



Позиция реза под углом 45°

Технические Характеристики

Queen 180 (Art. 818)

	0,55 кВт
	180 мм / 25,4 мм
	∞
	∞
	35 мм
	35 мм
	14 кг



Электрический плиткорез QUEEN 180

Переносной плиткорез Queen 180 для диагонального реза под углом 45° и реза под прямым углом. Подходит для керамической плитки.

В комплектацию входят:

- Однофазовый электродвигатель 230В, 50/60 Гц, 0,8 л.с./ 0,55 кВт
- Опора для диагонального реза
- Диск Ø180 мм



Резка под углом 45°



Резка под прямым углом

Технические Характеристики

Master-Linda 0950S (Art. 0950S)

	8 л
	55 / 25,4 мин ⁻¹
	2 л.с./ 1,5 кВт
	690x580x820 мм
	8 шт
	1140x1380x2000 мм
	42 кг



Полошлифовальная машина MASTER-LINDA

Машина для шлифования и чистки пола. Подходит для природного камня, мрамора и керамической плитки.

В комплектацию входят:

- Однофазовый электродвигатель 230В, 50Гц, 2 л.с./ 1,5 кВт
 - Опора для диагонального реза
 - Бак емкостью 8 л
- Имеет два режима скорости.

Ассесуары для 0950S - 0950



Art. 0954
Диск со шлифующим ободком для отделки цементной прокладки.



Art. 0957 / 988/1B
- Диск для наждачной бумаги
- Двусторонний диск из карбида вольфрама.



Art. 0956 / 983/1
- Диск с войлоком
- Черный высокоабразивный войлок для черновой работы



Art. 0959
PPN щетка 0,80x50 для чистки стыков после цементации пола.



Art. 0958
Щетка для чистки стыков после цементации пола.



Art. 09588
Диск с шлифовальными дисками с зернистостью 36 для шлифования поверхностей.



Art. 09589
с 6 карбидными камнями для шлифования поверхностей.



Ручной плиткорез SUPER PRO

Плиткорез Super Pro предназначен для диагонального и прямого реза керамической плитки. Он оснащен девятью шарикоподшипниками, четыре из которых регулируются для лучшего скольжения и высокой точности. Поставляется с упором для диагонального реза.

Доступные варианты длины реза:
450 мм / 600 мм / 750 мм / 900 мм

ТЕХНИЧЕСКИЕ ХАРАКТЕРИСТИКИ

Super Pro 750 (Art. 3075)



750 мм



530x530 мм



5-19 мм



Ø22 мм



19 кг

Ручной плиткорез ULTRA

Профессиональная серия плиткорезов для диагонального и прямого реза керамической плитки. Оснащен:

- Гониометром
- Дополнительным столом для плитки большого размера

Поставляется в пластиковом кейсе.

Доступные варианты длины реза:
400 мм / 600 мм



ТЕХНИЧЕСКИЕ ХАРАКТЕРИСТИКИ

Ultra 40 (Art. 4400)



420 мм



424x424 мм



5-15 мм



Ø15 мм



11,5 кг



Ручной плиткорез. BASIC PLUS

Серия плиткорезов для диагонального и прямого реза керамической плитки.

Поставляется с упором для диагонального реза. Возможна поставка в пластиковом кейсе.

Доступные варианты длины реза:
300 мм / 400 мм / 500 мм / 600 мм

ТЕХНИЧЕСКИЕ ХАРАКТЕРИСТИКИ

Basic Plus 40 (Art. 2040)



400 мм



283x283 мм



4-12 мм



Ø15 мм



4 кг

Станки для строительства

NUOVA BATTIPAV™

MACCHINE PER EDILIZIA | MACHINES FOR BUILDING





BASIC PLUS



Ручной плиткорез Basic Plus имеет специальную форму направляющих (толщина стенок 2мм!), каретка и разделитель выполнены из материала IXEF, который имеет прочность алюминия. Не нуждается в уходе. Оснащен угольником, поставляется в коробке или удобном кейсе для хранения и транспортировки. Отличный вариант для укладки кафеля и керамогранита. В комплекте ролик 15мм для всех типов керамики.

Пр-во: Италия

	Арт.				₽
BASIC PLUS 40	2040	400мм	4-12мм	3,9 kg	2490
BASIC PLUS 50	2050	500мм	4-12мм	4,6 kg	2760
BASIC PLUS 60	2060	600мм	4-12мм	5,2 kg	3060
BASIC PLUS 60 кейс	2061	600мм	4-12мм	6,3 kg	4460



ULTRA

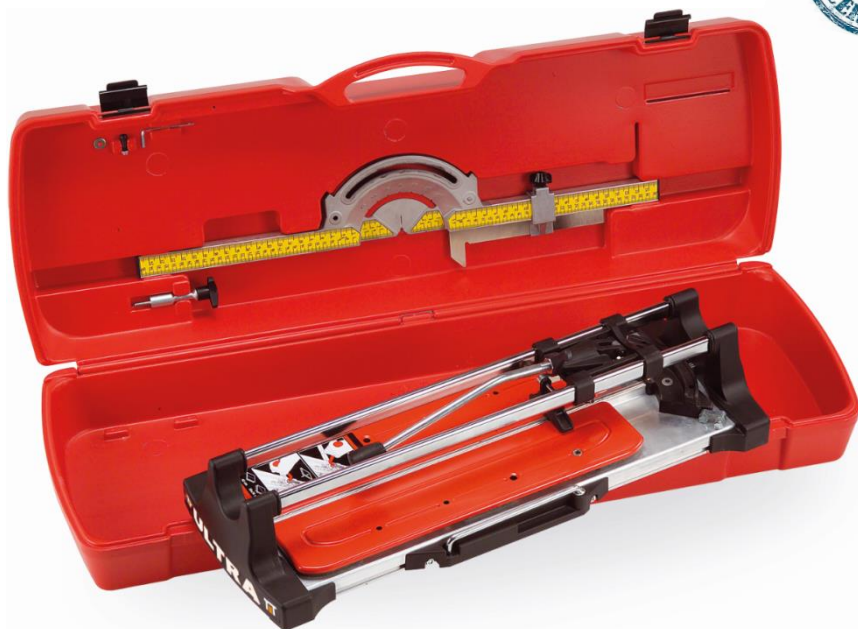

Профессиональный плиткорез ULTRA обеспечивает прямую видимость реза. Специальная линейка с двумя шкалами позволяет измерять ширину заготовки и высоту треугольника при резке по диагонали 45°. Положение рукоятки изменяется в 2-х положениях в зависимости от толщины керамики: 1) 5..10мм; 2) 10..15мм. Боковая поддержка незаменима при резке плитки больших форматов. Амортизирующая платформа позволяет добиться идеального разлома. Оснащён вместительным кейсом. В комплекте также 2 ролика 15мм для всех типов керамики. Производство: Италия

	APT.				₽
ULTRA 60 кейс	4600	600мм	5-15мм	12,5 kg	10890



PROFI

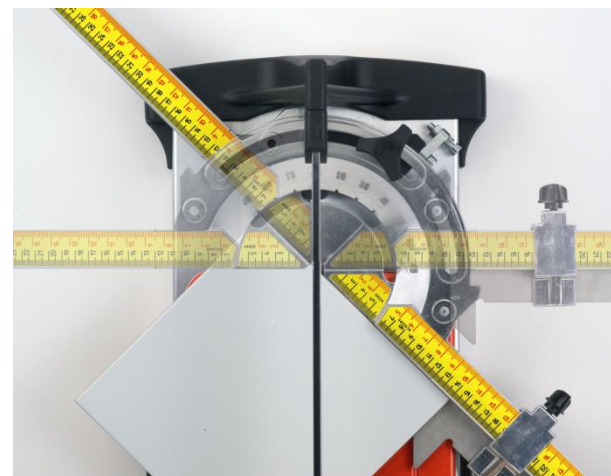

Монорельсовый плиткорез PROFИ имеет несколько подшипников и невероятную жёсткость конструкции благодаря одной направляющей. Станок оснащён удлинённой линейкой с 2-мя шкалами, юстируемым упором для быстрой установки угла, амортизирующую платформу с возможностью крепления линейки при транспортировке, боковой поддержкой для плитки большого формата. В комплекте есть запасной ролик 15мм. Ожидается производство плиткорезов до 900мм. Производство: Италия

	APT.				₽
PROFI 60	6600	600мм	5-15мм	9,9 kg	9690



SuperPro

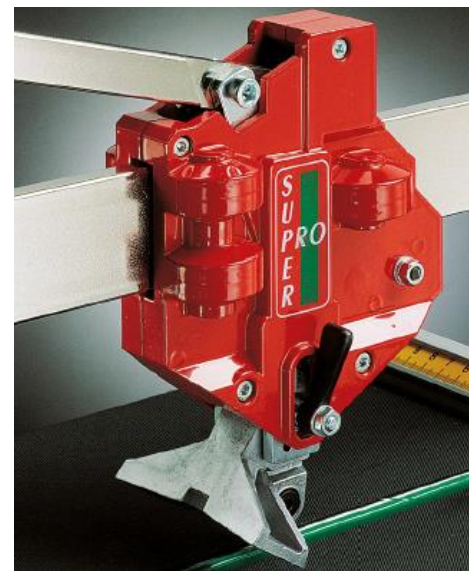

SuperPro – легендарный плиткорез, выпускаемый более 20 лет. Непревзойдённая мощь и идеально прямой рез. Каретка на 9 подшипниках является основой качества и удобства в работе. 4 подшипника регулируются и обеспечивают отсутствие люфта и великолепную плавность хода. Лучший итальянский плиткорез. Пр-во: Италия

	Арт.				₽
SuperPro 450	3045	450мм	5-19мм	13,1 kg	10260
SuperPro 600	3060	600мм	5-19мм	15,4 kg	11390
SuperPro 750	3075	750мм	5-19мм	17,8 kg	13390
SuperPro 900	3090	900мм	5-19мм	20,2 kg	14630

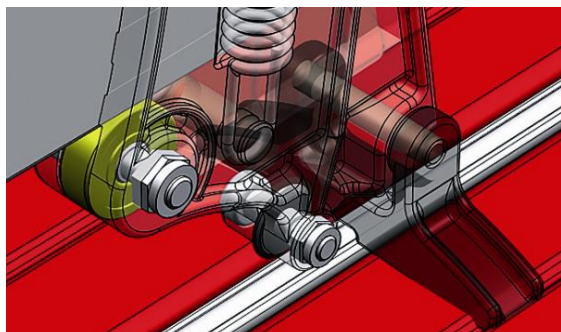
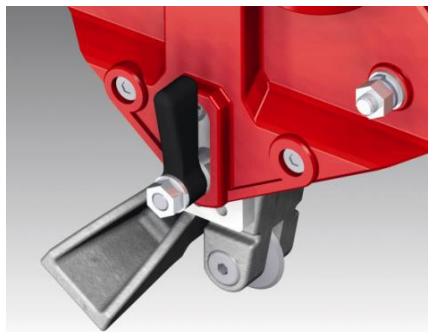

Ролики



Ролики произведены из сплава карбида вольфрама. Точная технология держится в секрете. Имеют колоссальный ресурс при правильном использовании. После производства проходят 2-ой контроль качества. Сделано в Италии.

	APT.	₽
Ролик Ø15 мм для PROFI/ X-Pro/ ULTRA / BASIC PLUS	2009	290
Ролик Ø22 мм для SuperPro (для всех типов керамики)	492	590



Портативные миксеры для цементных, клеевых, штукатурных и других растворов являются незаменимыми помощниками как на небольших объектах, так и на крупных стройплощадках. 2-х скоростной редуктор, мощность от 1000 до 1600 Вт, в комплекте насадка от 120мм до 160мм.

	Арт.	Power	Обороты на 1°/2° скорости	₽
MINI MIX 1000	4100	1000 Вт	1° 180-380/2° 300-650	4590
MINI MIX 1300	4130	1300 Вт	1° 180-380/2° 300-650	5690
MINI MIX 1600	4160	1600 Вт	1° 180-380/2° 300-650	6430



Миксер 50 SUPER



Стационарный миксер предназначен для цементных, клеевых растворов, шпатлёвок и штукатурок, гипсовых смесей, красок, а также цементных и эпоксидных затирок. Превосходит бетономешалку по всем параметрам. Идеален для внутренних работ, при капитальном и косметическом ремонте. Оснащён мощным двигателем 1,2 кВт, поддерживающим постоянные обороты. Автоматическая остановка при поднятии венчика, в комплекте колеса для транспортировки и ведро 65 л из высококачественного пластика. Максимальный объём замеса 50 кг. Поставляется без кабеля
Производство: Италия

	Арт.	Power	Обороты		₽
MIXER 050S	050S	1200 Вт	55об/мин	24 kg	27645

Ёмкости для растворов



Круглая ёмкость превосходно подходит для перемешивания в ней краски, шпатлевки, штукатурки, а также цементных и клеевых растворов. Подходит к миксеру MIXER 050S. Не боится низких температур. Прослужит мастеру не один год. Сделана из толстого высококачественного пластика. Пр-во: Италия.

	Арт.	Power	Р
Ёмкость	SP02502	40 л	590
Ёмкость	SP05002	65 л	1050



Универсальный переносной плиткорез QUEEN 180

Предназначен для небольших работ с плиткой и керамогранитом во время ремонта. Позволяет резать плитку неограниченной длины. Главным преимуществом является портативность. Стол может фиксироваться под углом, что позволяет снимать фаску. Мощность двигателя 550 Вт, диск 180 мм

Производство: Италия

QUEEN 180

АРТ.

818



∞



35мм



14 kg

₽





10440

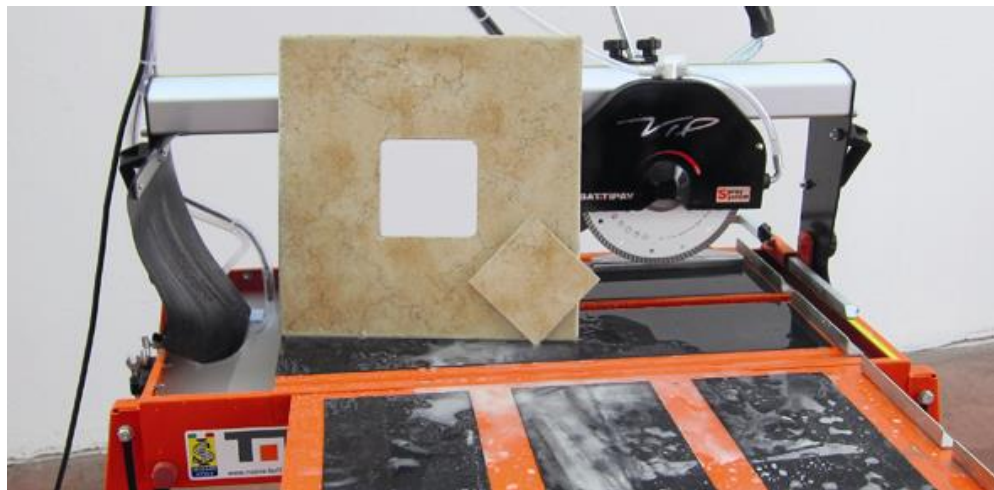

VIP 260/290



Самый популярный электроплиткорез с регулировкой диска по высоте. Мощность 1кВт. Диск по керамике 200мм в комплекте. Позволяет выполнить практически любые работы с керамической плиткой. В зависимости от устанавливаемого диска можно резать керамику, керамогранит, грес, а также мрамор и др. натуральный камень. Производство: Италия





	APT.					₽
VIP 260	855	600мм	424*424	40мм	37 kg	34330
VIP 290	850	900мм	636*636	40мм	44 kg	37290



CLASS 670/900/900S



Станок премиум-класса. Оптимальная мощность 1 кВт. Чистота и точность реза на высочайшем уровне. Регулировка режущего диска как под углом, так и по высоте. Невероятная надёжность и эргономика. Превосходный насос S0. Алюминиевый стол. Система регулировки ножек Fast Leg. Модель «S» оснащена лазерным указателем и колёсами. Водопадная система фильтрации воды. Ограничители резки. «Младший брат» Supreme. В комплекте диск 200*25,4мм Производство: Италия

	APT.					₽
CLASS 600	65670	670мм	474*474мм	40мм	37 kg	43990
CLASS 900	RU65900	900мм	636*636мм	40мм	44 kg	47460
CLASS 900S	RU65901	900мм	636*636мм	40мм	45 kg	53890



Supreme 85/85 S

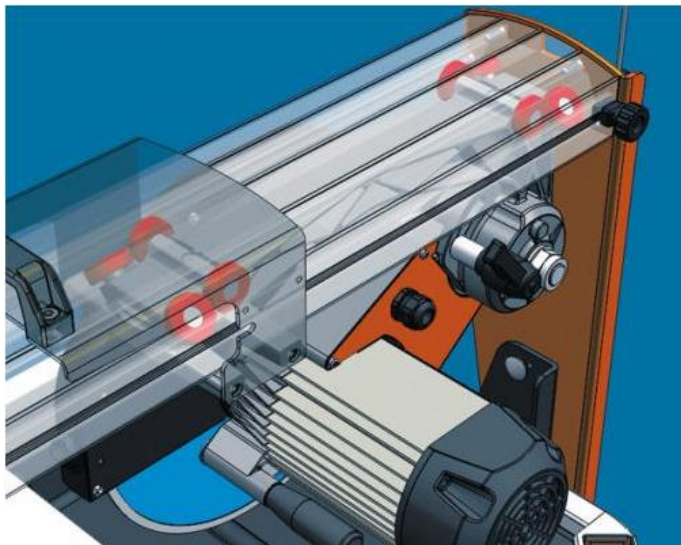

Профессиональный камнерез премиум-класса. Идеален для резки мрамора, природного камня, гранита. Оптимальные обороты и скорость резки. Двигатель высокой мощности 2,2 кВт. 8 подшипников обеспечивают максимально точное перемещение режущего блока по рельсам. Алюминиевый стол. Система регулировки ножек Fast Leg. Самый мощный насос S3. Водопадная система фильтрации воды. Модель 85 S оснащена большими колёсами и лазерным указателем. Диск 300*25,4мм (поставляется отдельно) Производство: Италия

APT.



₽

Supreme 85/85 S 8085/80851 850мм 601*601мм 135/85мм 80/85 kg 68230/75680

Prime 120/150



Профессиональный камнерез премиум-класса. Идеален для резки кирпича, природного камня, гранита прямой резкой и под углом. Большое количество алюминиевых деталей делает станок прочным и лёгким. Двигатель высокой мощности 2,2 кВт/3 л.с. Уникальная система полуавтоматической подачи облегчает работу оператора. Предназначен для резки кирпича, ж/б блоков, тротуарной плитки, газобетона, греса, черепицы, кроме натурального камня. 8 подшипников обеспечивают максимально точное перемещение режущего блока по рельсам. Диск 350*25,4мм (поставляется отдельно) Производство: Италия

	APT.					₽
Prime 120	RU9120	1200мм	849*849мм	180/110 мм	86 kg	75690
Prime 150	RU9150	1500мм	1061*1061мм	180/110мм	92 kg	78880

Камнерез E..go 80



Профессиональный камнерез с подвижным столом. Подходит для резки кирпича, бетона, газобетона. Двигатель высокой мощности 2,2 кВт/3 л.с. с тепловой и электрической защитой. Подвижный стол оснащён антискользящими коврами. В комплекте регулируемый гониометр (угловая линейка), колеса и приспособление для снятия фаски под 45°. Диск 300 или 350*25,4мм (поставляется отдельно) Производство: Италия

APT.

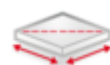

₽

E..GO 80

8000

800мм

566*566мм

110 мм

69 kg

41399

Камнерез ELITE 80

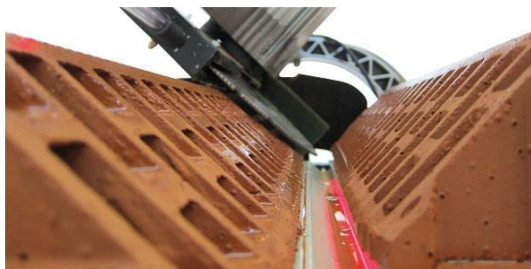

Профессиональный камнерез для строительной отрасли. Идеален для резки кирпича, бетона, тротуарных блоков, бордюров, шлакоблоков, газобетона. Любой материал, кроме натурального камня. Двигатель высокой мощности 2,2 кВт/3 л.с. с термо- и электрозащитой. Подвижный стол выполнен из алюминия. В комплекте упор для серийной резки, гониометр (угловая линейка). Режущий блок наклоняется под 45°. Водяная система орошения SpraySystem, регулируемые ножки Fast Leg. Насос повышенной мощности S2. Водопадная система фильтрации воды. Диск 350*25,4мм и кабель не входят в комплект.

Производство: Италия

APT.



ELITE 80

9000

800мм

566*566мм

125/110 мм

65 kg

55690



ORIGINAL RECYCLING PUMP



LEG FASTENING SYSTEM



DISK'S LUBRICATION



WATER DECANTING SYSTEM

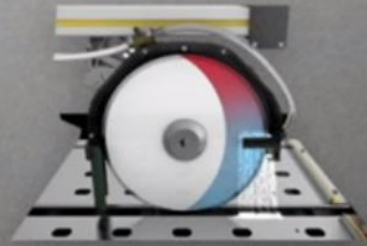
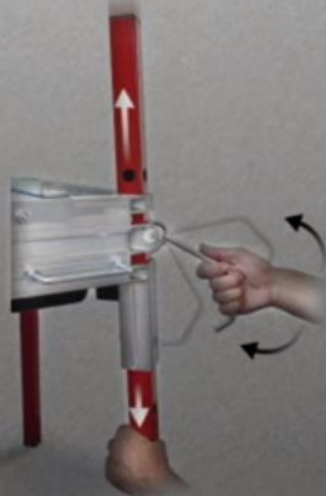

Транспортировочные колёса BATTIPAV

Данные колёса предназначены для удобного и быстрого перемещения электроплиткореза по объекту. Для моделей CLASS 670, CLASS 900, DYNAMIC 760. Диаметр 200 мм, оснащены специальным креплением.



APT.

₽

Комплект колёс 70102R 1990 руб.

Диск алмазный CARAT Premium

Диск идеально подходит для резки твёрдой керамики, напольного керамогранита, греса. Специальные прорезы исключают деформацию диска при работе и позволяют добиться ровной линии реза. Обязательно применять водяное охлаждение. Высота сегмента 10 мм. Производство: Италия

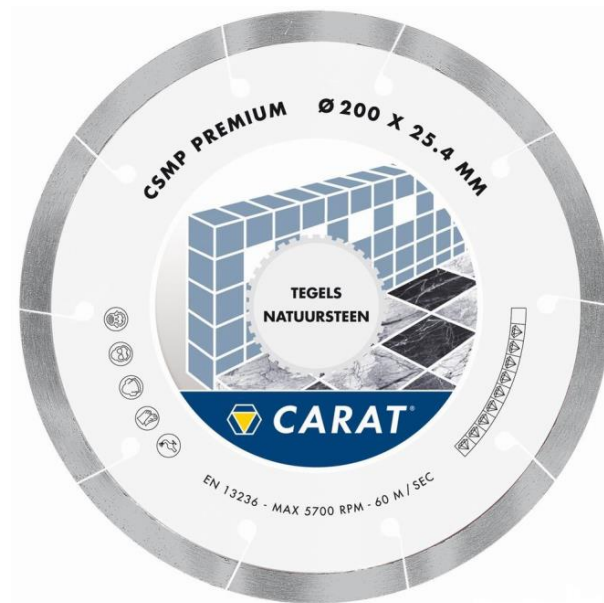

APT.



₽

CARAT Premium CSMP200400 200*25,4мм 2610

Диск алмазный CARAT Turbo Brilliant

Очень тонкий диск с высокой концентрацией алмазов. Один из самых лучших для натурального камня. Незаменим при резке мрамора, гранита, греса и других твёрдых материалов. Превосходное качество шва. Идеален при финишной отделке. Обязательно применять водяное охлаждение. Производство: Италия

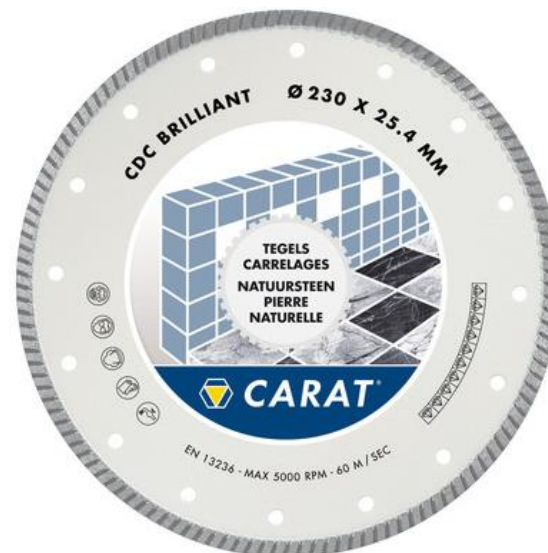

APT.



₽

CARAT Premium CDC2004000 200*25,4мм 2790

Диск алмазный CARAT LASER UNIVERSAL

Превосходный диск для строительных работ. Подходит для кирпича, блоков, бетона, натурального камня, а также ж/б и гранита. Высота сегмента 10мм, припаяны лазерным способом. Специальные разрезы на диске сильно снижают звук работы. Обязательно применять водяное охлаждение.

Устанавливается на камнерезы, стенорезы, плиткорезные станки. Производство: Италия



APT.



₽

CARAT Premium CNE3004DCO 300*25,4мм 4790

Насосы для электроплиткорезов



АхТ (вода для резки) этот товарный знак выиграл ряд наград среди погружных насосов разных ассоциаций. Символизирует оригинальность и высокое качество



Запатентованная система орошения диска с 3-х сторон для наибольшего ресурса алмазного диска



Профессиональные насосы равномерно подают воду на диск. Простота конструкции обеспечивает надёжность и долговечность. Эти насосы признаны одними из лучших в мире. Каждый проходит электрические и гидравлические испытания. Предназначены для плиткорезов BATTIPAV, однако подходят и к другим производителям. Производство: Италия

АПТ. ₺

Насос S0	CLASS/VIP/PRINCE	700 л/ч	S0	2390
Насос S1	E..GO/CLASS/	850 л/ч	S1	2590
Насос S2	EXPERT/DYNAMIC/ELITE	1000 л/ч	S2	2760

Кабели для электрических станков

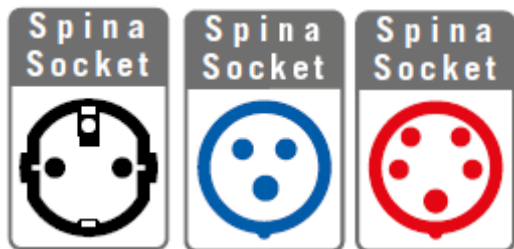

Профессиональный кабель с розеткой высочайшего качества. Разработан специально для камнерезов и плиткорезов. Производство: Италия

	Арт.	Р
Кабель профессиональный 10 м	SP 0502	1260
Кабель профессиональный 3 м	SP 90159	950
Кабель профессиональный 3 м (380В)	SP 90159/T380	990

Лазерный указатель для электроплиткорезов



Яркий лазерный луч позволяет контролировать линию реза в течение всего процесса. Незаменимый аксессуар для электрических плиткорезов и камнерезов. Производство: Италия

	ART.	₽
Лазер	90169	5190

2014

Ручной инструмент

NUOVA **BATTIPAV**™

MACCHINE PER EDILIZIA | MACHINES FOR BUILDING



Войлочные губки



Войлочные губки предназначены для шлифовки и полировки различных материалов. Превосходный результат достигается за счёт разной степени зернистости: чёрная – сильно абразивная, зелёная – умеренно абразивная, бежевая – слабо абразивная, белая - мягкая, для полировки. Производство: Италия

Цвет	АРТ.	₽
чёрная	904/1	145
зелёная	904/2	145
бежевая	904/3	145
белая	904/4	145
основа	904	195



Гладилки предназначены для нанесения шпатлёвки и дальнейшего разглаживания на поверхности. Металлическая основа, ручка наиболее удобна - открытого типа, изготовлена из ABS-пластика. Размер 280*120мм. Производство: Италия

Гребёнки предназначены для равномерного нанесения клеевого раствора на рабочую поверхность. Толщина наносимого слоя зависит от высоты зуба: 6*6 мм; 10*10мм. Размер 280*120 мм. 2 вида рукоятки: деревянная и ABS-пластик. Производство: Италия

	Арт.	₽
Гладилка ABS	6248	290
Гребёнка 6*6 wood	644	399
Гребёнка 10*10 wood	646	399
Гребёнка 6*6 ABS	6243	330
Гребёнка 10*10 ABS	6246	330

Тёрки и губки



Резиновые тёрки предназначены для нанесения затирки и заполнения швов. Зелёная тёрка для затирки на цементной основе, красная – для эпоксидной затирки. Высококачественный резиновый состав, размеры 254*98*14. Производство: Италия

Губки со съёмной ручкой предназначены для мойки, чистки и уходом за керамикой. Превосходное впитывание, быстрая смена губки. Размеры арт.901 290*130*40мм; арт. 902S MAXI 340*180*30мм. Производство: Италия

	Арт.	₽
Тёрка GREEN	906	399
Тёрка RED Ероху	906E	420
Губка с ручкой	901	385
Губка MAXI с ручкой	902S	490
Сменная губка	9011	230
Сменная губка MAXI	9021S	370
Рукоятка	906/1	160

Губка из целлюлозы



Губка из целлюлозы полукруглая 190*50*80 . Предназначена для удаления эпоксидной затирки с лицевой поверхности плитки. Также идеально подходит для удаления налета с сантехники, очистки кафеля и пр. Высокая гигроскопичность и гипоаллергенность.

Производство: Италия

	Арт.	₽
Губка целлюлозная	917	270

Киянки резиновые



Высококачественные резиновые киянки предназначены для работы при укладке керамогранита. А также при работе с камнем и тротуарной плиткой. Белая резина никогда не оставит следа на поверхности. Идеально сбалансированы и эргономичны. 500 и 1000 г
Производство: Италия

Присоска помогает плиточнику 1 рукой держать плитку большого формата, другая рука при этом остаётся свободной. Незаменимый помощник. Диаметр 120 мм, алюминиевый корпус.
Производство: Италия

	Арт.	₽
Киянка 500 г	152	680
Киянка 1000 г	153	930
Присоска	221	620

Водостгоны



Прекрасно удаляют воду со стекол, плитки и прочих гладких поверхностей. Металлический корпус, усиленные заклёпки крепления и двойной поролон – вот что отличает их от аналогов. Отличное качество. Производство: Италия.

	Арт.	₽
450 мм	194/2	285
550 мм	194/3	320

Крестики



Пластиковые крестики предназначены для формирования одинакового бокового расстояния между плитками (шов). Высокое качество, точные размеры, отсутствие пластиковых заусенцев и изъянов. В упаковке 500 шт. Производство: Италия

Арт. ₴

Крестики 2мм 500 шт	312	185
Крестики 3мм 500 шт	313	190
Крестики 4мм 500 шт	314	190