

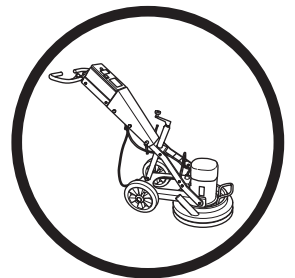

Руководство оператора

Пожалуйста, внимательно прочитайте это Руководство ДО начала использования машины и убедитесь, что Вы понимаете его инструкции.

PG 280 SF
PG 400 SF



RU

ЗНАЧЕНИЯ СИМВОЛОВ

Символы на машине:

ПРЕДУПРЕЖДЕНИЕ! При неправильном или небрежном использовании машина может быть опасным инструментом, который может нанести серьезные и даже смертельные травмы оператору или другим.



Пожалуйста, внимательно прочитайте руководство оператора и убедитесь, что Вы понимаете инструкции перед использованием машины.



Всегда используйте:

- Апробированный защитный шлем
- Апробированные защитные наушники
- Защитные очки или щиток для лица
- Респиратор



Используйте сапоги со стальными носками и нескользящей подошвой.

Всегда носите защитные перчатки.

ПРЕДУПРЕЖДЕНИЕ!

При шлифовании формируется пыль, которая при вдыхании может вызвать болезни. Используйте апробированный респиратор. Обеспечьте хорошую вентиляцию.



Изделие согласуется с соответствующими директивами ЕС.



Экологическая маркировка. Символы на изделии и упаковке указывают, что оно не может утилизироваться как бытовые отходы.



Обеспечивая правильное обращение с машиной, Вы помогаете противодействовать возможному негативному воздействию машины на природу и на людей.



За подробностями об утилизации этого изделия войдите в контакт с органами местной власти, компанией по утилизации бытовых отходов или магазином, где Вы купили изделие.

Символы в Руководстве оператора:

Осмотр и/или обслуживание должны выполняться с выключенным двигателем и разъединенным штепселем.

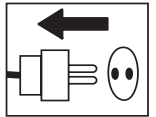

Всегда используйте апробированные защитные перчатки.

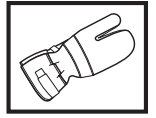

Требуется регулярная очистка.

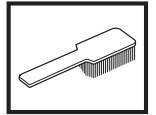

Место визуальной проверки.



Должны носиться защитные очки или щиток.



Содержание

ЗНАЧЕНИЯ СИМВОЛОВ

Символы на машине:	2
Символы в справочнике оператора:	2

СОДЕРЖАНИЕ

Содержание	3
------------------	---

ЧТО ЕСТЬ ЧТО?

Что есть что на шлифовальной машине?	4
--------------------------------------------	---

ТЕХНИКА БЕЗОПАСНОСТИ

Перед использованием новой машины	5
Средства личной защиты	5
Общие меры предосторожности	6

СБОРКА

Замена алмазов	8
Подключение пылесоса	8
Транспортировка	8

ПРАВИЛА ШЛИФОВАНИЯ

Алмазы	9
Определение твердости бетона	9
Выбор Алмазов	10

ЗАПУСК И ОСТАНОВ

Перед запуском	13
Запуск	13
Остановка	13

ТЕХНИЧЕСКОЕ ОБСЛУЖИВАНИЕ

Поиск неисправностей	14
Обслуживание	14

ТЕХНИЧЕСКИЕ ДАННЫЕ

Технические данные.....	15
Декларация соответствия требованиям ЕС	15

СОСТАВ МАШИНЫ

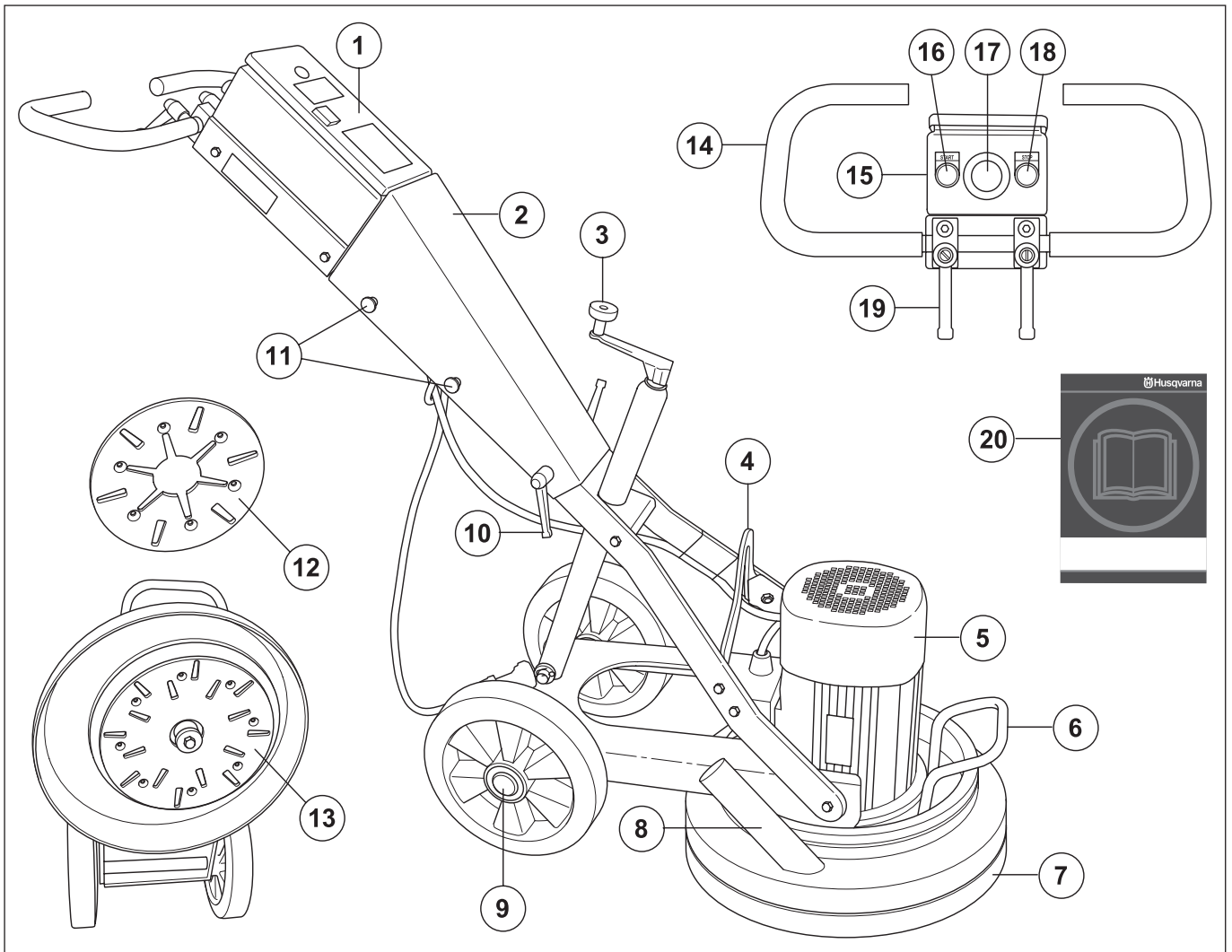

Что есть что на шлифовальной машине?

- | | |
|---------------------------------------------|----------------------------------------|
| 1. Электрический шкафчик | 11. Винты крышки |
| 2. Крышка | 12. Модуль шлифовки PG 280 SF |
| 3. Кривошип для настройки давления шлифовки | 13. Модуль шлифовки PG 400 SF |
| 4. Подъемный крюк | 14. Ручки / руль направления |
| 5. Двигатель | 15. Панель управления |
| 6. Подъемные ручки | 16. Пусковая кнопка |
| 7. Юбка | 17. Кнопка Аварийной остановки |
| 8. Порт для присоединения пылесоса | 18. Кнопка остановки |
| 9. Колесо в комплекте | 19. Кнопка фиксации для настройки руля |
| 10. Крышка кнопки фиксации | 20. Руководство оператора |

Перед использованием новой шлифовальной машины

- Пожалуйста внимательно прочитайте Руководство оператора ДО использования машины и убедитесь, что Вы его понимаете.
- Шлифовальные машины PG 400 SF и PG 280 SF созданы для удаления с поверхностей остатков клея, покрытий и т.п. с бетонных перекрытий и шлифования и выравнивания таких перекрытий. В SF ставится один диск и он имеет одну скорость.
- Машина может нанести серьезную травму. Внимательно читайте инструкции по безопасности. Узнайте, как использовать машину.
- Управлять машиной должен только персонал, который получил необходимое теоретическое и практическое обучение по использованию машины.

Используйте здравый смысл

Невозможно предусмотреть все мыслимые ситуации, которые Вы можете встретить. Будьте осторожны и используйте Ваш здравый смысл. Избегайте ситуаций, в которых Вы не чувствуете себя уверенными. Если Вы все таки засомневались в рабочем процессе и после чтения этих инструкций, перед продолжением Вы должны проконсультироваться с экспертом.

Не стесняйтесь связываться со своим дилером, если у Вас есть вопросы по использованию машины. Мы охотно будем полезны и обеспечим Вас советом и поможем Вам использовать Вашу машину и эффективно и безопасно.

Позвольте своему дилеру Husqvarna регулярно проверять машину и делать основные корректировки и ремонты.

Вся информация и все данные в Руководстве Оператора были актуальны на момент сдачи Руководства в печать.



ПРЕДУПРЕЖДЕНИЕ! Ни в коем случае не модифицируйте конструкцию машины без одобрения изготовителя. Всегда используйте оригинальные запасные части. Несанкционированные изменения и/или приспособления могут привести к серьезной, даже фатальной травме.



ПРЕДУПРЕЖДЕНИЕ! Использование машин, которые режут, шлифуют, сверлят, измельчают или профилируют материал, может генерировать пыль и пары, которые могут содержать вредные химические продукты. Уточняйте природу материала, с которым работаете и используйте соответствующие противопылевые маски или респиратор.

Средства личной защиты

ПРЕДУПРЕЖДЕНИЕ! При использовании машины Вы должны использовать апробированные средства личной защиты. Эти средства не могут устранить риск травм, но могут снизить степень поражения, если несчастный случай всё-таки случится. Уточните у своего дилера варианты защиты для работы с Вашей машиной.

- Защитный шлем
- Защитные наушники
- Защитные очки или маска для лица

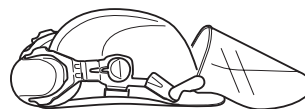

- Респиратор

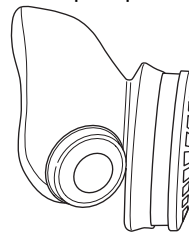

- Прочные перчатки с нескользящим хватом.

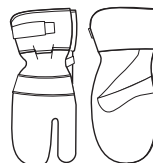

- Прочная и удобная одежда, дающая полную свободу движения.



- Обувь со стальными носками и нескользящей подошвой.



- Имейте под рукой аптечку.



Общие меры предосторожности



ПРЕДУПРЕЖДЕНИЕ! Здесь описаны основные положения для безопасного использования машины. Эта информация не может заменить опыт и профессиональные навыки. Если Вы попали в ситуацию, где Вы чувствуете опасность, остановитесь и спросите совет специалиста. Свяжитесь со своим дилером, механиком или опытным пользователем. Не пробуйте выполнить задачу, в которой Вы чувствуете себя неуверенными!

- Не используйте машину без предварительного прочтения и понимания содержания этого Руководства.

Безопасность рабочей области

- Не используйте машину при плохой погоде, такой как густой туман, дождь, сильный ветер, сильный мороз, и т.д.
- Содержите зону работ в чистоте и хорошо освещенной. Нагромождения или темнота ведут к несчастным случаям.
- Машина не должна использоваться в областях, где существует возможность пожара или взрыва.

Электробезопасность



ПРЕДУПРЕЖДЕНИЕ! Работа с машинами с электроприводом всегда имеет риск электрошока. Избегайте контакта с заземлёнными предметами и работы при неблагоприятных погодных условиях. Во избежание травм соблюдайте инструкции Руководства Оператора.

- Никогда не тащите машину за шнур и не вынимайте штепсель, натяжением кабеля.
- Держите кабели вдали от воды, масла и острых кромок. Следите, чтобы кабель не был зажат в дверях, ограждениях или подобном. Это может привести к подвижности объекта.
- Проверьте, что кабели не повреждены и в хорошем состоянии. Используйте кабель, предназначенный для наружного применения.
- Никогда не используйте машину, если повреждена любой её кабель, сдайте ее в авторизованную мастерскую для ремонта.
- Машина должна подключаться к заземленной розетке.
- Проверьте, что напряжение сети соответствует указанному на шильде машины.
- Будьте осторожны – есть риск поражения электрическим током. Избегайте контакта с частями заземлённых объектов.
- Во избежание перегрева удлинителя, не используйте его в скатанном состоянии.
- При запуске машины обеспечьте, чтобы шнур находился бы позади Вас, чтобы его нельзя было повредить.

Личная безопасность



ПРЕДУПРЕЖДЕНИЕ! Передозировка вибрации может вести к нарушениям кровообращения или невралгии у людей с проблемами кровообращения. Свяжитесь со своим доктором, если Вы испытываете признаки передозировки вибрации. Это потеря чувствительности, покалывания, боли, упадок сил, изменения цвета или состояния кожи. Эти признаки обычно появляются на пальцах, руках или запястьях. Эти признаки могут усиливаться при низких температурах.

- Используйте средства личной защиты. См. главу «Средства личной защиты».
- Не используйте машину, если Вы устали, выпили алкоголь, или принимаете лекарства, которые могут воздействовать на Ваше зрение, Ваши решения или Вашу координацию.
- Никогда никому не позволяйте использовать машину без предварительного обучения и тестирования по Руководству.
- Обучение работе с машиной должны пройти все операторы. За обеспечение обучения операторов ответственен владелец.
- Люди и животные могут отвлекать Вас, и Вы можете потерять контроль над машиной. Всегда оставайтесь сосредоточенными на задаче.
- Внимание: длинные волосы, драгоценности и развевающаяся одежда могут быть захвачены движущимися частями.
- Никогда не оставляйте включенную машину без присмотра.
- Убедитесь, что поблизости есть другой человек, который сможет Вам помочь, если произойдет несчастный случай.
- Контролируйте безопасность и устойчивость своего рабочего положения.

Использование

- Используйте машину только для целей, для которых она разработана.
- Содержите все части в рабочем состоянии и обеспечьте правильное крепление всех частей.
- Никогда не используйте машину с дефектами. Выполняйте все проверки, и техническое обслуживание, описанные в этом Руководстве. Часть обслуживания и ремонтов должны выполняться специально обученными специалистами. См. главу «Техническое Обслуживание».
- Не модифицируйте оснастку безопасности. Регулярно проверяйте её функциональность. С дефектной или снятой оснасткой безопасности машина работать не должна.
- Никогда не используйте машину с изменённой конструкцией.
- Запускайте машину только, когда шлифовальная головка не опирается на пол, кроме случаев тестирования, описанных в этом Руководстве.
- Не запускайте машину без резиновой пылесборной юбки. Она является основным уплотнением между машиной и полом, установленным для безопасности, особенно при работе всухую.
- Во время шлифовки машина должна быть подключена к пылесосу для удаления пыли из-под юбки.
- При замене шлифовальных дисков убедитесь, что машина отключена от сети питания, кнопка Аварийной остановки нажата и силовой штепсель разъединен.
- После каждой операции шлифовки или полировки всегда снимайте алмазные колодки.
- Убедитесь, что резиновая юбка не имеет повреждений, чиста и плотно прилегает к полу. Поврежденная юбка должна быть заменена.
- При удалении клея, асфальта, краски и т.п. между проходами приподнимайте машину с поверхности, чтобы препятствовать «приклеиванию» и перегреву. Прежде, чем поднять машину, убедитесь, что головка остановила вращение.
- После использования колодки могут быть очень горячими. Перед их заменой оставьте машину на небольшое время, чтобы алмазные сегменты остыли. Используйте защитные перчатки.
- Для подъёма машины используйте подъемный хомут машины.
- Переносите машину за ручки для переноса и рукоятки.

Транспортировка и хранение

- Машина должна транспортироваться укрытой от атмосферного воздействия - особенно дождя и снега.
- Храните оборудование в закрываемом помещении вне доступа детей и посторонних.
- Между использованиями храните машину в сухом месте.

ПОДГОТОВКА МАШИНЫ К РАБОТЕ

Замена алмазов



Выключите машину и разъедините штепсель от сети. Подготовьте перчатки, поскольку алмазные резцы могут быть очень горячими.

1. Поднимите руль в верхнее положение.

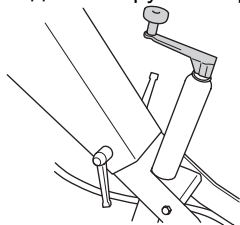

2. Потяните за ручки и наклоните шлифовальную машину назад.
3. Уложите машину на пол.

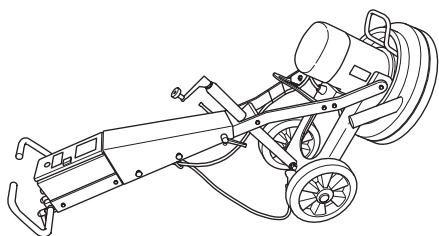

4. Наденьте перчатки.
5. Используйте резиновый или пластиковый молоток, чтобы снять алмазные сегменты.

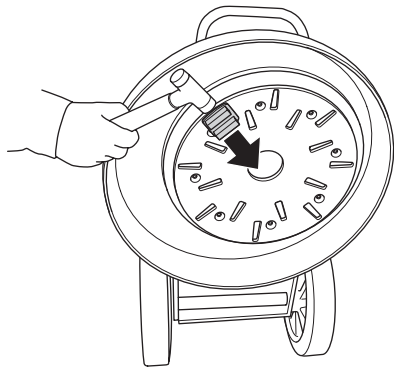

6. Вставьте новые алмазы на шлифовальный диск.

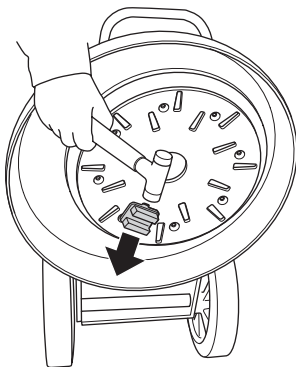

7. После закрепления новых алмазных сегментов, проведите обратную процедуру, чтобы поставить машину на поверхность.

Подключение пылесоса

Подключите пылесос к машине.

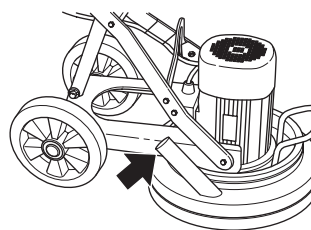

Настоятельно рекомендуем использовать систему пылеудаления Husqvarna DC 3300.

Удостоверьтесь, что фильтры в пылесосе чисты и не повреждены. Обратите внимание, что пыль нужно удалять и во время операции.

Транспортировка

Машина может быть сложена, чтобы минимизировать пространство, необходимое для транспортировки.

1. Ослабьте винты и ручку замка, которые удерживают крышку

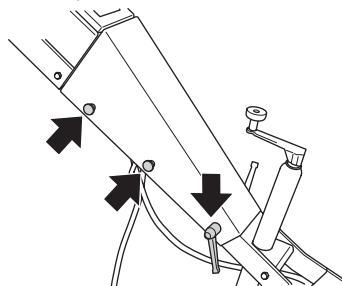

2. Поверните ручку - кривошип вертикально вверх.

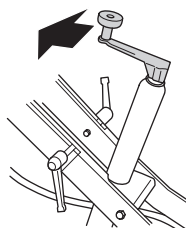

3. Удалите крышку.
4. Осторожно сложите машину вперед.

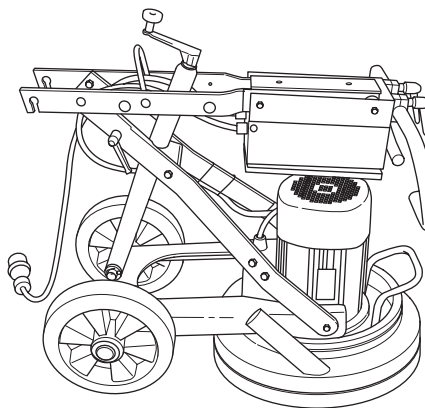

5. Крышку можно прикрепить к боковине машины.

Алмазы.

Предисловие

Алмазные сегменты обычно состоят из 2 элементов:

1. Алмазная крошка (или алмазные кристаллы). Изменяя размер алмазной крошки, мы можем изменять размер царапин – то есть какая - грубая или тонкая- поверхность будет оставлена после процесса шлифовки.
2. Связующее вещество (металл или смолы). Алмазная крошка смешана и распределена или в металле или в связующей смоле. Когда алмазы импрегнированы в металлической связке, готовое изделие упоминается как Металлический или Спеченный алмазный сегмент. Когда алмазы смешаны со смоляной связке, готовое изделие упоминается как пластиковый алмазный сегмент или колодка. Изменяя твердость связки, мы можем изменять скорость износа алмазов.

Общие принципы

Ниже даны общие правила работы алмазных сегментов при шлифовке. Как и во всех общих правилах, в алмазных тоже имеются исключения.

Размер Алмазов

Уменьшение размера алмазных кристаллов таким образом воздействует на характеристики алмазного резца, что тот:

- Создаёт более тонкие царапины.
- Увеличивает жизнь алмазного резца.

Увеличение размера кристаллов произведёт противоположный эффект.

Вещество связки

Увеличение твердости связки будет:

- Создавать более тонкие царапины.
- Увеличит жизнь алмазного резца.
- Уменьшит производительность.

При уменьшении твёрдости как металлической, так и смоляной связки произойдет противоположное.

Количество алмазных сегментов/колодок

Увеличение числа рабочих сегментов будет:

- Снижать давление на каждый алмазный сегмент и снижать износ сегментов.
- Снижает нагрузку на машину и заставит шлифовальную машину тянуть меньше тока.
- Создавать более гладкие царапины (особенно на мягких перекрытиях).

При сокращении числа сегментов произойдёт противоположное.

Резюме алмазных правил

При работе алмазные сегменты должны изнашиваться. На износ Алмазных сегментов влияют такие причины:

- Давление.

- Твердость связки.
- Размер Алмазных кристаллов.
- Число сегментов под машиной.
- Наличие дополнительного абразива на поверхности (например, песок), увеличит износ.

Вообще говоря, чем быстрее изнашивается алмазный сегмент, тем больше будет производительность.

Изменяя степень действия вышеупомянутых причин, можно влиять на следующее:

- Вид царапин.
- Текущая тяга машины.
- Плоскостность перекрытия (см. следующий раздел).
- Лёгкость управления операцией.

Определение твердости бетона

Все бетоны определяются их прочностью на сжатие и в зависимости от региона, используются различные индексы прочности на сжатие (например, P_{Si} и MPa). Вообще говоря, чем выше прочность на сжатие, тем тяжелее бетон и поэтому, его тяжелее будет шлифовать.

Однако, есть и другие коэффициенты, определяющие прочность перекрытия, и, в связи с этим, правильность подбора алмазов. Начиная шлифовку, обычно имеют дело только с поверхностью бетона (до 5 мм), и часто большее значение для выбора алмаза имеет состояние поверхности или способ, которым было обработано бетонное перекрытие, а не прочность на сжатие бетона.

При подборе алмазов необходимо рассмотреть характеристики поверхности

Вообще говоря, если поверхность бетона очень гладка (вероятно, что она была обработана затирочной машиной), бетон будет вести себя так, как будто у него более высокая прочность на сжатие и поэтому требуется сегмент с более мягкой связкой.

Соответственно, если поверхность бетона груба или агрессивна (например, выщербленная, поврежденная дождями, оцарапанная, с вышедшим заполнителем е.т.с.), бетон будет вести себя, как с низкой прочностью на сжатие и поэтому потребуются сегмент с твердой связкой.

Поверхностные покрытия и загрязняющие вещества (например, эпоксидные покрытия, клей для керамической плитки, выравнивающие составы ит.д.), часто будут давать большее основание, чтобы выбрать алмазы, как для более прочного на сжатие бетона.

Как правило, в начале шлифования бетонной плиты Вы не уверены в ее твердости и тогда начинайте с алмазов с более твердой связкой. Это гарантирует наименьший износ алмазных сегментов. Если твердый алмазный сегмент не подойдет, то все потери - это небольшое количество времени почти без износа алмазов.

Если сделать наоборот (то есть в начале использовать мягкий сегмент), а бетон будет мягкий или иметь жесткую поверхность или загрязняющее вещество на ней, то весьма возможен износ значительного количества алмаза за очень короткий период времени.

Выбор Алмазов

Способ, которым алмазные сегменты структурированы на шлифовальной головке, будет сильно влиять на рабочие характеристики машины, уровень производительности и также качество чистовой обработки перекрытия.

Существует несколько различных конфигураций алмазов, которые могут быть составлены и на PG 400 SF и на PG 280 SF.

Алмазы с металлической связкой

Полный набор - внутренний и внешний ряд

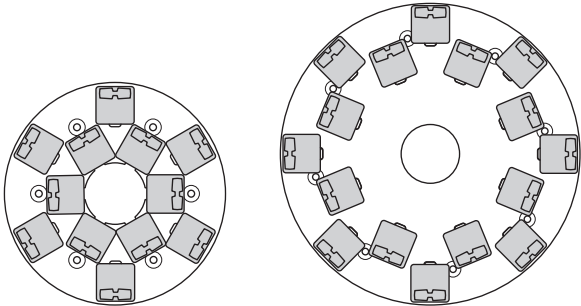

PG 280

PG 400

Полный набор - внешний ряд

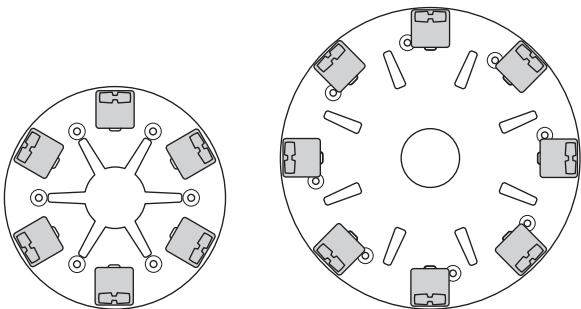

PG 280

PG 400

Полунабор - внутренний и внешний ряд

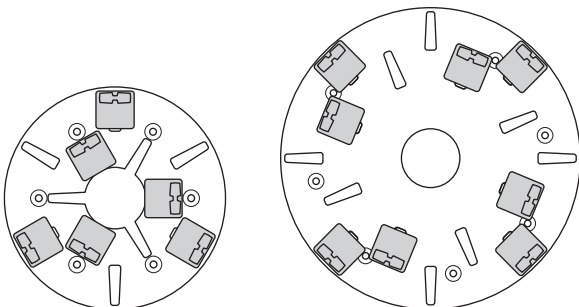

PG 280

PG 400

Полунабор - внешний ряд

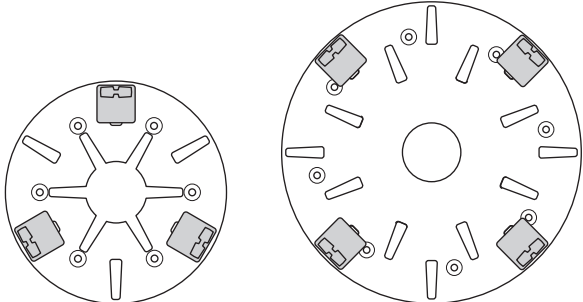

PG280

PG 400

НЕКОТОРЫЕ ПРАВИЛА ШЛИФОВАНИЯ

Подбор металлической связки сегмента для конкретного применения

Следующие предложения касаются базовых конфигураций для алмазных чашек с металлической связкой.

Применения	Металлическая связка	Размер зерна	Полный набор - внутренний и внешний ряды	Полный набор - внешний ряд	Полунабор - внутренний и внешний ряд	Полу набор - внешний ряд
Сглаженное перекрытие - Твердый бетон	Мягкая	16 или 30	X			
Сглаженное перекрытие – Средний бетон	Средняя	16 или 30	X			
Сглаженное перекрытие - Мягкий бетон	Твёрдая	16 или 30	X			
Удаление клея керамической плитки	Средняя	PIRANHA™ или 16-30	X			
Удаление клея Виниловых или ковровых покрытий - Твердый бетон	Мягкая	PIRANHA™ или 16-30			X	X
Удаление клея Виниловых или ковровых покрытий – Средний бетон	Средняя	PIRANHA™ или 16-30			X	X
Удаление клея Виниловых или ковровых покрытий - Мягкий бетон	Твёрдая	PIRANHA™ или 16-30			X	X
Удаление эпоксидной краски - Твердый бетон	Мягкая	PIRANHA™ или 16-30		X	X	
Удаление эпоксидной краски - Средний бетон	Средняя	PIRANHA™ или 16-30		X		
Удаление эпоксидной краски - Мягкий бетон	Трудно	PIRANHA™ или 16-30		X		
Бетон, повреждённый дождями	Твёрдая	16-30	X		X	
Заглаживание вскрывшегося заполнителя	Твёрдая	16-30	X		X	
Удаление «ступенек» на террасо / каменной плитке	Мягкая	30 или 60	X			
Поверхностная полировка бетонных перекрытий - Твердый бетон	Мягкая	60			X	X
Поверхностная полировка бетонных перекрытий – Средний бетон	Средняя	60			X	X
Поверхностная полировка бетонных перекрытий - Мягкий бетон	Твёрдая	60			X	X
Шлифовка вскрывшегося заполнителя бетона - Твердый бетон	Мягкая	16-30	X	X	X	
Шлифовка вскрывшегося заполнителя бетона – Средний бетон	Средняя	16-30	X	X	X	
Шлифовка вскрывшегося заполнителя бетона - Мягкий бетон	Твёрдая	16-30	X		X	
Сглаживание волнистости бетонных перекрытий - Твердый бетон	Мягкая	16 или 30	X	X	X	
Сглаживание волнистости бетонных перекрытий – Средний бетон	Средняя	16 или 30	X		X	
Сглаживание волнистости бетонных перекрытий - Мягкий бетон	Трудно	16 или 30	X		X	

НЕКОТОРЫЕ ПРАВИЛА ШЛИФОВАНИЯ

Алмазные колодки с синтетической связкой

Адаптер **Redi Lock** для крепления колодок с синтетической связкой

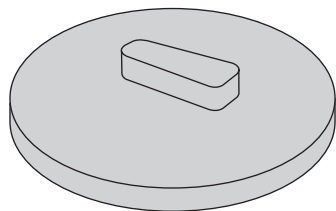

Полный набор - внешний ряд

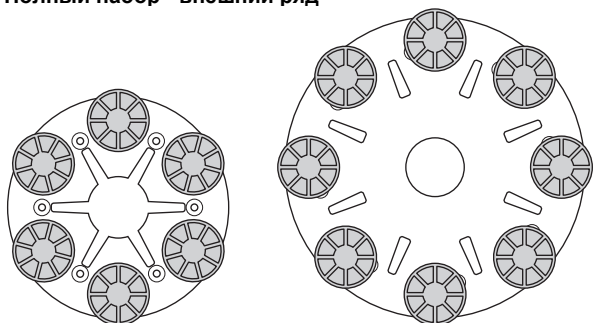

PG 280

PG 400

Полунабор - внешний ряд

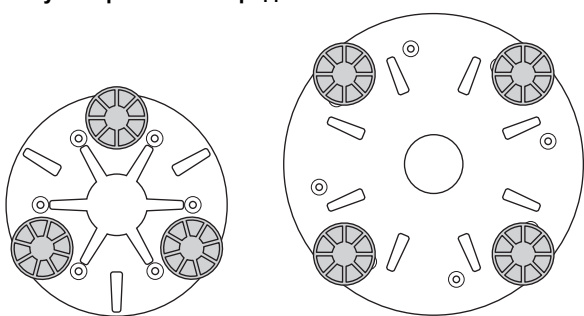

PG 280

PG 400

Подбор синтетической связки сегмента для конкретного применения

Применения	Полный набор - внешний ряд	Полунабор - внешний ряд
Полировка каменной плитки/ тераццо	X	
Перешлифовка каменной плитки/ тераццо		X
Полировка поверхности бетонных перекрытий - Твердый бетон		X
Полировка поверхности бетонных перекрытий – Средний бетон Среды		X
Полировка поверхности бетонных перекрытий - Мягкий бетон		X

ЗАПУСК И ОСТАНОВ МАШИНЫ

Перед запуском



- Расположите шлифовальную машину на рабочей арене.
- Убедитесь, что под машиной есть алмазные колодки и что они прочно прикреплены.
- Настройте кривошипом высоту шлифовальных дисков. Удостоверьтесь, что юбка лежит на поверхности.
- Подключите к машине пылесос.
- Отрегулируйте высоту ручек на удобную для работы высоту.
- Подключите штепсель машины к источнику питания.
- Поверните по часовой стрелке и отпустите кнопку аварийной остановки.

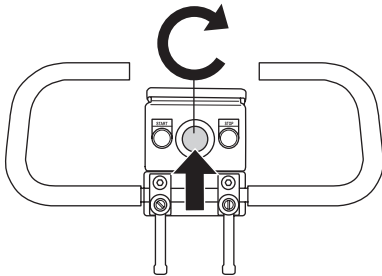

Проверка направления вращения двигателя (3 фазная машина)

- Уменьшите давление шлифовального диска на перекрытие, нажимая на ручки, пока диск немного не поднимется.
- Нажмите кнопку пуска и удерживайте ее несколько секунд, чтобы запустить машину.
- Крыльчатка двигателя должна вращаться в направлении, обозначенном стрелкой на крышке. Если она вращается в другом направлении, перед продолжением шлифования отверткой разверните инвертор фазы в штепселе.

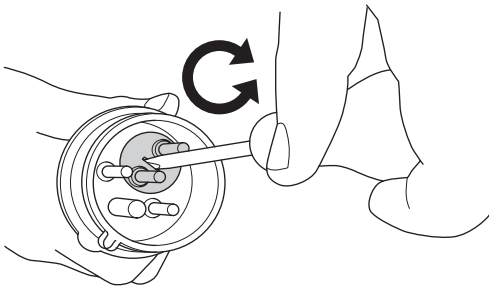

Запуск



- Уменьшите давление шлифовального диска на перекрытие, нажимая на ручки, пока диск немного не поднимется.

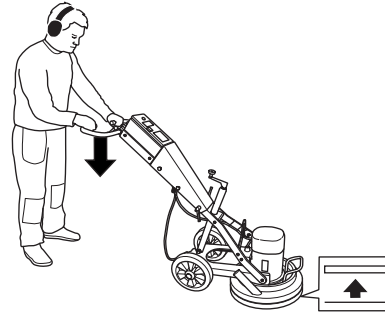

- Нажмите кнопку пуска и удерживайте ее несколько секунд, чтобы запустить машину.

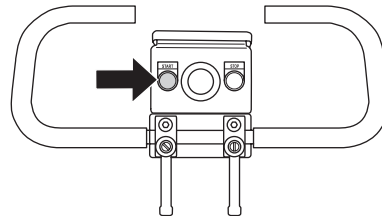

Остановка



- Для выключения машины используйте кнопку остановки.

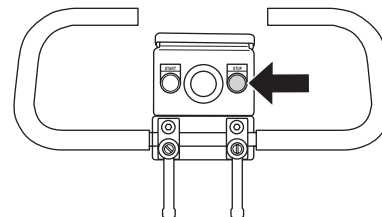

Ошибки и поиск неисправностей

Машина не включается

Проверьте источник питания и силовые кабели и убедитесь, что они не повреждены.

Убедитесь, что кнопка аварийной остановки не нажата, повернув её по часовой стрелке.

Машину тяжело удерживать

Недостаточно алмазов под машиной (при снятии толстого слоя клея или обработке мягкого бетона, недостаток алмазов сильно увеличит нагрузку на шлифовальную машину и оператора). Обычно также сопровождается протекание большого тока через двигатель.

Чтобы снизить нагрузку на машину и оператора, увеличьте количество работающих алмазов.

Машина подскакивает

Шлифовальная головка может быть изношена или повреждена. Проверьте головку на повреждения и износ.

Алмазы могут быть установлены неправильно или имеют различные высоты. Обеспечьте, чтобы все алмазы были установлены правильно и имели бы одну высоту.

Машина останавливается сама

Машина перегружена, и срабатывает защита от перегрузки. Снизьте нагрузку. Двигатель остынет и приблизительно через минуту машина перезапустится.

Ограничители машины в начинаются

Был перегружен электродвигатель, или провалена фаза. Это – причина срабатывания предохранителя двигателя. Во избежание возможных убытков вызовите аккредитованного электрика.

Обслуживание



ВАЖНО! Осмотр и/или обслуживание должны выполняться при выключенном двигателе и разъединенном штепселе.

Используемая правильно, машина имеет крайне низкие эксплуатационные расходы и надёжна.

Очистка



Перед очисткой, обслуживанием или сборкой всегда вынимайте штепсель из розетки.

Всегда чистите все оборудование в конце рабочего дня. Не используйте мойку высокого давления для чистки машины.

Для достаточного охлаждения машины воздухозаборники должны содержаться чистыми и открытыми.

Электропривод



ПРЕДУПРЕЖДЕНИЕ! Никогда не используйте поврежденные кабели. Это может привести к серьезным, даже фатальным, травмам.

Проверьте, что кабель и его удлинитель в хорошем состоянии и не имеют повреждений.

Никогда не используйте машину с повреждённым шнуром, сдайте его для ремонта в специализированную мастерскую.

Юбка

Удостоверьтесь, что резиновая юбка не имеет повреждений, чиста, и плотно прилегает к перекрытию. Поврежденная резиновая юбка должна быть заменена.

Обслуживание



ВАЖНО! Для минимизации рисков оператору любые ремонты должны выполняться квалифицированными ремонтниками.

ТЕХНИЧЕСКИЕ ДАННЫЕ

Технические данные

	PG 400 SF	PG 280 SF	PG 280 SF Однофазный
Мощность Мотора, kW/hp	4/5,4	3/4	2,2/3,0
Номинальный ток, А	16	16	12,9
Номинальное напряжение, V	400	400	230
Вес, кг/фунты	115/254	70/154	70/154
Ширина шлифовки, мм/дюйм	400/16	280/11	280/11
Давление шлифовки, кг/фунты	65/143	35/77	35/77
Скорость мотора, об/мин	1400	2800	1400

Декларация соответствия требованиям ЕС

(Применимо только для Европы),

Husqvarna Construction Products, SE-433 81 Гетеборг, Швеция, телефон: +46-31-949000, с полной ответственностью объявляет, что **Husqvarna PG 400 SF** и **Husqvarna, PG 280 SF** с регистрационными номерами от 2008 и далее (год четко указан на табличке с техническими данными, вслед за регистрационным номером), выполняют требования ДИРЕКТИВ СОВЕТА ЕВРОПЫ:

- **98/37/ЕС** "О машинах" от 22 июня 1998, Приложение IIA.
- **2004/108/ЕС** "О электромагнитной совместимости" от 15 декабря 2004.
- **2006/95/ЕС** "Об электрооборудовании" от 12 декабря 2006.

При производстве были применены следующие стандарты: EN55014-1, EN55014-2, EN61000-3-2, EN61000-3-3. Данная машина идентична образцу, который подвергся экспертизе типа ЕС. Гетеборг 16 июля 2008



Ульф Петерссон, Менеджер по развитию



www.husqvarnacp.com

1151254-56

2010-07-01

