

Инструкция по эксплуатации  
**Rider ProFlex 21 AWD**

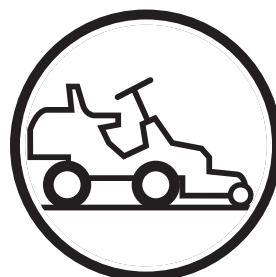



# Инструкция по эксплуатации Rider ProFlex 21 AWD

## Содержание

<b>Введение</b> .....	<b>3</b>	Замена воздушного фильтра .....	38
Поздравляем .....	3	Замена топливного фильтра .....	40
Перевозка и транспортировка по общественным дорогам .....	3	Замена импульсного воздушного фильтра .....	40
Буксировка .....	3	Проверка воздушного фильтра топливного насоса .....	40
Использование .....	3	Проверка давления в шинах .....	41
Техническое обслуживание .....	4	Проверка уровня кислоты в аккумуляторе .....	41
Серийный номер .....	4	Система зажигания .....	41
<b>Символы и картинки</b> .....	<b>5</b>	Предохранители .....	42
<b>Указания по технике безопасности</b> .....	<b>7</b>	Проверка предохранительной системы .....	43
Основное применение .....	7	Замена лампочек .....	44
Передвижение по склонам .....	9	Компоненты режущего блока .....	45
Дети .....	9	Установка режущего блока .....	45
Техническое обслуживание .....	10	Регулировка высоты резания, параллельности и давления на грунт .....	48
Транспортировка .....	12	Положение режущего блока для техобслуживания .....	49
<b>Презентация</b> .....	<b>13</b>	Модели режущего блока .....	50
Расположение управляющих элементов .....	14	Проверка ножей .....	50
Управление дроссельной заслонкой .....	15	Демонтаж режущего блока .....	51
Рукоятка воздушной заслонки .....	15	Демонтаж рамы режущего блока .....	53
Акселератор .....	15	Замена приводного ремня гидравлического насоса .....	53
Режущий блок .....	16	Замена центрального ремня .....	56
Принадлежности .....	16	Замена переднего ремня .....	57
Освещение и выход подключения питания .....	16	Замена ремня режущего блока .....	59
Рукоятка регулировки высоты резания .....	17	Удаление втулки BioClip .....	60
Рукоятка гидравлического подъема приспособлений .....	17	<b>Смазка</b> .....	<b>61</b>
Рукоятка механического подъема режущего блока .....	18	График смазки .....	61
Стояночный тормоз .....	19	Общие сведения .....	62
Сиденье .....	19	Смазка тросов .....	62
Заливка топлива .....	19	Принадлежности .....	62
Управление сцеплением .....	20	Смазка в соответствии с графиком смазки .....	63
Задняя ось .....	20	1. Педальный механизм в канале рамы .....	63
Передняя ось .....	20	2. Цепи в канале рамы .....	63
Хронометр .....	20	3. Трос стояночного тормоза .....	64
Рекомендации по стрижке .....	21	4. Устройство натяжения ремня .....	64
Управление сцеплением .....	22	5. Масло двигателя .....	65
<b>Работа</b> .....	<b>23</b>	6. Трос гидростатики .....	67
До начала работы .....	23	7. Режущий блок .....	67
Пуск двигателя .....	23	8. Сиденье водителя .....	67
Передвижение на Райдере .....	25	9. Тросы дроссельной и воздушной заслонок, подшипники рукояток .....	68
Торможение .....	26	10. Смена фильтра масла гидравлики .....	68
Отключение двигателя .....	27	11. Смена масляного фильтра .....	69
<b>Техническое обслуживание</b> .....	<b>29</b>	12. Подшипник правой задней оси .....	69
График технического обслуживания .....	29	13. Уровень масла в гидравлической системе .....	70
Как снимать крышки устройств .....	32	<b>Руководство по диагностике неисправностей</b> .....	<b>71</b>
Крышка левого крыла .....	33	<b>Хранение</b> .....	<b>73</b>
Проверка воздухозаборного отверстия охлаждения двигателя .....	33	Хранение в течение зимнего периода .....	73
Проверка воздухозаборного отверстия охлаждения трансмиссии .....	34	Техобслуживание .....	74
Проверка и регулировка управляющих тросов .....	34	<b>Электрическая система</b> .....	<b>75</b>
Проверка и регулировка троса дроссельной заслонки .....	35	<b>Гидравлическая система</b> .....	<b>77</b>
Проверка и регулировка троса воздушной заслонки .....	35	<b>Технические данные</b> .....	<b>79</b>
Проверка глушителя .....	35	<b>Заявление о соответствии нормам ЕС</b> .....	<b>81</b>
Регулировка троса гидростатической трансмиссии .....	36	Заявление о соответствии нормам ЕС (применимо только в Европе) .....	81
Регулировка стояночного тормоза .....	37	<b>Журнал Техобслуживания</b> .....	<b>83</b>

# Инструкция по эксплуатации Rider ProFlex 21 AWD

## **ВАЖНАЯ ИНФОРМАЦИЯ**

Внимательно ознакомьтесь с инструкцией по эксплуатации, чтобы знать, как пользоваться газонокосилкой Райдер (газонокосилка, управляемая с сиденья). Для выполнения таких мероприятий по техобслуживанию, которые не содержатся в данной инструкции, свяжитесь с авторизованным дилером, поставляющим запчасти и выполняющим техобслуживание.

---

# ВВЕДЕНИЕ

---

## Введение

### Поздравляем!

Благодарим вас за то, что вы приобрели газонокосилку Husqvarna Rider. Модели Husqvarna Rider разработаны в соответствии с уникальной концепцией установки режущего блока на передней части машины и патентованным управлением задними колесами. Райдер сконструирован таким образом, чтобы его использование было максимально эффективным даже на небольших ограниченных участках. Скоординированные управляющие устройства и гидростатическая трансмиссия с приводом от педалей также улучшают характеристики машины.

Данная инструкция по эксплуатации является важным документом. Если вы будете выполнять приведенные в ней указания по использованию, техобслуживанию и т.д., вы значительно повысите срок службы своей машины и даже повысите ее стоимость при последующей продаже. Если вы будете продавать свой Райдер, не забудьте передать инструкцию новому владельцу.

Заключительная глава этой инструкции представляет собой Журнал Техобслуживания. Не забывайте заносить в него любые мероприятия по техобслуживанию и ремонту. Если вы будете аккуратно заполнять этот журнал, вы уменьшите затраты на плановое техобслуживание и повысите стоимость машины для последующей перепродажи. Если вам нужно отвезти Райдер в мастерскую для техобслуживания или ремонта, берите инструкцию с собой.

### Перевозка и транспортировка по общественным дорогам

Перед тем, как перевозить газонокосилку, выясните, какие действующие нормы, регулирующие перевозки такого типа, к ней применимы. Во время перевозки пользуйтесь только разрешенными средствами крепежа и удостоверьтесь в том, что машина надежно закреплена.

### Буксировка

Модель Rider ProFlex 21 AWD оснащена гидростатической трансмиссией и поэтому буксировать машину можно только в крайних случаях на очень небольших отрезках и на низкой скорости, иначе вы можете повредить передачу.

При буксировке сцепление должно быть отключено, см. «Контроль сцепления» на стр. 22.

### Использование

Газонокосилка сконструирована для стрижки травы на газонах и прочих открытых и ровных поверхностях почвы, не имеющих препятствий в виде камней, пней и т.д., даже если машина оснащена специальными приспособлениями от изготовителя, для которых также при поставке предусмотрена своя инструкция по эксплуатации. Любое другое использование является неправильным. Инструкции изготовителя, касающиеся использования, техобслуживания, ремонта, должны точно соблюдаться.

Пользоваться газонокосилкой, выполнять техобслуживание и ремонт имеют право только лица, хорошо знающие особые характеристики машины и меры предосторожности при работе с ней.

Следует соблюдать правила техники безопасности, охраны труда и правила дорожного движения. В случае внесения каких-либо изменений в конструкцию газонокосилки без разрешения изготовителя изготовитель не несет ответственности за возможные травмы или ущерб для людей и собственности.

---

# ВВЕДЕНИЕ

---

## Техническое обслуживание

Продукция компании Husqvarna продается во всем мире только через специализированную дилерскую сеть, которая предлагает также и услуги по техобслуживанию. Это означает, что клиент получает максимум поддержки и высочайший уровень сервиса. Например, перед доставкой машины клиенту продающий ее дилер проводит испытания и в случае необходимости регулировку, см. соответствующее свидетельство в Журнале Техобслуживания данной инструкции.

Если вам понадобятся запасные части или поддержка в смысле выполнения мероприятий техобслуживания, гарантийное обслуживание и т.д., свяжитесь со следующим специализированным отделением:

Данная инструкция относится к машине со следующим серийным номером:	Двигатель	Трансмиссия

## Серийный номер

Серийный номер обозначен на табличке, прикрепленной под сиденьем с передней левой стороны. Сверху вниз на табличке указаны следующие данные:

- Обозначение типа машины
- Типовой номер изготовителя
- Серийный номер машины

При заказе запчастей необходимо указать тип и серийный номер машины.

Серийный номер двигателя написан на этикетке со штрих-кодом. Она находится на левой стороне картера перед стартером. На этикетке указаны:

- Серийный номер двигателя (E/NO).
- Код.

Эти данные также необходимо указывать при заказе запчастей.

Серийный номер трансмиссии написан на этикетке со штрих-кодом. Она находится на передней стороне корпуса левого вала трансмиссии:

- Обозначение типа указано над штрих-кодом и начинается с буквы К.
- Серийный номер указан над штрих-кодом и начинается с букв s/n.
- Типовой номер изготовителя указан под штрих-кодом и начинается с букв p/n.

При заказе запчастей необходимо указать тип и серийный номер трансмиссии.

# ПОЯСНЕНИЯ К СИМВОЛАМ

## Символы и картинки

На машине и в инструкции вы можете увидеть обозначения следующих символов. Внимательно ознакомьтесь с ними, чтобы знать, что они означают.

							
Нейтральная	Быстрая	Медленная	Двигатель отключен	Воздушная заслонка	Топливо	Давление в шинах	
							
Уровень масла	Высота резания	Задний ход	Передний ход	Зажигание			
							
Надеть защитные наушники	Движение без гидростатики	Стояночный тормоз	Прочитайте инструкцию	Осторожно			
							
Шумовое воздействие на окружающую среду в соответствии с директивами ЕС. Характеристики указаны в главе Технические Данные и на картинках.	Осторожно! Вращающиеся ножи	Осторожно! Райдер может перевернуться	Никогда не передвигайтесь поперек склонов	Соответствие нормам ЕС			
							
Не используйте Райдер в непосредственной близости от людей, в особенности детей, и животных	Не перевозите пассажиров на Райдере или его приспособлениях	Не суйте руки или ноги под крышку при работающем двигателе	Двигайтесь на медленной скорости без режущего блока				
	<b>Инструкции по пуску</b> Прочитайте инструкцию по эксплуатации Проверьте уровень масла двигателя Проверьте уровень масла в гидростате Поднимите режущий блок Переведите педаль гидростата в нейтральное положение Нажмите на стояночный тормоз Если двигатель холодный, пользуйтесь топливной заслонкой Запустите двигатель Перед началом движения отпустите стояночный тормоз				Педаль акселератора вперед	Нейтральное положение	Педаль акселератора назад
					Перед началом работ по техобслуживанию и ремонту выключите двигатель и выньте кабель зажигания.		

---

## ПОЯСНЕНИЯ К СИМВОЛАМ

---



### ОСТОРОЖНО!

XXXXXXXX XXXX XXXXXXXXXXX XXX X.  
XXXXX XXXXXXX XX.  
XX XXXXXXXXXXX XXXXX XXX XX.

В данной инструкции используется для того, чтобы предупредить пользователя о потенциальной опасности, которая может привести к **травмам**, особенно при несоблюдении приведенных в данном документе указаний.

### ВАЖНАЯ ИНФОРМАЦИЯ

Xxxxxxx xxxx xxxxxxxx xxx xxx  
xxxx xxxxxx xx.

В данной инструкции используется для того, чтобы предупредить пользователя о потенциальной опасности, которая может привести к **материальному ущербу**, особенно при несоблюдении приведенных в данном документе указаний.

Также используется для предупреждения о возможном неправильном использовании или неправильной сборке.

Не мойте картинки водой из шланга под давлением. Если картинки повреждены, до начала использования машины замените их.



# УКАЗАНИЯ ПО ТЕХНИКЕ БЕЗОПАСНОСТИ

## Указания по технике безопасности

Данные инструкции приведены для вашей собственной безопасности. Прочитайте их внимательно.



**ОСТОРОЖНО!**  
Этот символ означает, что вы должны соблюдать особые меры предосторожности. От этого зависит ваша безопасность.

## Основное применение

- До начала работы прочитайте все указания данной инструкции и все указания на машине. Удостоверьтесь в том, что вы их правильно поняли, и точно их выполняйте.
- Научитесь безопасно пользоваться машиной и всеми ее органами управления, научитесь ее быстро останавливать. Выучите значение предупредительных картинок.
- Машиной могут пользоваться только взрослые люди, внимательно ознакомившиеся с инструкцией.
- Перед пуском двигателя, включением сцепления и началом работы на машине удостоверьтесь, что поблизости никого нет.
- Удалите из области для стрижки все посторонние предметы, такие, как камни, игрушки, стальные провода и т.д., которые могут попасть под ножи.
- Обращайтесь осторожно со стойкой выбрасывателя и не направляйте ее ни на кого.
- Перед очисткой режущего блока остановите двигатель и удостоверьтесь в том, что не произойдет его непроизвольного запуска.
- Помните о том, что человек, управляющий машиной, несет ответственность за связанный с ней риск и несчастные случаи.
- Никогда не возите пассажиров. В машине может находиться только один человек.
- Перед движением назад всегда сначала посмотрите вниз и назад. Следите за тем, чтобы на пути машины не было никаких больших или малых препятствий.
- Перед поворотом сбросьте скорость.
- Если вы не двигаетесь, закройте ножи.
- Будьте осторожны при объезде неподвижных предметов, чтобы ножи по ним не ударили. Никогда не двигайте машину поверх посторонних предметов.



**ОСТОРОЖНО!**  
Эта машина может отсечь руки или ноги или с большой силой отбрасывать попадающие на пути предметы. Несоблюдение указаний по технике безопасности может привести к тяжелым травмам.

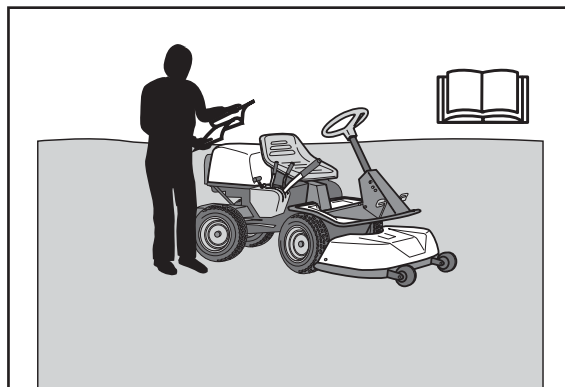

Перед пуском машины прочитайте инструкцию по эксплуатации

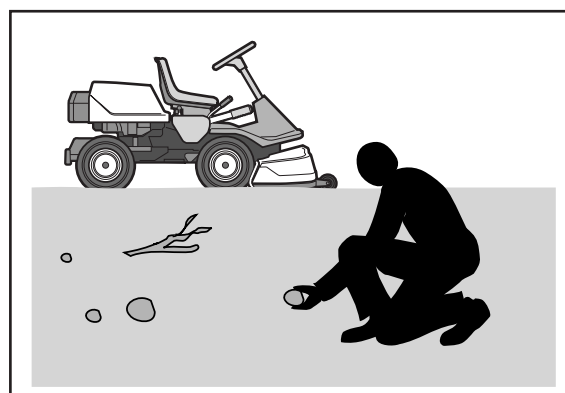

До начала движения удалите все посторонние предметы

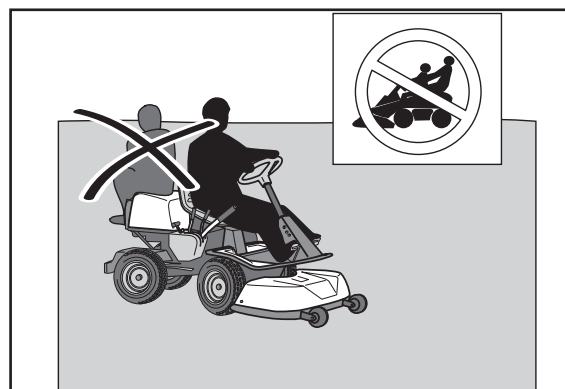

Никогда не перевозите пассажиров

## УКАЗАНИЯ ПО ТЕХНИКЕ БЕЗОПАСНОСТИ



### ОСТОРОЖНО!

Выхлопные газы двигателя, некоторые его компоненты или части машины содержат или испускают химикалии, которые могут привести к развитию раковых заболеваний, патологии родов или другим повреждениям репродуктивной системы. Выхлопной газ двигателя содержит окись углерода – бесцветный ядовитый газ. Не используйте машину в закрытых помещениях.

- Используйте машину только в дневное время или в других условиях хорошей освещенности. Держитесь на безопасном расстоянии от ям или других неровностей поверхности земли. Обращайте внимание на другие возможные риски.
- Никогда не работайте на машине, если вы устали, или если вы употребляли алкоголь, или если вы принимали лекарственные средства, оказывающие негативное воздействие на зрение, сознание или координацию.
- Если вы работаете рядом с дорогой или пересекаете ее, берегитесь проезжающего транспорта.
- Никогда не оставляйте машину без присмотра с включенным двигателем. Перед тем, как выйти из машины, всегда выключайте ножи, включайте стояночный тормоз, выключайте двигатель и вынимайте ключи.
- Никогда не разрешайте детям или лицам, не обученным работе с машиной, работать на ней или обслуживать ее. Местное законодательство может накладывать возрастные ограничения для пользователя такой техники.

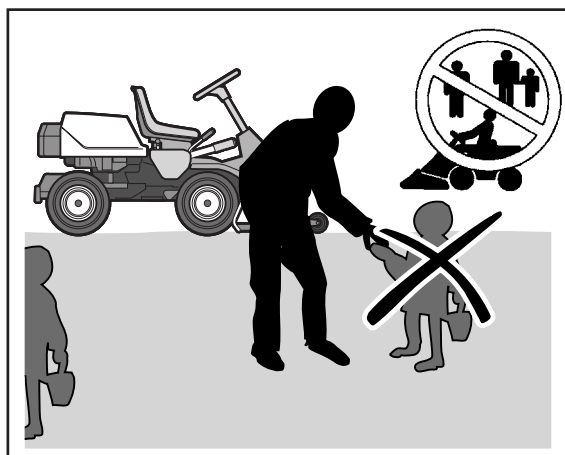

Не пускайте детей на участок, на котором вы работаете



### ОСТОРОЖНО!

При работе с машиной всегда надо использовать специальные средства защиты. Они не устраняют полностью риск травматизма, но при несчастных случаях они уменьшают степень повреждения. Для того, чтобы выбрать подходящие для вас средства защиты, проконсультируйтесь со своим дилером.

- Во избежание повреждения слуха используйте защитные наушники.
  - При работе на машине и ее сборке всегда надевайте защитные очки или защитный щиток.
  - Никогда не надевайте просторную одежду, которая может попасть в движущиеся части.
  - Никогда не работайте на машине босиком. Всегда надевайте защитные ботинки или сапоги, желательно с мыском с металлической окантовкой.
- Перед работой на машине удостоверьтесь, что аптечка первой помощи у вас под рукой.

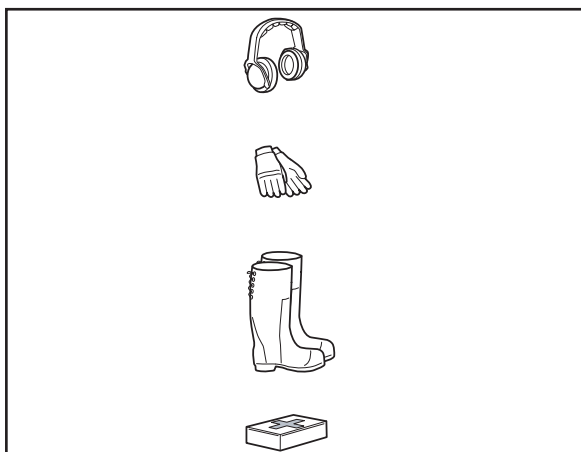

Личные средства защиты

# УКАЗАНИЯ ПО ТЕХНИКЕ БЕЗОПАСНОСТИ

## Передвижение на склонах

Передвижение на склонах – один из маневров, при которых риск опрокидывания машины или потери контроля над ней наиболее велик; это может привести к серьезным травмам, даже со смертельным исходом. На всех склонах следует соблюдать максимальную осторожность. Если вы не можете дать на склоне задний ход или если вы не уверены в себе, не работайте на склонах.

**ВАЖНАЯ ИНФОРМАЦИЯ**  
**Не съезжайте вниз по склону с поднятым режущим блоком.**

### Действуйте следующим образом:

- Уберите все посторонние предметы – камни, пни и т.д.
- Двигайтесь вверх и вниз, а не из стороны в сторону.
- Никогда не работайте на склонах с уклоном более 15°.
- Старайтесь не запускать и не останавливать машину на склоне. Если шины начинают скользить, остановите ножи и медленно съезжайте со склона.
- Всегда передвигайтесь по склонам на одной и той же невысокой скорости.
- Не делайте резких изменений скорости или направления.
- На склонах избегайте ненужных поворотов, а если повернуть необходимо, поворачивайтесь медленно и постепенно вниз, если это возможно.
- Внимательно следите и избегайте переездов через ямы, колеи и ухабы. Машине легче перевернуться на неровной местности. Высокая трава может скрывать такие препятствия.
- Передвигайтесь медленно. Не делайте резких поворотов руля.
- Будьте особо осторожны при применении какого-либо дополнительного оборудования, которое может повлиять на устойчивость машины.
- Не стригите траву рядом с обочинами, канавами или насыпями. Машина может внезапно опрокинуться, если одно колесо попадет на край крутого склона или канавы, или если край насыпи поползнет вниз.
- Не стригите мокрую траву. Она скользкая, шины могут утратить сцепление с поверхностью и машина пойдет юзом.
- Не пытайтесь вернуть машине равновесие, ставя ногу на землю.
- Если вы хотите очистить низ машины, поставьте ее подальше от канав или насыпей.

## Дети

- Если вы не будете следить за тем, чтобы дети не подходили близко к участку работы машины, может произойти несчастный случай. Детей тянет к технике, которая выполняет стрижку травы. Никогда не думайте, что дети будут стоять на одном месте.
- Не допускайте детей на участок стрижки. Дети в районе участка должны находиться под пристальным наблюдением другого взрослого.

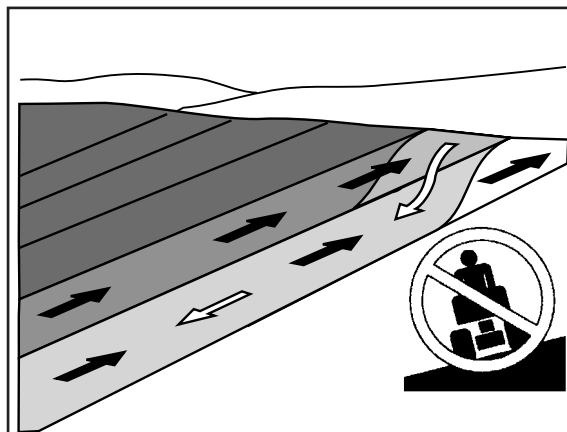

При передвижении по склону соблюдать особую осторожность

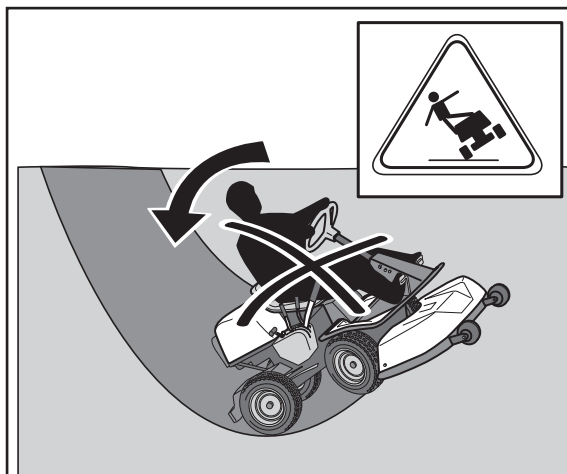

Стрижку на склонах производить в направлении вверх и вниз, никогда не из стороны в сторону

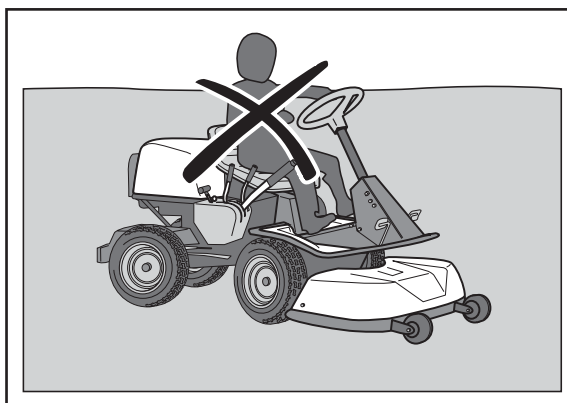

Никогда не разрешайте детям работать на машине

# УКАЗАНИЯ ПО ТЕХНИКЕ БЕЗОПАСНОСТИ

- Следите за детьми! Если дети зашли на участок стрижки, выключите машину.
- Перед движением назад и во время этого движения посмотрите назад и вниз, чтобы удостовериться, что рядом с вами нет маленьких детей.
- Никогда не берите детей с собой покататься на машине. Они могут упасть и получить тяжелую травму или оказаться на пути маневрирования машины.
- Никогда не разрешайте детям работать на машине.
- Будьте особенно внимательны вблизи углов, кустов, деревьев или других предметов, заслоняющих ваше поле зрения.

## Техническое обслуживание

- Выключите двигатель, до начала любых работ по техобслуживанию или наладке удостоверьтесь в том, что не произойдет непроизвольного пуска двигателя – выньте штепселя кабелей зажигания из втулок или выньте ключ зажигания.
- Никогда не заливаете горючее в баки в закрытых помещениях.
- Бензин и пары бензина ядовиты и крайне пожароопасны. Соблюдайте особую осторожность в обращении с бензином, так как любая неосторожность может привести к травмам и пожару.
- Храните топливо только в специально предназначенных для этого контейнерах.
- Никогда не отворачивайте крышку топливного бака и не заливаете бензин при работающем двигателе.
- До повторной заправки топливом дайте двигателю остыть. Не курите. Не заливаете в бак бензин вблизи от источника искр или открытого пламени.
- Осторожно обращайтесь с маслом, масляными фильтрами и аккумулятором, соблюдая предписания по защите окружающей среды. Выполняйте действующие предписания по утилизации отходов.
- Удар электрическим током может привести к травматизму. Не прикасайтесь к кабелям, если двигатель работает. Не проверяйте систему зажигания пальцами.
- При работе с аккумулятором и толстыми кабелями в цепи стартера может возникнуть искрение. Вследствие этого аккумулятор может взорваться, загореться или искры могут попасть вам в глаза.
- Искрение в цепи не начнется, если вы отсоедините кабель питания аккумулятора (обычно это черный негативный кабель).

### **ВАЖНАЯ ИНФОРМАЦИЯ**

**Искрения и связанных с ним последствий можно избежать следующим образом:**

Наденьте защитные очки.

Удостоверьтесь в том, что на топливный бак надета и закручена крышка и что никакие воспламеняющиеся жидкости не хранятся в открытых контейнерах. Не работайте с цепью стартера двигателя вблизи от разлитого горючего.

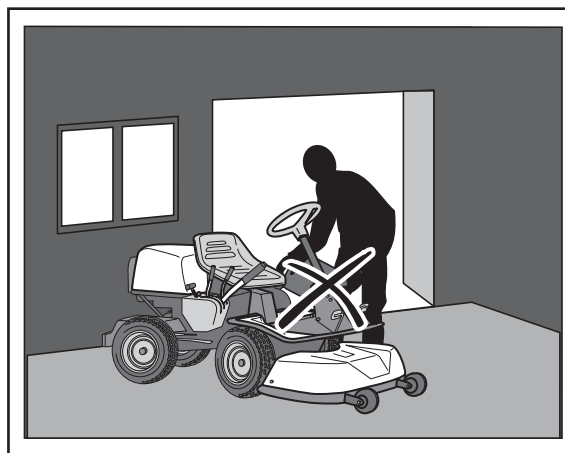

*Никогда не заливаете топливо в бак в закрытых помещениях.*

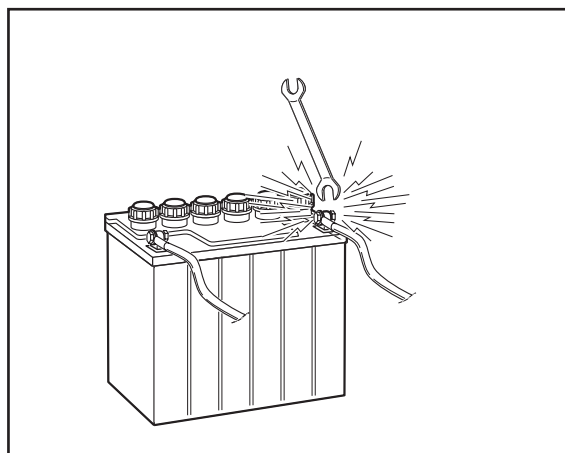

*Риск возникновения искр*

## УКАЗАНИЯ ПО ТЕХНИКЕ БЕЗОПАСНОСТИ

Сначала отсоедините кабель питания батареи (обычно это черный отрицательный кабель) и подключайте его в последнюю очередь.

Будьте особенно внимательны в обращении с инструментами, чтобы не возникло короткого замыкания.

Не замыкайте накоротко контакты реле стартера, чтобы запустить двигатель стартера.



### **ОСТОРОЖНО!**

**Двигатель и компоненты выхлопной и гидравлической системы во время работы сильно нагреваются. При прикосновении к ним возможны ожоги.**

- Если в топливной системе появилась протечка, двигатель нельзя запускать до ее устранения.
- Храните машину и топливо таким образом, который исключает риск протечек топлива или образования паров топлива - они могут привести к повреждениям.
- Перед каждым включением проверьте уровень топлива; в баке должно быть пространство для увеличения объема топлива, так как тепло, генерируемое двигателем и нагрев от солнца могут привести к увеличению объема и вытеканию топлива.
- Старайтесь не допускать перелива в бак. Если вы прольете горючее на машину, до пуска двигателя вытрите это место как следует и дайте парам испариться. Если вы запачкали топливом одежду, переоденьтесь.
- До того, как производить какие-либо действия рядом с двигателем, дайте машине остыть.



### **ОСТОРОЖНО!**

**Аккумулятор содержит свинец и компоненты свинца, химикалии, которые могут привести к развитию раковых заболеваний, родовых патологий и других заболеваний репродуктивной системы. После работы с аккумулятором вымойте руки.**

- Соблюдайте особую осторожность при обращении с кислотами аккумулятора. Кислота, попавшая на кожу, может нанести серьезную травму. Если брызги попали на кожу, немедленно промойте это место водой.
- Попадание кислоты в глаза может привести к слепоте, немедленно обратитесь к врачу.
- Осторожно обращайтесь с аккумулятором. В нем образуются взрывоопасные газы. Никогда не выполняйте мероприятий по техобслуживанию аккумуляторов с сигаретой или вблизи от открытого пламени или источников искр – аккумулятор может взорваться и привести к серьезным повреждениям.
- Удостоверьтесь в том, что все гайки и болты как следует затянуты и что оборудование находится в хорошем состоянии.

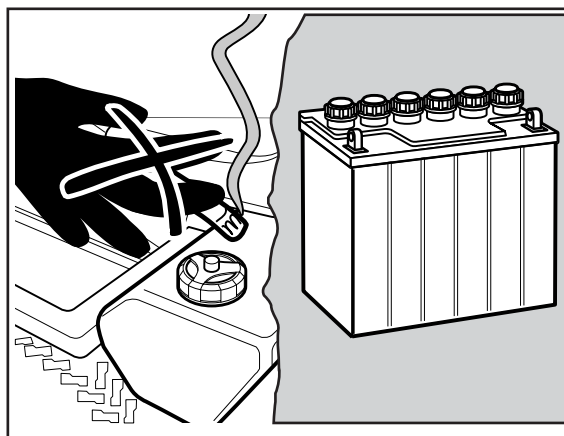

*Не курите во время работ по техобслуживанию*

# УКАЗАНИЯ ПО ТЕХНИКЕ БЕЗОПАСНОСТИ

- Не вносите никаких изменений в предохранительное оборудование. Проверяйте его регулярно, чтобы удостовериться в его надежной работе. Машину нельзя включать, если защитные пластины, крышки, выключатели или другие предохранительные приборы не установлены или имеют дефекты.
- Не меняйте настройки управляющих элементов и не запускайте двигатель с превышением допустимых скоростей. Если вы включаете очень высокую скорость, вы рискуете повредить компоненты машины.
- Никогда не включайте машину в закрытом помещении или в местах с недостаточной вентиляцией. Выхлопные газы содержат окись углерода, ядовитый и очень опасный газ, не имеющий характерного запаха.
- Остановите и осмотрите оборудование, если вы на что-то наткнулись или переехали через что-нибудь. Если необходимо, выполните корректирующие мероприятия.
- Никогда не выполняйте работ по наладке при работающем двигателе.
- Машина испытана и опробована только в комплектации, первоначально поставленной или рекомендуемой изготовителем.
- Ножи очень острые и могут вызвать порезы и глубокие раны. При обращении с ножами оберните их во что-нибудь или наденьте защитные перчатки.
- Регулярно проверяйте стояночный тормоз. При необходимости отрегулируйте или отремонтируйте его.
- Блок для мульчирования можно использовать только на таких участках, где необходимо улучшенное качество стрижки, и на известной вам поверхности.
- Чтобы снизить риск возгорания, убирайте траву, листья и прочий мусор, который пристаёт к машине. До того, как поставить машину на место хранения, дайте ей остыть.

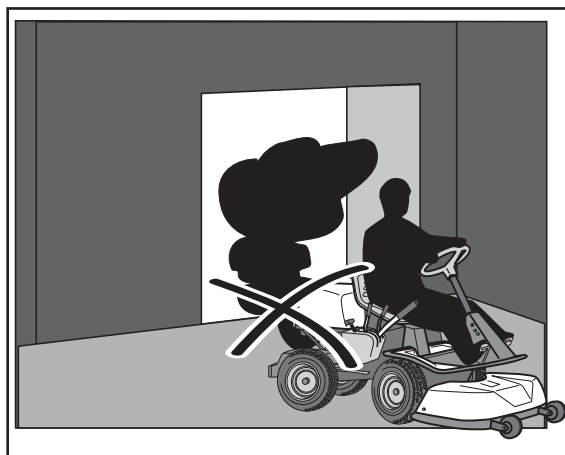

*Никогда не передвигайтесь на машине в замкнутых пространствах.*

## Транспортировка

### **ВАЖНАЯ ИНФОРМАЦИЯ**

**Стояночного тормоза недостаточно для блокировки машины на время перевозки. Удостоверьтесь в том, что машина надежно закреплена в транспортном средстве**

- Машина тяжелая и при падении может причинить травму. Будьте особенно осторожны при ее погрузке/разгрузке на перевозочное средство.
- Для транспортировки машины используйте только разрешенные перевозочные средства. Для перевозки включите стояночный тормоз и закрепите машину, используя специальные разрешенные приспособления, такие, как ремни, цепи и канаты.
- Наведите справки о действующих правилах перевозки и соблюдайте их при транспортировке или перемещении машины по любым дорогам..

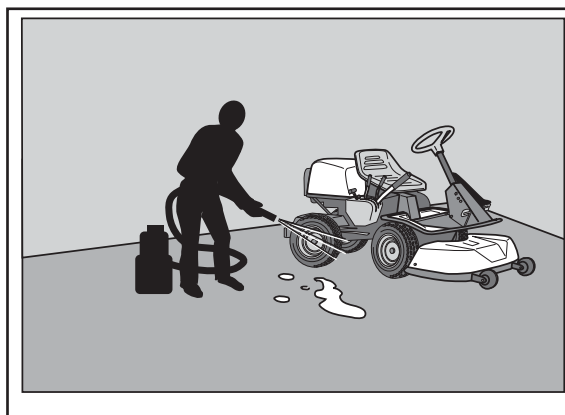

*Регулярно очищайте приставшие к машине траву, листья и прочий мусор.*

---

# ПРЕЗЕНТАЦИЯ

---

## Презентация

Поздравляем вас с покупкой продукта высочайшего уровня качества. Эта инструкция по эксплуатации описывает газонокосилку, управляемую с сиденья, модели Rider ProFlex 21 AWD.

Модель Rider ProFlex 21 AWD оснащена четырехходовым двигателем Kawasaki V-Twin на 21 л.с.

Rider ProFlex 21 AWD оборудована силовым управлением и гидравлическими подъемниками. Давление в подъемники подается насосом, смонтированным вместе с насосом передачи. Эти насосы имеют общий бак.

Машина имеет привод на четыре колеса.

Сцепление с двигателем обеспечивается двумя гидростатическими коробками передач. Давление в системе трансмиссии обеспечивается насосом. Напор и направление насоса регулируются педалями, что дает возможность попеременной регулировки прямой и обратной скоростей – одна педаль для движения вперед и одна для движения назад.

ProFlex 21 AWD имеет освещение.

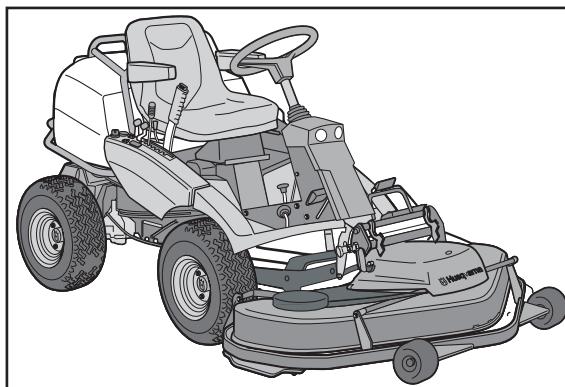

*ProFlex 21 AWD*

# ПРЕЗЕНТАЦИЯ

## Расположение управляющих элементов

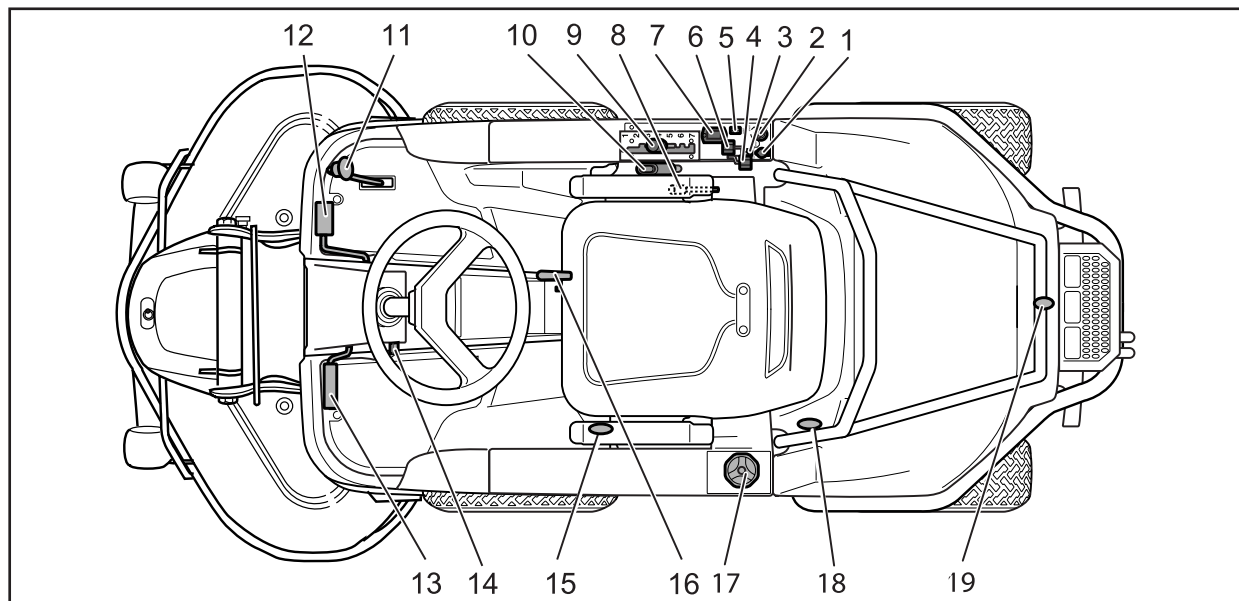

- |  |   |
|--|---|
| 1. Точка присоединения питания   | 11. Акселератор обратного хода                |
| 2. Ключ зажигания  | 12. Акселератор прямого хода                  |
| 3. Выключатель питания   | 13. Педаль стояночного тормоза                |
| 4. Рукоятка воздушной заслонки   | 14. Кнопка блокировки для стояночного тормоза |
| 5. Выключатель освещения   | 15. Контроль сцепления, передняя ось          |
| 6. Дроссельная заслонка – для регулировки скорости двигателя                   | 16. Ручка для регулировки сиденья             |
| 7. Счетчик моточасов   | 17. Крышка топливного бака                    |
| 8. Рукоятка для гидравлического подъема приспособлений                         | 18. Контроль сцепления, задняя ось            |
| 9. Рукоятка регулировки высоты резания   | 19. Замок капота                              |
| 10. Рукоятка для механического подъема с кнопкой блокировки для приспособлений |   |



# ПРЕЗЕНТАЦИЯ

## Управление дроссельной заслонкой

Дроссельная заслонка используется для регулировки скорости двигателя и таким образом также регулировки скорости вращения ножей.

Чтобы увеличить или уменьшить скорость двигателя, заслонка передвигается соответственно вперед или назад.

Не допускайте, чтобы двигатель работал на холостом ходу в течение длительного времени, так как при этом повышается риск образования угольного нагара на свечах зажигания.

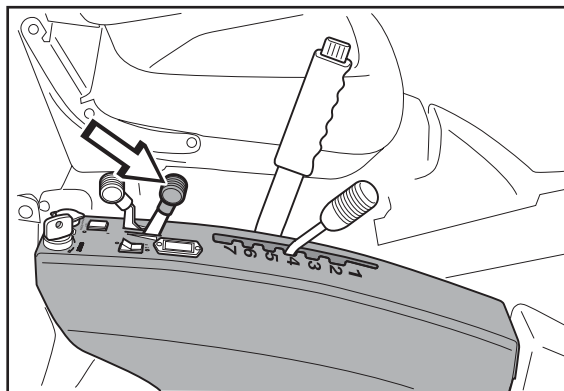

## Рукоятка воздушной заслонки

Воздушная заслонка используется для «холодного пуска», чтобы подать в двигатель обогащенную в большей степени воздушно-топливную смесь. Для «холодного пуска» рукоятку следует отвести назад до упора.

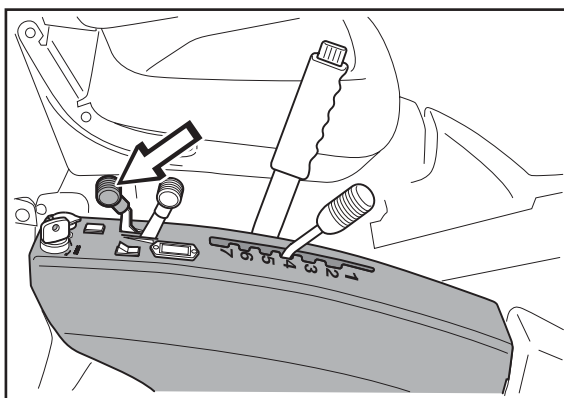

## Акселератор

Скорость машины попеременно регулируется двумя педалями. Педаль (1) используется для движения вперед, педаль (2) – назад.



**ОСТОРОЖНО!**  
При стрижке между кустами  
удостоверьтесь в том, что ветки не  
попали под педали.

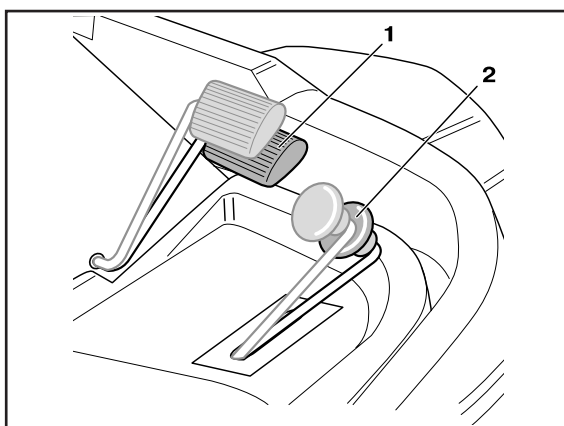

# ПРЕЗЕНТАЦИЯ

## Режущий блок

Модель Rider ProFlex 21 AWD может быть оснащена режущими блоками типа Combi 112 с шириной резания 112 см и Combi 122 с шириной резания 122 см.

Блок Combi функционирует как BioClip в том случае, когда установлена втулка BioClip, при снятии этой втулки его можно установить на задний выброс.

Блок BioClip в несколько циклов измельчает траву и выбрасывает ее на почву как удобрение. Задний выбрасыватель выбрасывает траву за машиной без ее измельчения.

## Принадлежности

Принадлежности описаны в отдельной инструкции. Если вам нужна какая-либо принадлежность, свяжитесь с дилером.

Ассортимент принадлежностей для Rider ProFlex:

- Гребок
- Щетка
- Снегоотбрасыватель
- Отвал снегоочистителя
- Борона для гравия
- Прицеп
- Разбрасыватель

## Освещение и точка подключения питания

Освещение включается и выключается выключателем (1) на панели управления.

К точке подключения питания (2) можно подключить, например, нагреватель сиденья или зарядник для мобильных телефонов. Выход питания включается и выключается силовым выключателем (3) панели управления.

Гнездо подключения питания защищено своим собственным предохранителем, встроенным под выключателем зажигания.

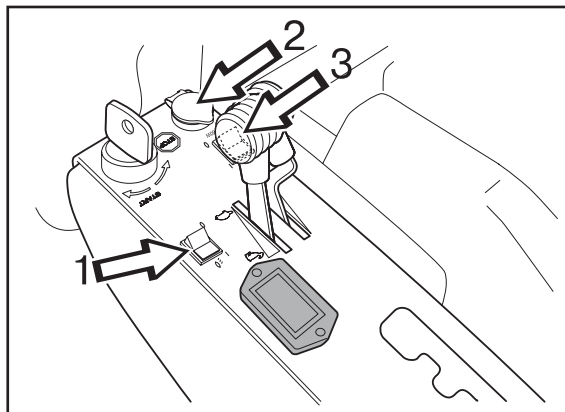

# ПРЕЗЕНТАЦИЯ

## Рукоятка регулировки высоты резания

Используя эту рукоятку, можно выбрать несколько значений высоты резания.

Важно, чтобы давление воздуха в обеих шинах было одинаковым (60 кПа/0,6 бар/9PSI, тогда высота резания будет равномерной).

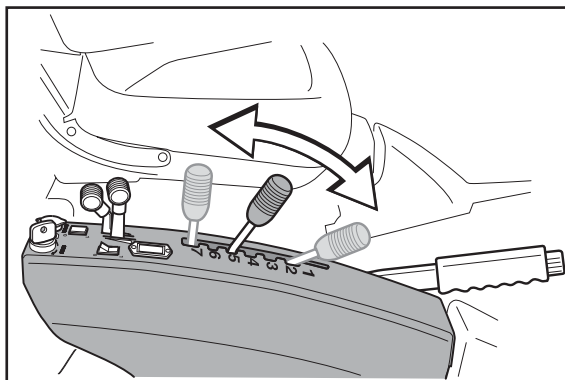

## Рукоятка гидравлического подъема для приспособлений

Рукоятка используется для подъема режущего блока в положение для транспортировки или перемещения, когда можно воспользоваться гидравлическим устройством.

Когда рукоятка передвинута в положение для транспортировки, автоматически активируется тормоз ножей, так что ножи останавливаются в течение 5 секунд.

### Подъем режущего блока (Положение для транспортировки)

Для перевода в положение для транспортировки отведите рукоятку назад.

Блок поднимается и ножи перестают вращаться.

Если нужно, зафиксируйте блок рукояткой механического подъема.

### Опускание блока (рабочее положение)

Если режущий блок зафиксирован рукояткой механического подъема, отведите эту рукоятку в положение резания.

Приведите блок в положение для резания, передвинув рукоятку гидравлического подъема вперед. Блок опускается и ножи начинают вращаться.

Чтобы удостовериться в том, что гидравлический цилиндр вышел наружу, подержите рукоятку в положении «вперед» в течение одной секунды.

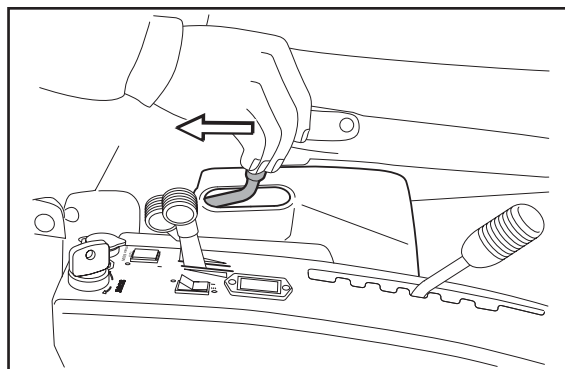

*Подъем режущего блока рукояткой гидравлического подъема*

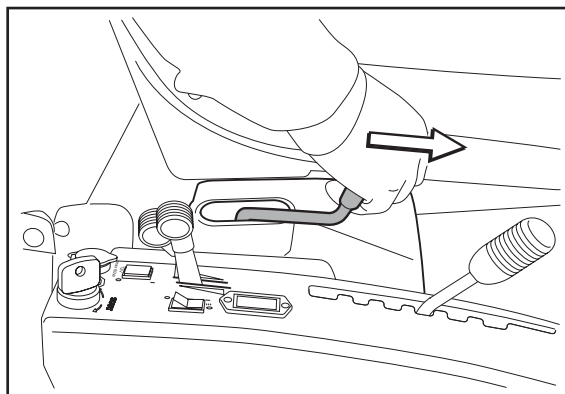

*Опускание режущего блока рукояткой гидравлического подъема*

# ПРЕЗЕНТАЦИЯ

## Рукоятка механического подъема для режущего блока

Рукоятка используется как дополнительный инструмент для установки режущего блока в положение для транспортировки или работы, когда гидравлическим устройством воспользоваться нельзя. Она также может быть использована для механической фиксации режущего блока при перевозке.

Рукоятку следует использовать при пуске двигателя, если двигатель был остановлен с блоком в рабочем положении, для того, чтобы поднять блок таким образом, при котором разъединяется цепь блокировки стартера. Когда рукоятка передвинута в положение для транспортировки, автоматически активируется тормоз ножей, так что ножи останавливаются в течение 5 секунд.

### Положение для транспортировки

Прижмите ручку назад в заблокированное положение. Блок поднимается и ножи перестают вращаться.

### Рабочее положение

Отожмите блокирующую кнопку и передвиньте ручку вперед. Блок опускается и ножи начинают вращаться. Если ножи не вращаются, это может быть вызвано тем, что блок был поднят гидравлическим устройством подъема. Опустите блок в рабочее положение с помощью рукоятки гидравлического подъема.

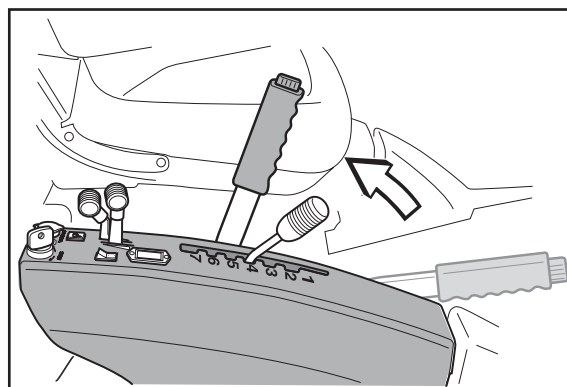

*Подъем режущего блока рукояткой механического подъема*

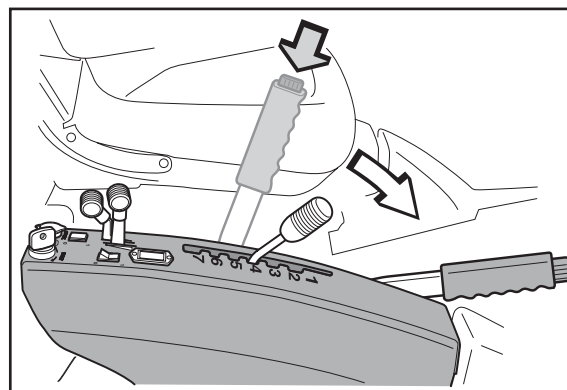

*Опускание режущего блока рукояткой механического подъема*

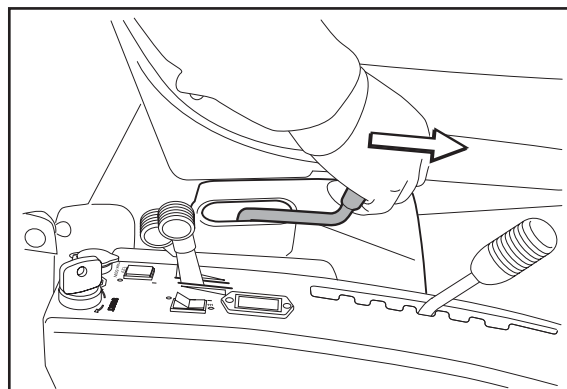

*Опускание режущего блока рукояткой гидравлического подъема*

# ПРЕЗЕНТАЦИЯ

## Стояночный тормоз

Стояночный тормоз активируется следующим образом:

1. Нажмите педаль тормоза.
2. Полностью отожмите блокировочную кнопку на корпусе сервоуля.
3. Отпустите педаль стояночного тормоза, держа кнопку нажатой.

Блокировка стояночного тормоза автоматически снимается при нажатии педали.

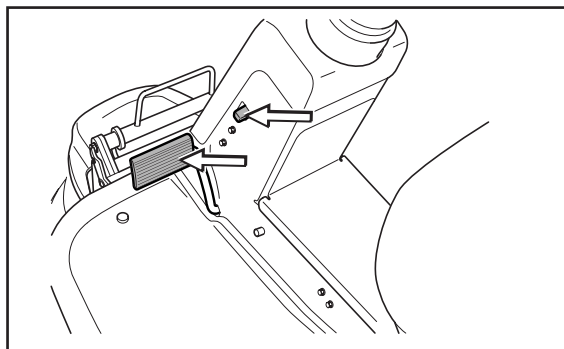

## Сиденье

Сиденье установлено на петлях на передней стенке его опоры и его можно откинуть вперед.

Положение сиденья можно регулировать в горизонтальном направлении.

Для регулировки сиденья ручку под передним краем сиденья надо повернуть влево, после этого сиденье можно двигать вперед или назад в нужное положение.

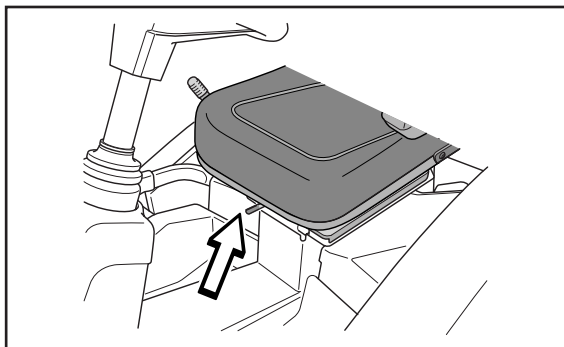

Пружины сиденья можно регулировать, передвигая резиновые блоки по консолям на задней стороне сиденья. Установите оба блока в центральное, переднее или заднее положение.

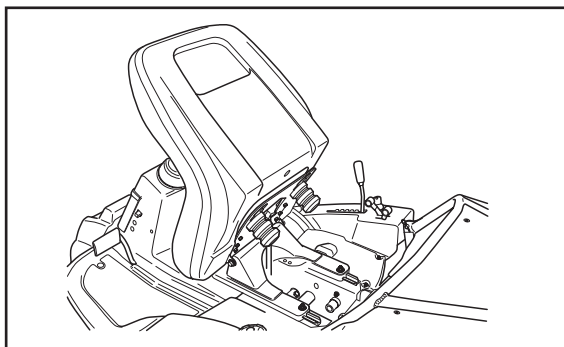

## Заправка горючим

Двигатель должен работать на неэтилированном бензине с октановым числом не ниже 87 (никаких нефтяных смесей). Рекомендуется использовать алкилированный бензин, не оказывающий негативного воздействия на окружающую среду. См. также раздел «Технические данные», топливный метанол и этанол.

Не заливайте бак до самого верха, оставьте пространство для расширения не менее 2,5 см (1").

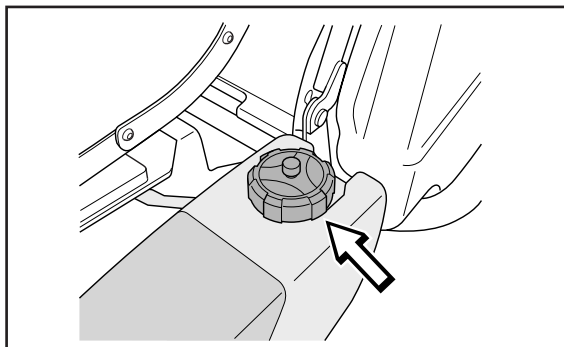

**ОСТОРОЖНО! Бензин – крайне легковоспламеняющаяся жидкость. Соблюдайте меры предосторожности и заливайте топливо в бак за пределами помещений. (см. УКАЗАНИЯ ПО ТЕХНИКЕ БЕЗОПАСНОСТИ)**

# ПРЕЗЕНТАЦИЯ

## Управление сцеплением

Модели AWD оснащены отдельными системами управления сцеплением для передних и задних осей.

Управление сцеплением используется для того, чтобы передвигать Райдер при неработающем двигателе.

Переведите управляющие рычаги в конечные положения, не используйте промежуточное положение.

### Задняя ось

Управление расположено на внутренней стороне левого заднего колеса.

- Передний ход, управление сцеплением (выдвинуть), система привода отключена.
- Задний ход, управление сцеплением (задвинуть), система привода включена.

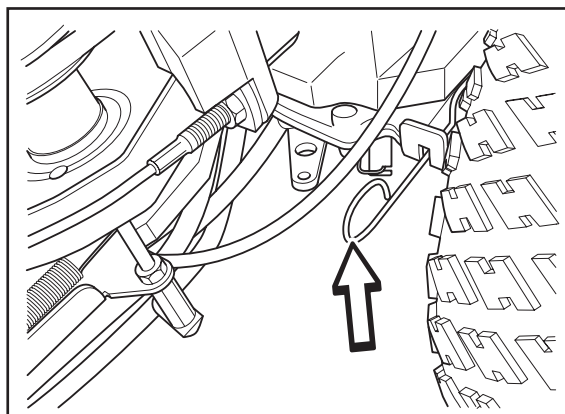

Задняя ось

### Передняя ось

Управление расположено на внутренней стороне левого переднего колеса.

- Передний ход, управление сцеплением (выдвинуть), система привода отключена.
- Задний ход, управление сцеплением (задвинуть), система привода включена.

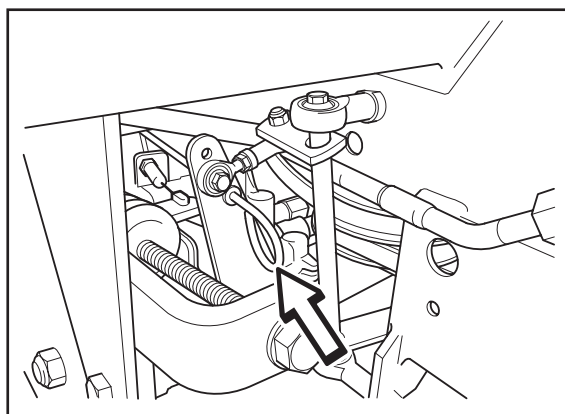

Передняя ось

## Хронометр

Хронометр показывает количество отработанных часов двигателя. Время, в течение которого двигатель не работает, но зажигание включено, не регистрируется. Последняя цифра показывает десятые доли часа (6 минут).

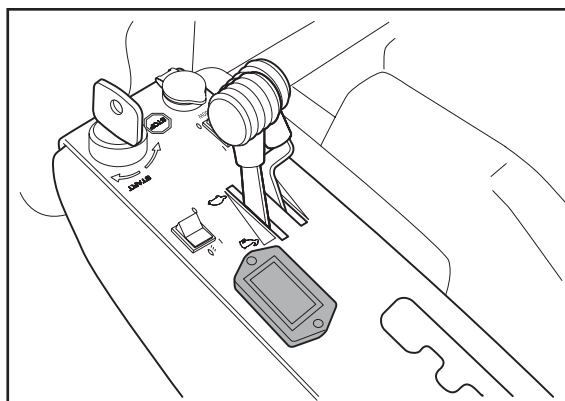

## РАБОТА

### Советы по стрижке



**ОСТОРОЖНО!** Уберите с участка камни и прочие предметы, которые могут попасть под ножи и быть выброшены из-под них.

- Заранее отметьте места, где лежат большие камни и прочие предметы, которые нельзя убрать, чтобы избежать столкновений с ними.
- Начинайте с большой высоты резания, уменьшая ее по мере того, как вы достигаете желаемого результата.
- Качество стрижки будет наилучшим при высокой скорости двигателя (ножи вращаются быстро) и низкой скорости перемещения (Райдер передвигается медленно). Если трава не слишком высокая и густая, скорость перемещения может быть увеличена без значительного снижения качества стрижки.



**ОСТОРОЖНО!** Никогда не работайте с газонокосилкой Райдер на склонах с уклоном более 15°. На склонах при стрижке двигайтесь вверх и вниз, никогда не из стороны в сторону.

- Газоны самого лучшего качества получаются путем многократной стрижки. Стрижка будет более ровной и обрезь будет более равномерно распределяться по поверхности. Общая продолжительность стрижки при этом не увеличится, так как стрижку можно выполнять на более высокой скорости без ухудшения конечного результата.
- Не выполняйте стрижку мокрых газонов. Результат будет хуже, так как колеса будут проскальзывать на мокрой траве.
- После каждой стрижки промывайте пространство за режущим блоком водой из шланга. При помывке режущий блок должен находиться в положении для обслуживания.
- Если вы при стрижке пользуетесь блоком мульчирования, то стрижки надо выполнять чаще.

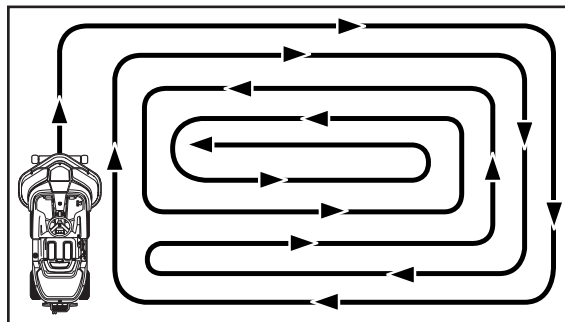

Как выполнять стрижку

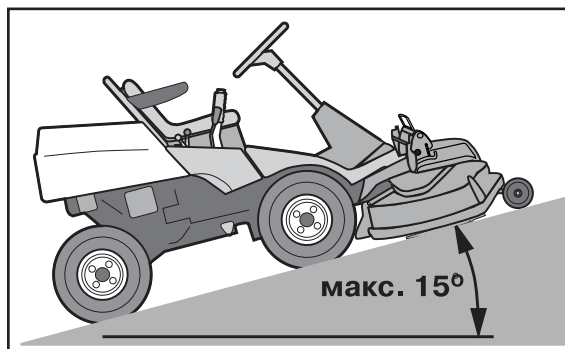

макс. 15°

## РАБОТА

### Управление сцеплением

Рычаги управления сцеплением следует выдвинуть, чтобы Райдер можно было передвигать при отключенном двигателе.

Если вы попытаетесь передвинуть машину, когда рычаги управления сцеплением выдвинуты, она не сдвинется с места. Когда один из рычагов выдвинут, привод оси отключен.

Рычаги управления надо выдвигать или задвигать до конца. Не оставляйте их в промежуточном положении.

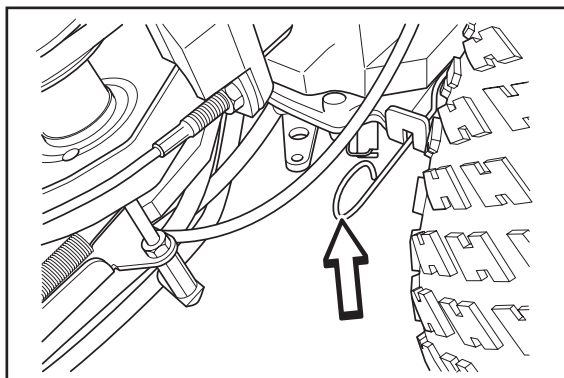

*Задняя ось*

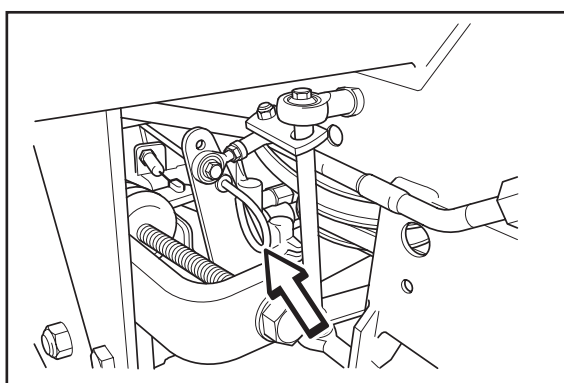

*Передняя ось*



# РАБОТА

## Работа на газонокосилке

**ВАЖНАЯ ИНФОРМАЦИЯ** Воздухозаборную решетку двигателя, находящуюся под сиденьем, нельзя закрывать никакими предметами, например, одеждой, травой, листьями или каким-нибудь мусором – это ухудшает охлаждение двигателя, что может привести к его поломке.

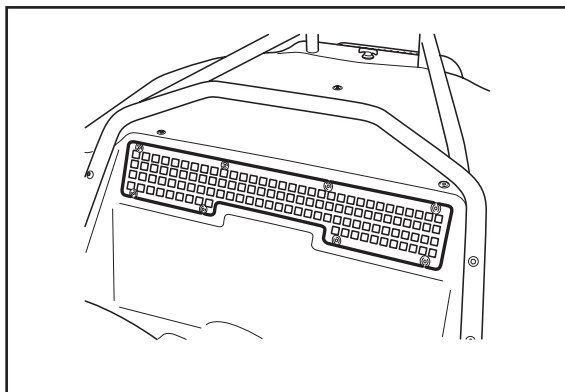

### До начала работы

- Прочитайте раздел «Указания по технике безопасности» на стр. 7 и «Презентация» на стр. 13.
- Выполняйте ежедневные мероприятия по уходу за машиной в соответствии с «Графиком техобслуживания» на стр. 29).
- Отрегулируйте сиденье в горизонтальном направлении так, как вам удобно.

### Пуск двигателя

1. Активируйте стояночный тормоз нажатием педали. Если необходимо, нажмите блокировочную кнопку. Двигатель нельзя запустить, если нажат стояночный тормоз.

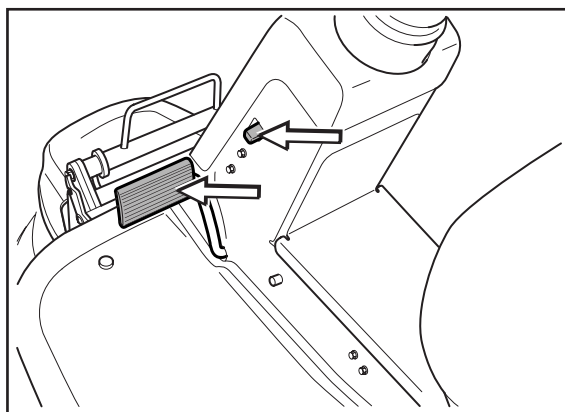

2. Поднимите режущий блок, потянув рукоятку механического подъема назад до заблокированного положения (транспортное положение)

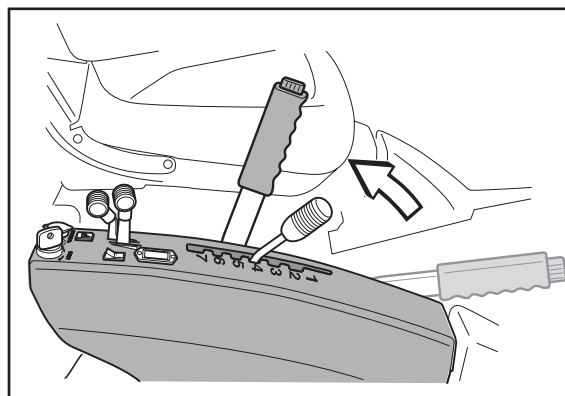

## РАБОТА

3. Передвиньте дроссельную заслонку в среднее положение.

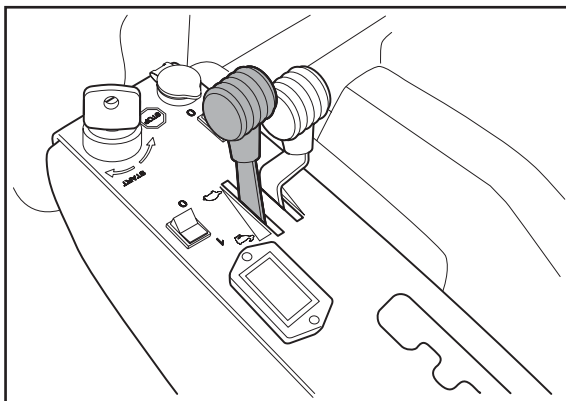

4. Если двигатель холодный, рукоятку управления воздушной заслонкой передвинуть назад в конечное положение.

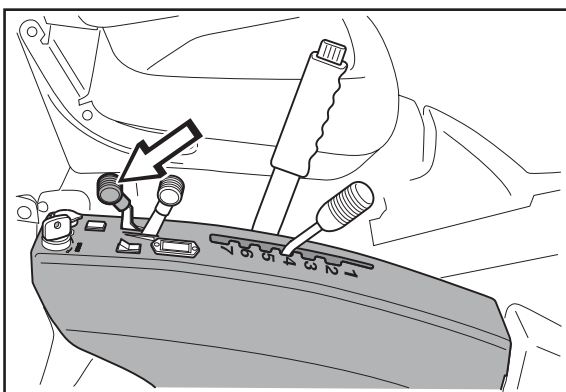

5. Установите ключ зажигания в пусковое положение.

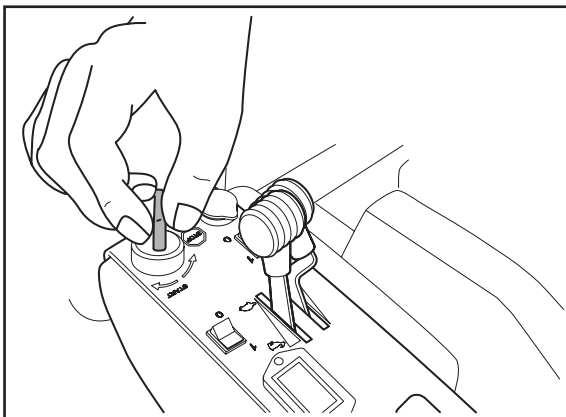

6. Когда двигатель запустится, немедленно отпустите ключ зажигания, чтобы он вернулся в нейтральное положение.

**ВАЖНАЯ ИНФОРМАЦИЯ** Не включайте мотор стартера более чем на 5 секунд за один раз. Если двигатель не запустится, подождите около 15 секунд, потом попробуйте снова.

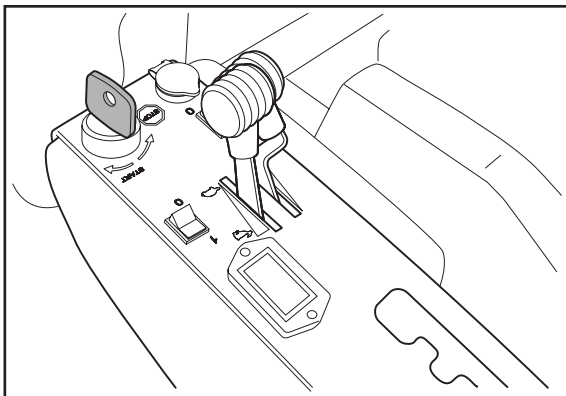

## РАБОТА

7. После того, как запустите двигатель, постепенно двигайте рукоятку воздушной заслонки вперед.



**ОСТОРОЖНО! Никогда не включайте двигатель в закрытом помещении, в замкнутых или плохо вентилируемых зонах. Выхлопные газы двигателя содержат ядовитую окись углерода.**

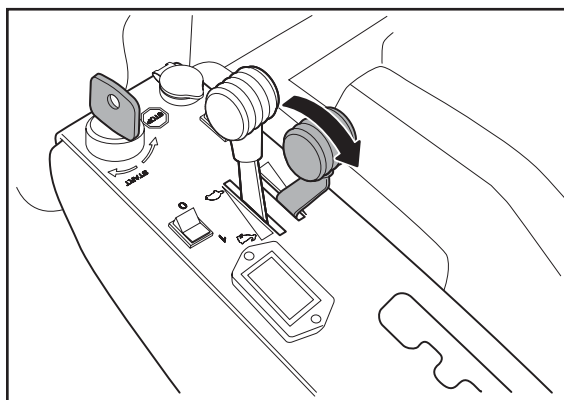

8. с помощью дроссельной заслонки установите нужную скорость двигателя.  
Дайте двигателю поработать на умеренной скорости, с полукрытой заслонкой в течение 3-5 минут до полной нагрузки.

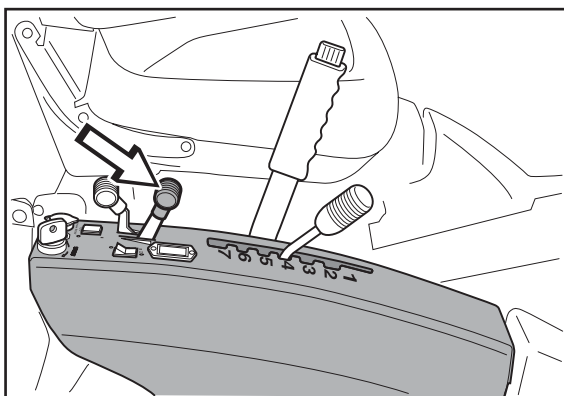

### Передвижение на машине

1. Отпустите стояночный тормоз, нажав сначала педаль тормоза. Затем отпустив ее.

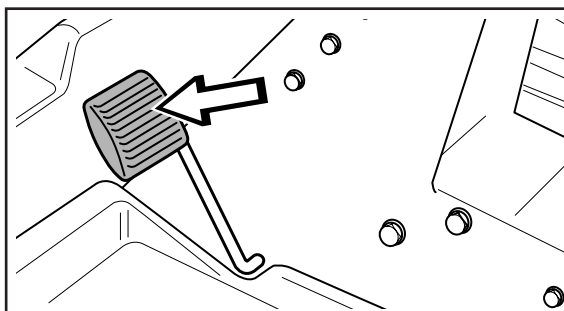

2. Осторожно нажимайте одну из педалей, пока не достигнете требуемой скорости.  
Педаль (1) нажимается для переднего и педаль (2) для заднего хода.



**ОСТОРОЖНО! Никогда не включайте двигатель в закрытом помещении, в замкнутых или плохо вентилируемых зонах. Выхлопные газы двигателя содержат ядовитую окись углерода.**

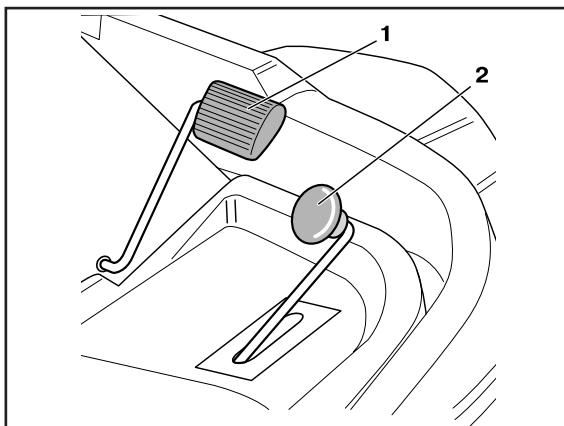

## РАБОТА

3. Выберите необходимую высоту резания (1-7) используя рукоятку регулировки высоты резания.

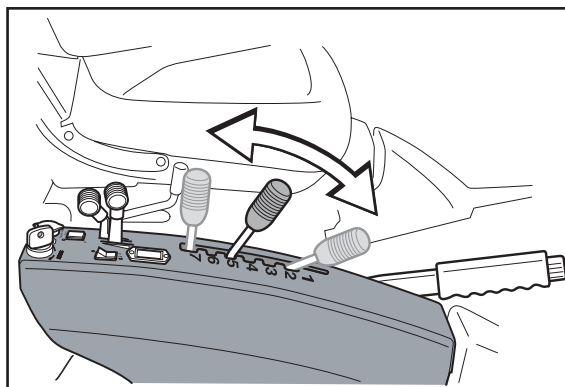

4. Отожмите блокировочную кнопку на рукоятке механического подъема и передвиньте рукоятку вперед и до упора. Режущий блок опускается и начинает работать.

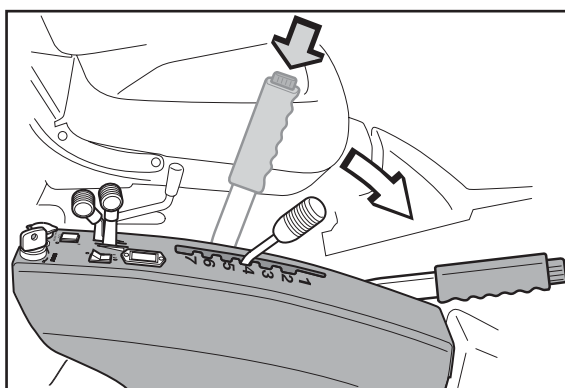

5. Если режущий блок не до конца опустился, или если ножи не вращаются, опустите его до конца, используя рукоятку гидравлического подъема. Чтобы удостовериться в том, что гидравлический цилиндр находится снаружи, подержите рукоятку в переднем положении в течение одной секунды.

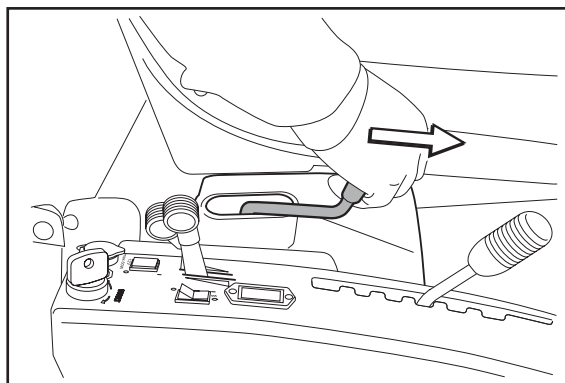

## Торможение

Отпустите педали привода. Машина замедляет ход и останавливается. Не используйте стояночный тормоз в качестве тормоза привода.

Можно затормозить быстро, если вы нажмете педаль привода противоположного хода

# РАБОТА

## Отключение двигателя

Если нагрузка на двигатель была большой, рекомендуется в течение одной минуты оставить его на холостом ходу, чтобы при остановке его температура была на уровне нормальной рабочей температуры двигателя. Не оставляйте двигатель на холостом ходу надолго, так как на свечах зажигания может начать образовываться угольный нагар.

1. Поднимите режущий блок с помощью гидравлического подъемника.

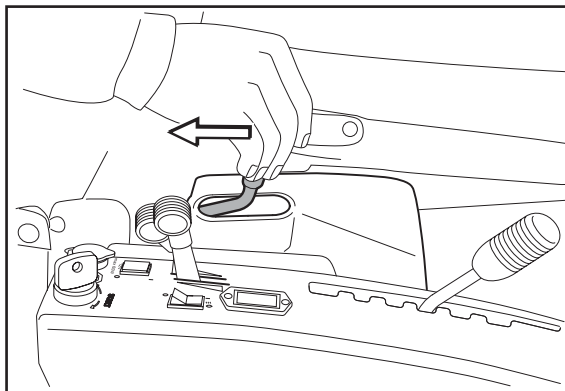

Если нужно, блок можно зафиксировать в поднятом состоянии, отжав рукоятку механического подъема назад до ее блокировки. Если режущий блок остается в опущенном положении, цепь блокировки стартера не даст запустить двигатель.

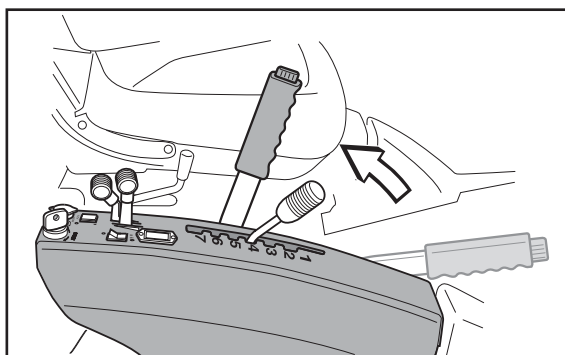

2. Передвиньте рукоятку управления дроссельной заслонкой в положение "MIN". Поверните ключ зажигания в положение "STOP".

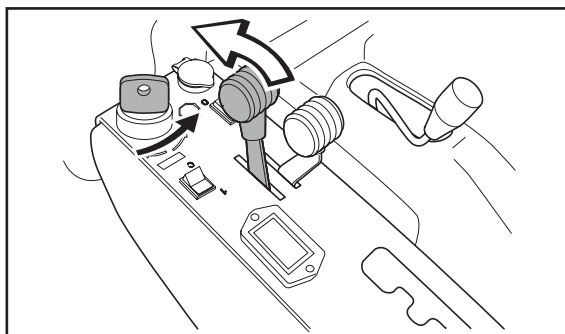

3. Когда Райдер остановится, активируйте стояночный тормоз, нажимая педаль с одновременным нажатием блокировочной кнопки.

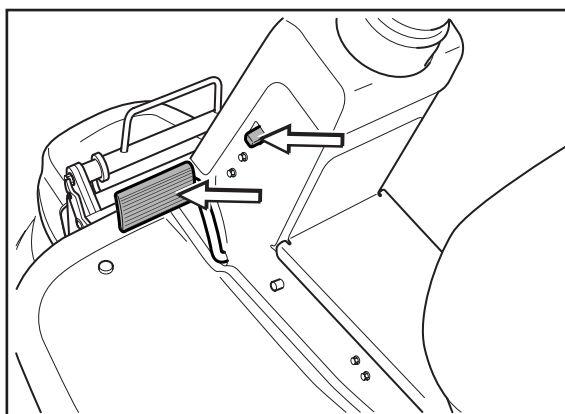

---

# РАБОТА

---

# ТЕХНИЧЕСКОЕ ОБСЛУЖИВАНИЕ

## Техобслуживание

### График техобслуживания

Ниже приведен перечень мероприятий по уходу за газонокосилкой Райдер (Rider). Для позиций, отмеченных сноской 4 или 5, обращайтесь в специализированное предприятие по техобслуживанию.

● = Описано в инструкции    ○ = Не описано в инструкции

Техобслуживание	Стр	Ежедневный уход		Еже-неде-льн. уход <sup>3</sup>	Не реже-раза в год	Периодичность обслуживания раб. часов			
		до	после			25	50	100	300
Проверка утечек топлива и масла	-	○							
Проверка стояночного тормоза	37	●							
Проверка уровня масла в двигателе (при каждой заливке)	65	●				●			
Проверка воздушного фильтра топливного насоса	40	●							
Проверка предохранительного выключателя, сиденье	43	●							
Проверка предохранительного выключателя, рукоятка подъема	43	●							
Проверка предохранительного выключателя, система педалей	43	●							
Проверка/очистка воздухозаборной решетки двигателя	33		●			●			
Проверка режущего блока	48		●						
• присоединение ножей	50		●						
• состояние ножей (острота, форма и т.д..)	50		●						
Проверка рулевых тросов (зазоры и т.д.)	34		●						
Проверка креплений (винты, гайки и т.д..)	-		○						
Запустить двигатель и ножи, проверить наличие посторонних шумов	23		●						
Очистить пространство под режущим блоком	49		●						
Очистить воздухозаборную решетку охлаждения передачи	34		●			●			
Проверить глушитель	35					●			
Проверить уровень кислоты в аккумуляторе	41			●					
Проверить уровень масла в передаче	70			●					
Проверить состояние ремней, шкивов и т.д.	-			○					
Проверить, нет ли повреждений	-			○					

# ТЕХНИЧЕСКОЕ ОБСЛУЖИВАНИЕ

● = Описано в инструкции    ○ = Не описано в инструкции

Техобслуживание	Стр	Ежедневный уход		Еже-неде-льн. уход <sup>3</sup>	Не реже раза в год	Периодичность обслуживания раб. часов			
		до	после			25	50	100	300
Проверить давление воздуха в шинах (60 кПа)	41			●					
Очистить пространство вокруг двигателя	-			○					
Очистить пространство вокруг передачи	-			○					
Очистить пространство вокруг всех ремней, шкивов и т.д..	62			●					
Смазать подшипники правого заднего колеса	69			●					
Смазать нужные места в конструкции сиденья водителя	67			●					
Смазать все тросы	62			●					
Смазать предохранительную защелку в режущем блоке	67			●					
Смазать внутреннюю втулку режущего блока	67			●					
Смазать канавку рамы режущего блока	67			●					
Смазать соединения в режущем блоке	67			●					
Очистить канал рамы	-			○					
Смазать педальный механизм в канале рамы	63			●					
Смазать гидростатический трос	67			●					
Смазать трос стояночного тормоза	64			●					
Смазать дроссельную заслонку	68			●					
Смазать управление воздушной заслонкой	68			●					
Смазать рулевую цепь в канале рамы	63			●					
Проверить рулевые тросы в канале рамы	34			●					
Очистить воздухозаборное отверстие системы охлаждения двигателя.	33				●	●			
Очистить устр-во предварительной очистки воздушного фильтра (вспененный пластик)	38				●	●			
Сменить масло в двигателе <sup>1)</sup>	65				●			●	
Очистить картридж фильтра воздухоочистителя <sup>2)</sup> (бумажный фильтр)					●		●		
Проверить/отрегулировать высоту резания					●		●		
Проверить/отрегулировать стояночный тормоз					●		●		



# ТЕХНИЧЕСКОЕ ОБСЛУЖИВАНИЕ

● = Описано в инструкции ○ = Не описано в инструкции

Техобслуживание	Стр	Ежедневный уход		Еже-неде-льн. уход <sup>3</sup>	Не реже раза в год	Периодичность обслуживания раб. часов			
		до	после			25	50	100	300
Проверить пламегаситель/искрогаситель (дополнительное оборудование)	-				○		○		
Заменить масляный фильтр гидравлики (каждые 200 часов)	68				●			●	
Заменить масляный фильтр двигателя (каждые 200 часов)	69				●			●	
Очистить/заменить свечи зажигания	42				●			●	
Заменить внутренний топливный фильтр	40				●			●	
Очистить фильтр импульсного воздуха	40				●			●	
Очистить охлаждающие пластины (ребра)	-				○			○	
Проверить зазор в клапанах двигателя <sup>4)</sup>	-				○				○
Проверить необходимость смены масла <sup>5)</sup> и смены фильтра <sup>4)</sup> в системе гидравлики (каждые 200 часов)	-				○			○	
Заменить фильтр всасывания в системе <sup>4)</sup> (каждые 200 часов)					○			○	
Заменить устр-во предварительной очистки воздушного фильтра (вспененный пластик) <sup>2)</sup>	38				●				●
Заменить воздушный фильтр (бумажный) <sup>2)</sup> (каждые 200 часов)	38				●			●	
Выполнить плановое техобслуживание после 300 часов работы <sup>4)</sup>	-				○				○

1) Первая смена после 8 часов. При работе с большой нагрузкой или при высоких температурах окружающего воздуха смена через каждые 50 часов.

2) При работе в условиях большой запыленности уход и замену следует производить чаще.

3) Если на газонокосилке Райдер работают каждый день, ее надо смазывать два раза в неделю.

4) Выполняется специализированным предприятием техобслуживания.

5) Выполняется специализированным предприятием техобслуживания. Первая смена после 50 часов.



**ОСТОРОЖНО! С двигателем или режущим блоком можно выполнять какие-то действия по техобслуживанию только тогда, когда:**

- Двигатель остановлен
- Активирован стояночный тормоз
- Вынут ключ зажигания.
- Отключен режущий блок.
- Кабели зажигания вынуты из гнезда.

# ТЕХНИЧЕСКОЕ ОБСЛУЖИВАНИЕ

## Как снимать крышки устройств газонокосилки Райдер

### Крышка двигателя

1. Отодвиньте сиденье до упора вперед и откиньте его назад.
2. Поверните защелку крышки, находящуюся сверху, против часовой стрелки на 1/4 оборота.

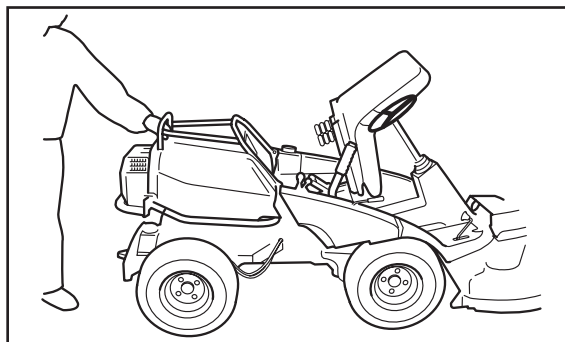

3. Откройте крышку двигателя.

Если необходимо, крышку можно поднять, вынув стержни из петель.

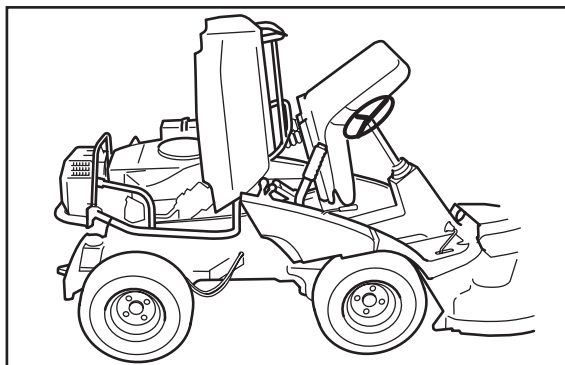

### Передняя крышка

Отпустите защелку и поднимите переднюю крышку.

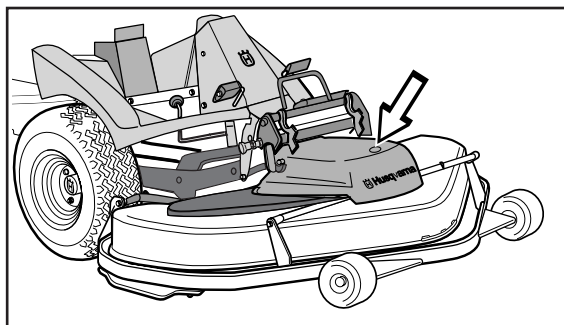

### Крышка правого крыла

Снимите головку акселератора (1), винты (2 и 3), и снимите крышку крыла.

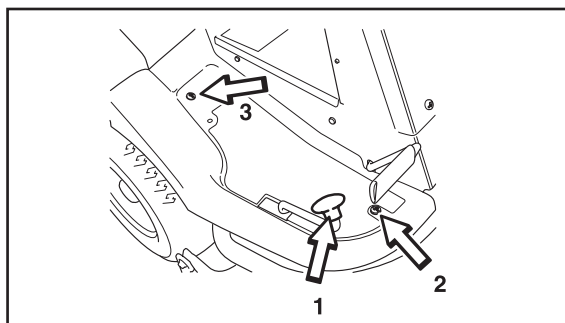

# ТЕХНИЧЕСКОЕ ОБСЛУЖИВАНИЕ

## Крышка левого крыла

Открутите винты (2) и снимите крышку.

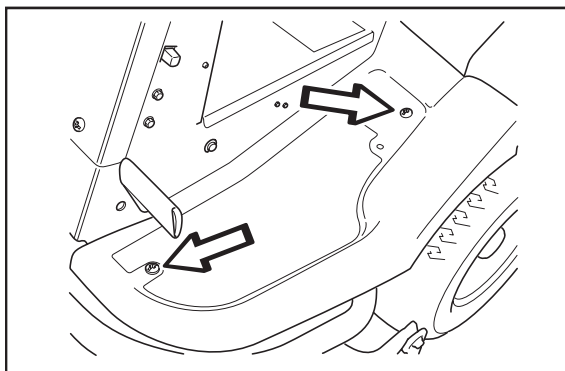

## Крышка трансмиссии

Открутите оба винта (по одному на каждой стороне) и снимите крышку трансмиссии. .

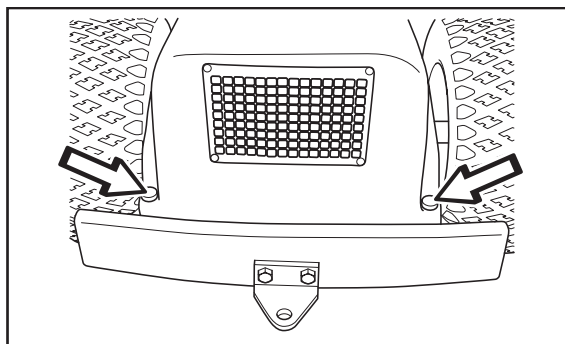

## Проверка воздухозаборного отверстия системы охлаждения двигателя

Очистите решетку воздухозаборного отверстия в крышке двигателя за сиденьем водителя.

Откройте крышку двигателя.

Удостоверьтесь в том, что решетка воздухозаборного отверстия не засорена листьями, травой и прочим мусором.

Проверьте воздуховод, находящийся с внутренней стороны от крышки двигателя, удостоверьтесь в том, что он чистый и не задевает о воздухозаборную решетку.

Забитые мусором решетка или воздуховод ухудшают охлаждение двигателя, что может привести к его поломке.

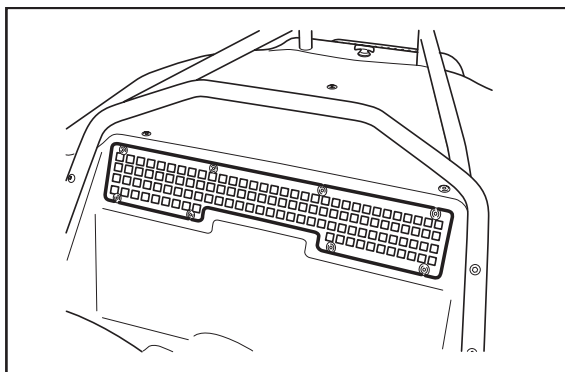

*Решетка воздухозаборного отверстия*

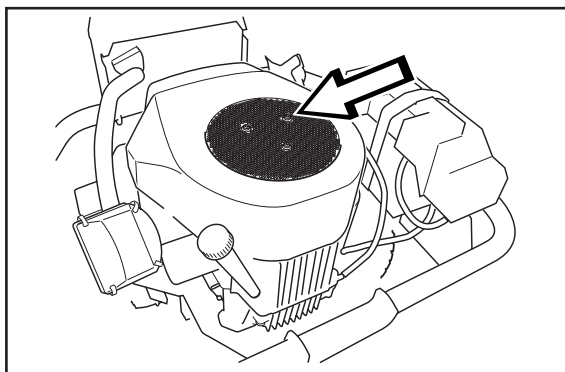

*Воздухозаборное отверстие системы охлаждения*

# ТЕХНИЧЕСКОЕ ОБСЛУЖИВАНИЕ

## Проверка воздухозаборного отверстия системы охлаждения трансмиссии

Удостоверьтесь в том, что воздухозаборный клапан трансмиссии не забит мусором.

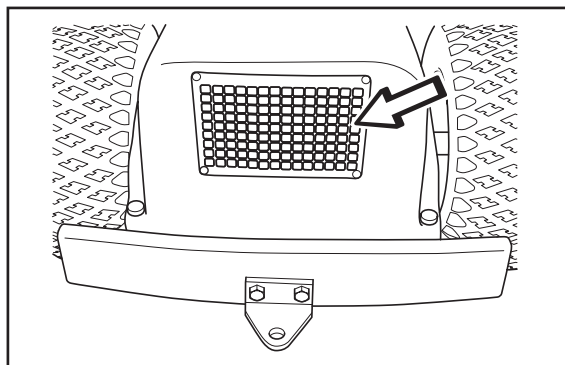

## Проверка и регулировка рулевых тросов

Руление осуществляется посредством тросов.

После некоторого времени использования они растягиваются, что может вызвать изменения по сравнению с первоначальной регулировкой.

Рулевые элементы надо проверить и отрегулировать следующим образом:

1. Снять крышку каркаса, отпустив два винта.
2. Удостоверьтесь в том, что тросы расположены на шкивах в канале рамы правильно. Проверьте натяжение тросов, прижимая их друг к другу (по стрелкам). Натяжение должно быть таким, чтобы их можно было притянуть друг к другу на половину зазора между ними без особого усилия.

Проверьте, нет ли на тросах следов разрыва жил.

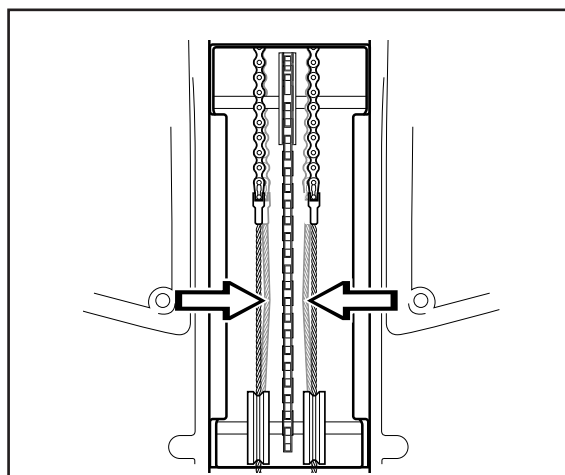
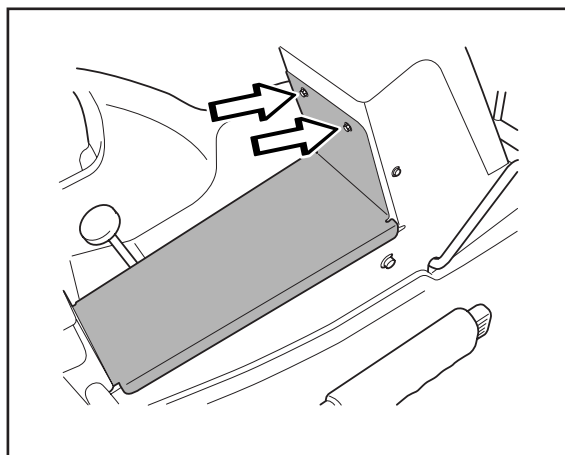

3. Если необходимо, тросы можно отрегулировать. Для этого надо отвернуть блокировочную гайку и затянуть регулировочную гайку (один трос на каждой стороне машины).

Зажмите кабель, например, регулируемым гаечным ключом так, чтобы он не перекрутился. Если регулировка выполняется только на одной стороне, это повлияет на среднее положение руля. Не затягивайте тросы слишком сильно, их следует только подтянуть к поворотному хомуту. После того, как вы выполните действия по регулировке согласно п.2, проверьте натяжение кабеля.

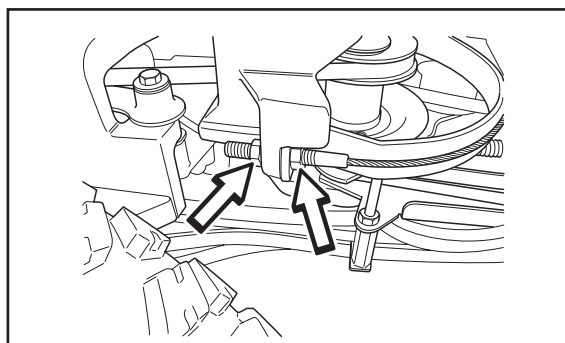

# ТЕХНИЧЕСКОЕ ОБСЛУЖИВАНИЕ

## Проверка и регулировка троса дроссельной заслонки

Проверьте реакцию двигателя на передвижение дроссельной заслонки; удостоверьтесь, что при полном открытии дросселя двигатель развивает большую скорость. Если у вас появятся сомнения, свяжитесь с представителем предприятия сервисного обслуживания.

Если нужно отрегулировать трос, это можно сделать следующим образом для нижнего троса:

1. Отверните зажимной винт наружного крепления троса и передвиньте заслонку в положение полного открытия.
2. Проверьте установку троса заслонки в соответствующем отверстии нижнего рычага, см. рисунок.
3. Передвиньте наружное крепление троса заслонки до конца влево и затяните зажимной винт.

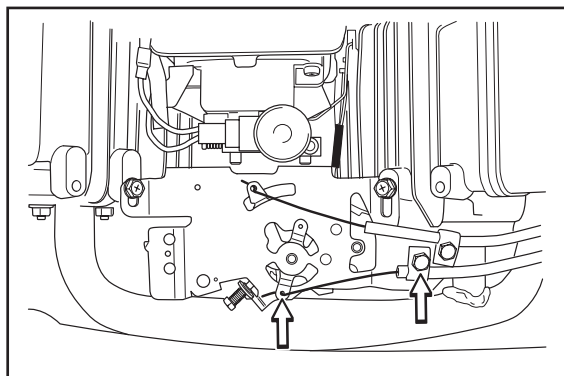

## Проверка и регулировка троса воздушной заслонки

Если из двигателя выходит черный дым или его трудно запустить, это может быть вызвано неправильной регулировкой троса воздушной заслонки (верхний трос). Если у вас появятся сомнения, свяжитесь с представителем предприятия сервисного обслуживания.

Если нужно отрегулировать трос, это можно сделать следующим образом:

1. Отверните зажимной винт наружного крепления троса и передвиньте заслонку в положение полного закрытия.
2. Проверьте положение троса на верхнем рычаге, см. картинку.
3. Передвиньте наружное крепление троса заслонки до конца вправо и затяните зажимной винт.

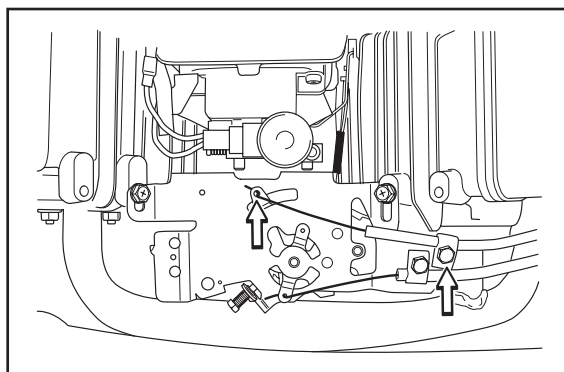

## Проверка глушителя

Проверяйте регулярно комплектность глушителя и его надежное закрепление. Вследствие перепадов температур и вибрации может ослабиться затягивающий момент винтов. При выполнении техобслуживания винты надо проверять на момент затяжки, он должен быть равен приблизительно 10 Нм. Никогда не работайте с неисправным глушителем!



**ОСТОРОЖНО! В процессе работы двигателя глушитель сильно нагревается и остается в нагретом состоянии в течение некоторого времени после выключения двигателя. Прикосновение к нему может вызвать ожоги. Не забывайте и об опасности возгорания.**

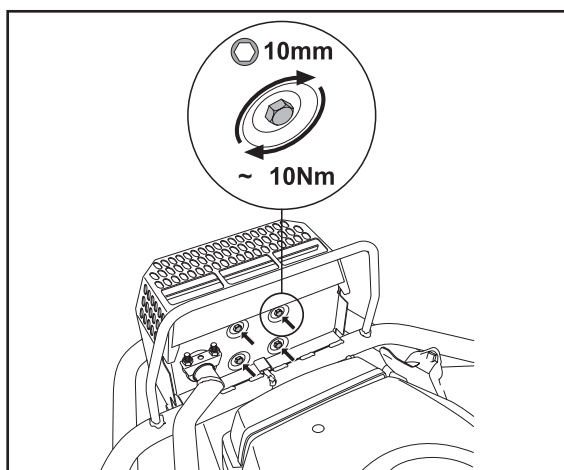

# ТЕХНИЧЕСКОЕ ОБСЛУЖИВАНИЕ

## Регулировка троса гидростатической трансмиссии

Трос гидростатической трансмиссии (на левой стороне) регулируется следующим образом:

1. Снимите крышку трансмиссии. Открутите оба винта (на каждой стороне) и поднимите крышку трансмиссии.
2. Разберите шарнирное соединение, которое блокируется запорной пружиной.
3. Удостоверьтесь в том, что педаль переднего привода нажата до упора.
4. Поверните вертикальную ручку в крайнее положение и выровняйте по одной линии шаровую пяту и гнездо в шарнирном соединении.
5. Отрегулируйте гнездо на тросе, если это необходимо.
6. Соберите шарнирное соединение.
7. Поместите на место запорную пружину. Удостоверьтесь в том, что запорная пружина проходит через оба отверстия в гнезде.

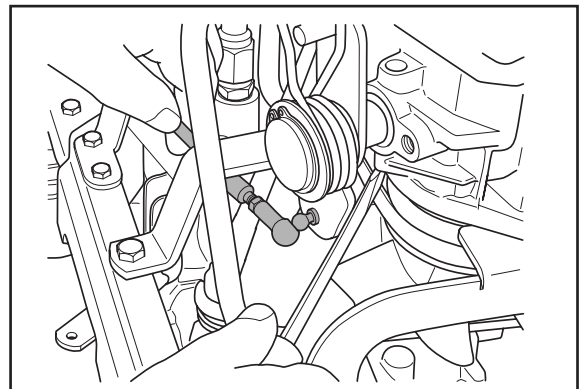
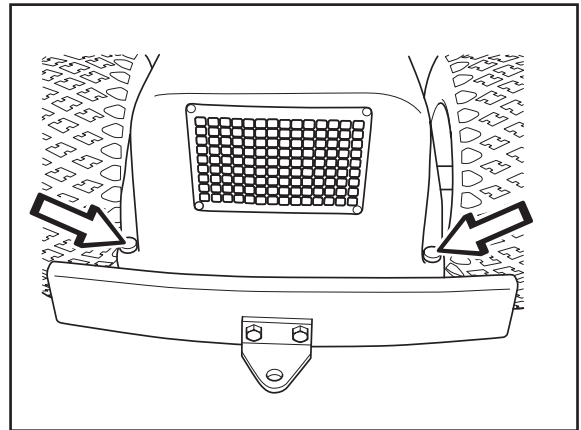

# ТЕХНИЧЕСКОЕ ОБСЛУЖИВАНИЕ

## Регулировка стояночного тормоза

Проверьте регулировку стояночного тормоза. Для этого поставьте машину на склон и отключите привод задней и передней оси. Поставьте машину на тормоз и заблокируйте его. Если машина при этом не стоит неподвижно на месте, стояночный тормоз надо отрегулировать следующим образом:

1. Снимите крышку левого крыла.
2. Удостоверьтесь, что стояночный тормоз не активирован.
3. Отрегулируйте зазор между коробкой и регулировочным винтом до 1 мм (0.040") при нажатии на коробку. Таким образом получится зазор для педали около 40 мм (1.5"). Отрегулируйте использованием гаек на регулировочном винте.
4. Умеренно затяните гайки, так, чтобы не повредить резьбу.
5. Проверьте работу стояночного тормоза.
6. Установите на место крышку левого крыла.

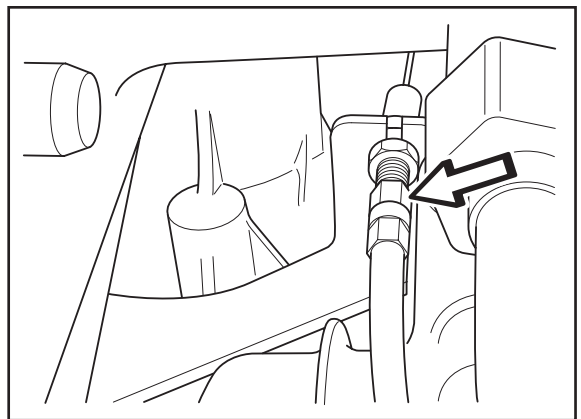
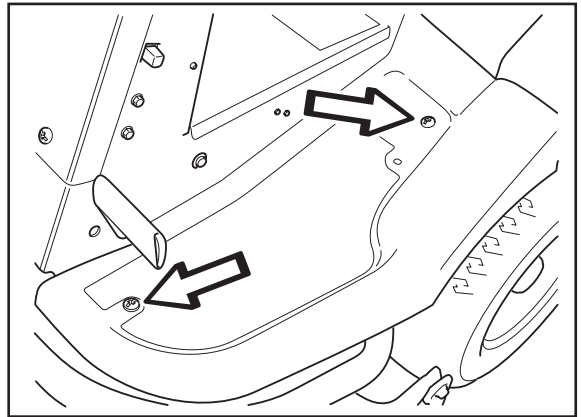

**ОСТОРОЖНО! Неотрегулированный стояночный тормоз снижает общую тормозную способность машины.**

# ТЕХНИЧЕСКОЕ ОБСЛУЖИВАНИЕ

## Замена воздушного фильтра

Если возникает впечатление, что у двигателя понизилась мощность или что он работает ненормально, это может быть вызвано загрязнением воздушного фильтра. При работе с загрязненным фильтром на свечах зажигания будет образовываться угольный нагар, что приведет к неисправностям в работе двигателя. Поэтому воздушный фильтр необходимо регулярно заменять (см. "График техобслуживания" на стр. 29 для определения периодичности замены).



**ОСТОРОЖНО! Не начинайте работ по техобслуживанию до тех пор, пока выхлопная система не остынет – риск получить ожог!**

## Смена воздушного фильтра

1. Откройте крышку двигателя.
2. Снимите два пластиковых зажима на оболочке воздушного фильтра и снимите оболочку.
3. Снимите пористую резину предварительной очистки и промойте ее мягким моющим средством. Выжмите ее с помощью чистой сухой тряпки.
4. Открутите винты, крепящие воздушный фильтр к крылу, и выньте бумажный фильтр.

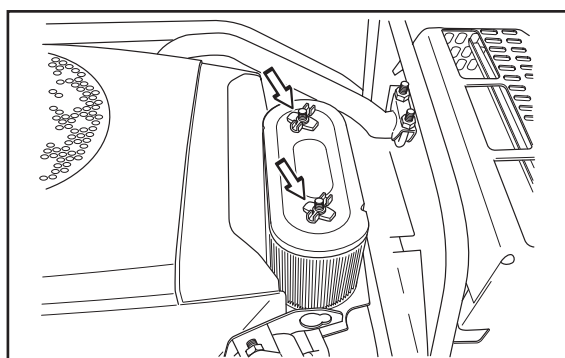
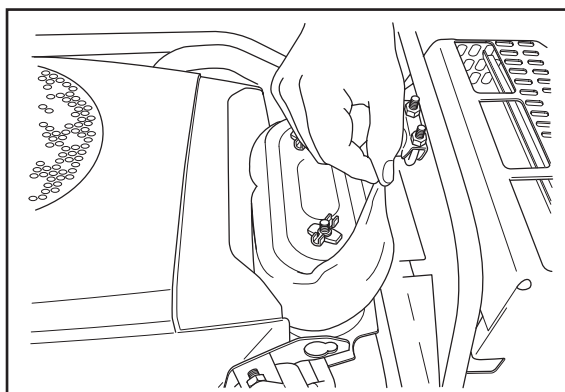
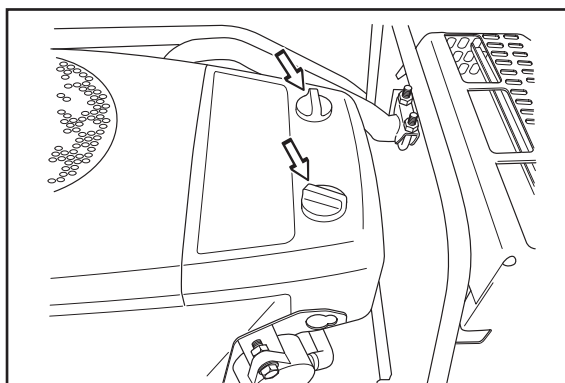



## ТЕХНИЧЕСКОЕ ОБСЛУЖИВАНИЕ

1. Постучите бумажным фильтром о твердую поверхность, чтобы выбить из него пыль.

Если после этого он все же остается загрязненным, его надо заменить.

### **ВАЖНАЯ ИНФОРМАЦИЯ**

**Не используйте сжатый воздух для очистки бумажного фильтра. Не мойте фильтр и не смазывайте его маслом.**

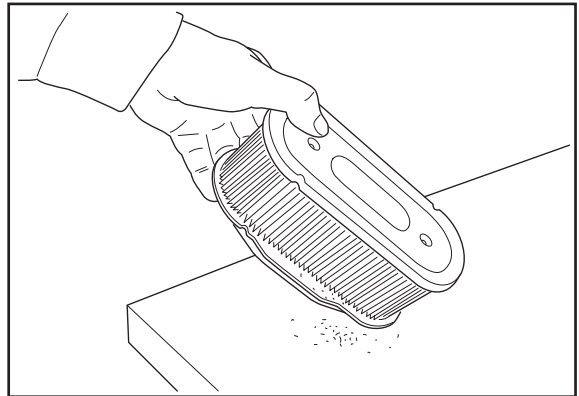

2. Установите фильтр на место следующим образом:
3. Проверьте целостность уплотнения в нижней части бумажного фильтра. Вставьте бумажный фильтр в оболочку и слегка затяните гайки на крыле..
3. Вставьте резину предварительной фильтрации в фильтр.
4. Установите на место крышку над оболочкой фильтра. Не затягивайте слишком сильно пластиковые зажимы.

# ТЕХНИЧЕСКОЕ ОБСЛУЖИВАНИЕ

## Смена топливного фильтра

Топливный фильтр, установленный на линии подачи топлива, надо менять каждые 100 часов (один раз в сезон) или более часто, если он забивается.

Замена фильтра выполняется следующим образом::

1. Откройте крышку двигателя
2. Снимите с фильтра шланговые зажимы. Используйте плоскогубцы.
3. Вытащите фильтр, разъединив его с концами шлангов.
4. Вставьте между концами шлангов новый фильтр. Надо вставить фильтр так, чтобы стрелка FLOW (поток) указывала на топливный насос. Если необходимо, для облегчения установки фильтра можно смочить оба его конца мыльным раствором..
5. Передвиньте шланговые зажимы обратно на фильтр.

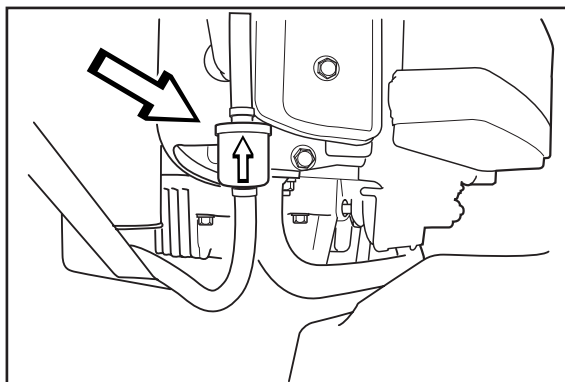

## Очистка импульсного воздушного фильтра

1. Снимите крышку двигателя.
2. Ослабьте четыре замка с защелками, снимите крышку и выньте фильтр.
3. Продуйте фильтр сжатым воздухом. Замените фильтр, если путем продувки его не удастся очистить.
4. Установите фильтр обратно и закрепите крышку замками с защелками. Закройте крышку двигателя.

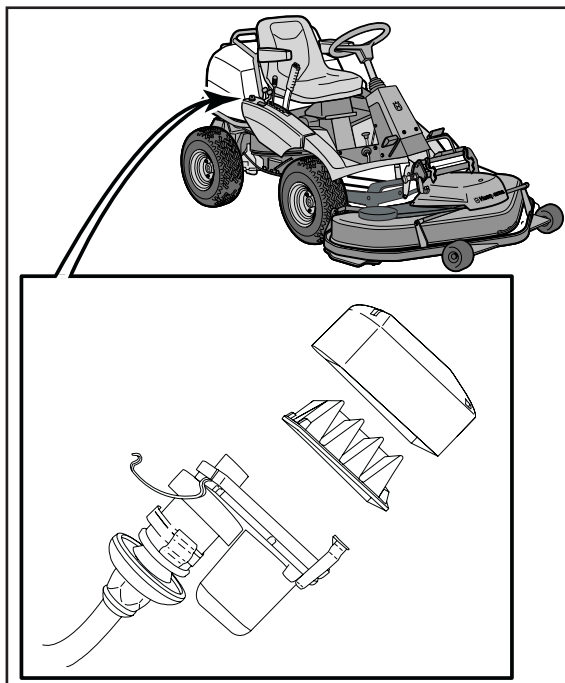

## Проверка воздушного фильтра топливного насоса

Регулярно проверяйте, не забит ли воздушный фильтр топливного насоса грязью.

Открутите винты и откройте насос, шланги снимать не надо.

Если нужно, прочистьте фильтр щеткой.

Установите насос обратно на консоль.

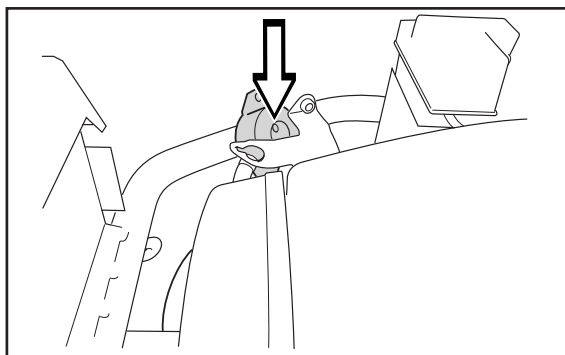

# ТЕХНИЧЕСКОЕ ОБСЛУЖИВАНИЕ

## Проверка давления в шинах

Давление в шинах должно быть около 60 кПа / 0.6 бар / 9 PSI на всех колесах.

Самое высокое допустимое давление = 80 кПа / 0.8 бар / 12 PSI.

### ВАЖНАЯ ИНФОРМАЦИЯ

Различное давление в передних шинах приведет к тому, что ножи будут резать траву на разной высоте.

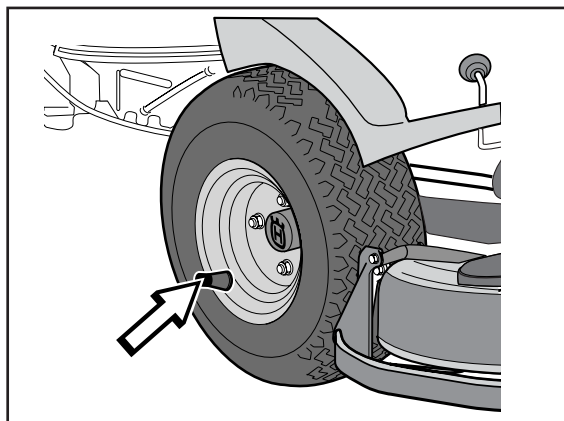

## Проверка уровня кислоты в аккумуляторе

Удостоверьтесь, что уровень кислоты в аккумуляторе находится между отметками. При доливке для заполнения ячеек можно использовать только дистиллированную воду.



**ОСТОРОЖНО!** Что делать при контакте с аккумуляторной кислотой

- Если она попала на кожу: как следует промойте водой.
- Если вы ее проглотили: выпейте большое количество воды или молока, немедленно обратитесь к врачу.
- Если она попала в глаза: Тщательно промойте водой и немедленно обратитесь к врачу.

Из аккумулятора выходят взрывоопасные газы. В непосредственной близости от аккумулятора не должно быть искр, пламени и зажженных сигарет.

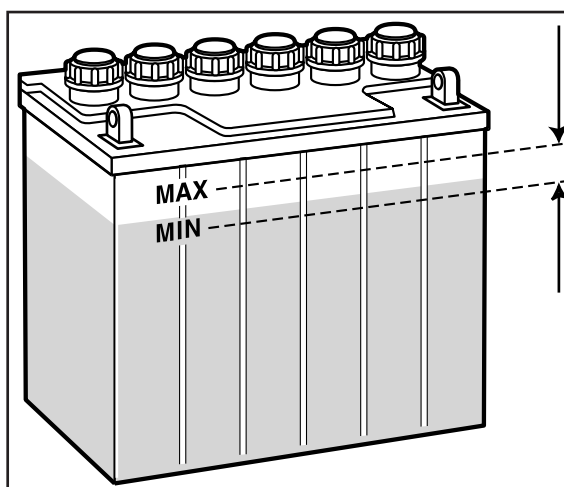

## Система зажигания

Двигатель оснащен электронной системой зажигания. Техобслуживание требуется только для свеч зажигания.

Рекомендуемые свечи - см. "Технические данные" на стр. 79.

**ВАЖНАЯ ИНФОРМАЦИЯ** Использование свеч зажигания неподходящего типа может привести к поломке двигателя.

# ТЕХНИЧЕСКОЕ ОБСЛУЖИВАНИЕ

## Смена свеч зажигания

1. Снимите наконечник кабеля зажигания и очистите пространство вокруг свечи.
2. Выньте свечу из гнезда с помощью торцевого гаечного ключа 13/16" (21 мм)
3. Проверьте свечу. Замените свечу, если в ней перегорели электроды или если потрескалась или другим образом повреждена изоляция.  
Если свечу еще можно использовать, очистьте ее с помощью проволочной щетки.
4. Измерьте измерительным щупом зазор между электродами. Он должен составлять 0.75 мм / 0.030". При необходимости отрегулируйте зазор, нагибая боковой электрод.
5. Установите свечу на место, поворачивая ее рукой так, чтобы не повредить резьбу.

**ВАЖНАЯ ИНФОРМАЦИЯ** Неправильно затянутые свечи зажигания могут привести к перегреву и поломке двигателя. Чрезмерная затяжка может повредить резьбу головки цилиндра.

6. Затяните свечу зажигания, когда она упрется в дно гнезда, с помощью рычажного ключа для свеч зажигания. Затяните ее так, чтобы шайба была сжатой. Уже использованную свечу можно повернуть еще на 1/8 оборота после того, как она села на дно гнезда. Новую свечу можно повернуть на 1/4 оборота.
7. Наденьте на кабель наконечник..

## Предохранители

Основной предохранитель находится в съемном держателе под крышкой аккумуляторного ящика, перед аккумулятором. Тип: плоский штифт (Flat pin), 15 А.

Предохранитель для выхода источника питания находится под ключом зажигания, за боковой пластиной на пульте управления. Тип: плоский штифт (Flat pin), 7.5 А.

При смене предохранителей не используйте предохранители других типов. .

Если предохранитель перегорел, это видно по сгоревшему контакту. При смене предохранителя выньте его из держателя.

Предохранитель необходим для защиты электротехнической системы. Если вскоре после замены он опять перегорит, это вызвано коротким замыканием, которое надо устранить перед тем, как опять вводить машину в эксплуатацию.

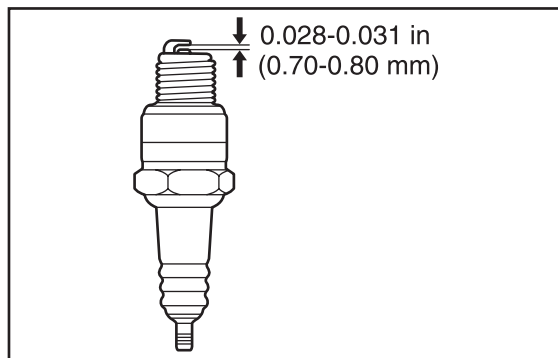

Зазор между электродами

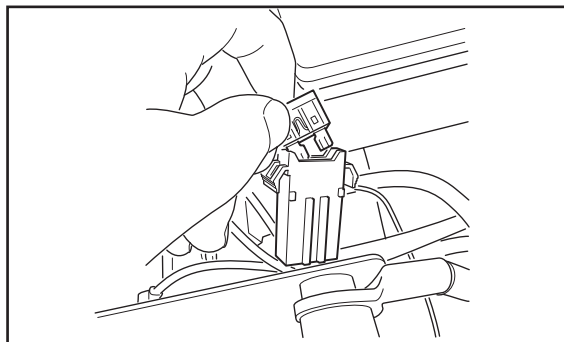

Основной предохранитель

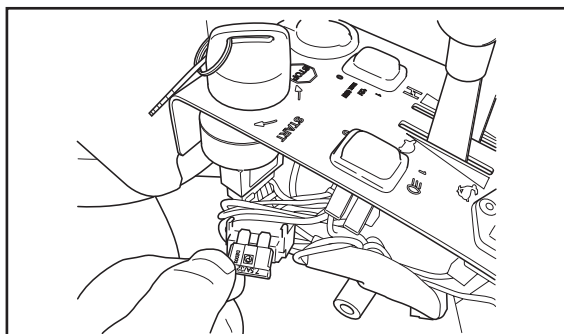

Предохранитель выхода источника питания

# ТЕХНИЧЕСКОЕ ОБСЛУЖИВАНИЕ

## Проверка предохранительной системы

Газонокосилка Райдер оснащена системой безопасности, которая делает возможным пуск двигателя и работу на машине только при выполнении следующих условий:  
Запустить двигатель можно только тогда, когда режущий блок находится не в поднятом положении и не активирован стояночный тормоз.

Водитель должен сидеть на сиденье.

Ежедневно проверяйте, работает ли предохранительная система в отношении этих двух критериев, пробуя запустить двигатель при несоблюдении одного из этих двух условий.

Поменяйте условия и попробуйте еще раз.

Проверьте, останавливается ли двигатель, если вы на время встаете с сиденья водителя в то время, когда опущен режущий блок или когда педали гидростата не находятся в нейтральном положении.

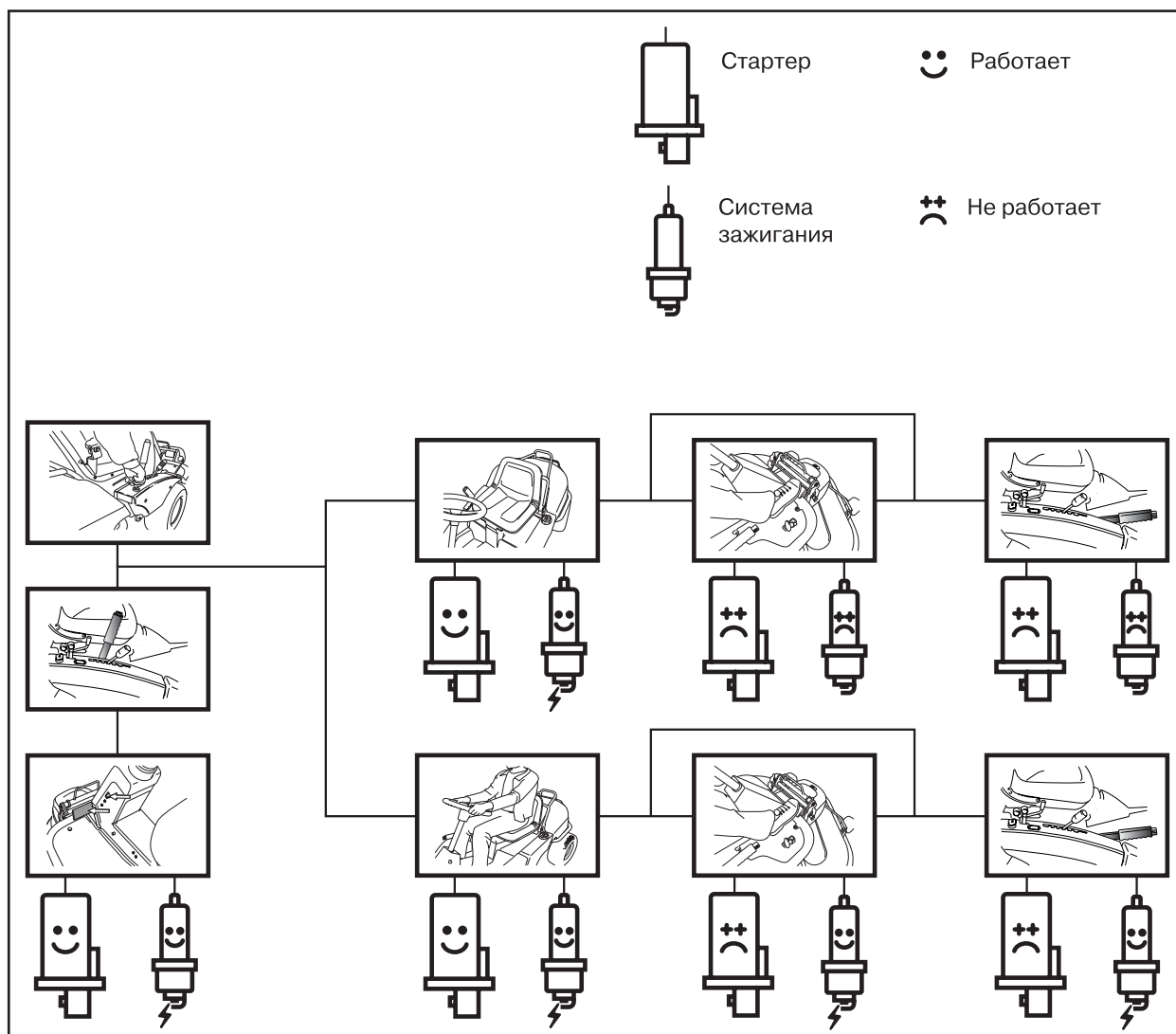

# ТЕХНИЧЕСКОЕ ОБСЛУЖИВАНИЕ

## Замена лампочек

Типы ламп указаны в разделе «Технические данные».

1. Открутите два винта, фиксирующие крышку серворуля. Поднимите крышку и поверните ее вокруг вала рулевого управления.

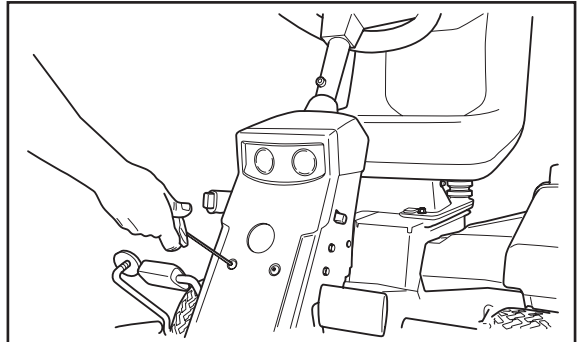

2. Открутите два винта, фиксирующие патрон для лампы. Поднимите патрон.

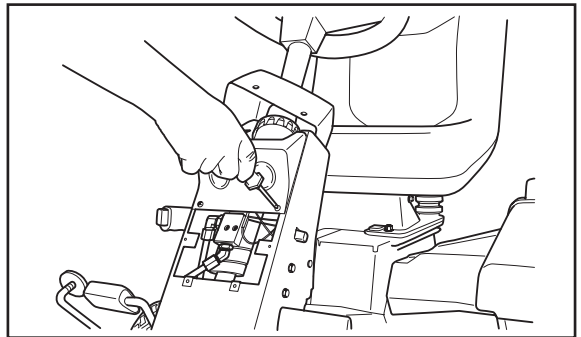

3. Отсоедините кабели от лампочки.
4. Выньте лампу из патрона.

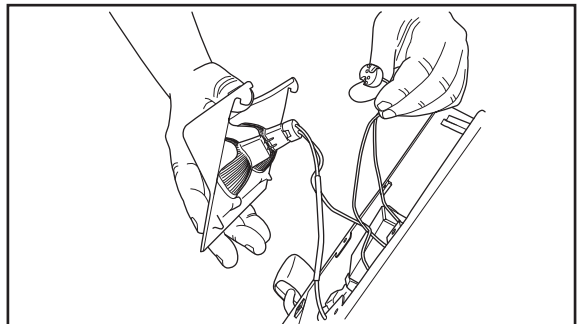

5. Вставьте новую лампу. Поддерживайте ее верхнюю часть большим пальцем.

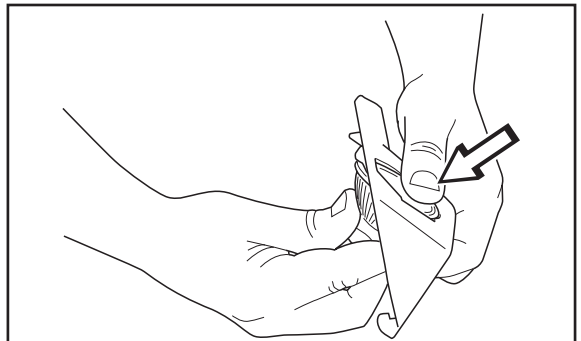

6. Установите кабели, патрон и крышку обратно на корпус серворуля.

# ТЕХНИЧЕСКОЕ ОБСЛУЖИВАНИЕ

## Компоненты режущего блока

Ниже показан режущий блок с задним выбросом, но и режущие блоки других типов устроены по такому же принципу.

Блок состоит из следующих компонентов:

- А Захват
- В Внутренний стержень
- С Ограждение захвата
- D Ручка
- E Стержень регулировки по высоте
- F Параллельная распорка
- G Ограничительный упор регулировки по высоте

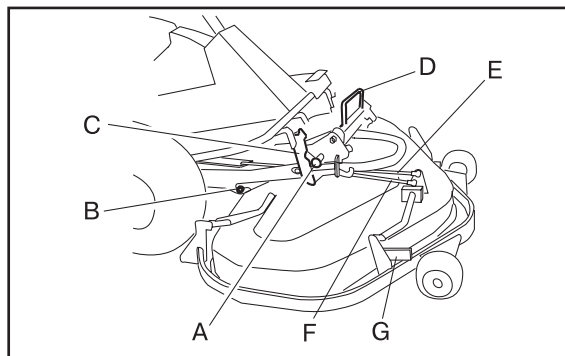

## Установка режущего блока



**ОСТОРОЖНО! Обращаться осторожно.  
При падении блок может нанести травму.**

Установка режущего блока:

- Поставьте машину на ровную поверхность.
  - Заблокируйте тормоз нажатием на педаль и на кнопку.
  - Установите гидравлическое оборудование в нижнее положение.
  - Установите раму в нижнее положение.
- 
- Рама заблокирована предохранительными защелками и замками в положении (А).
- 
- Рама блока установлена на режущем блоке, см. «Демонтаж рамы блока» на стр. 53.

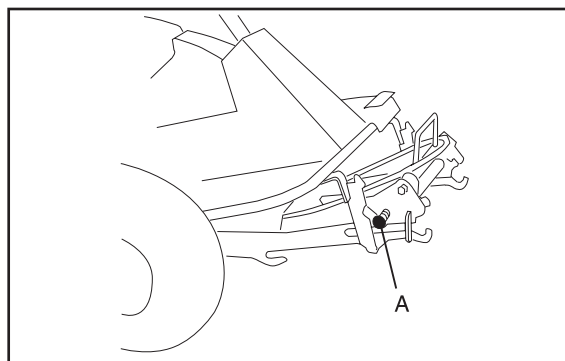

## ТЕХНИЧЕСКОЕ ОБСЛУЖИВАНИЕ

1. Соедините блок с наружными крюками рамы.

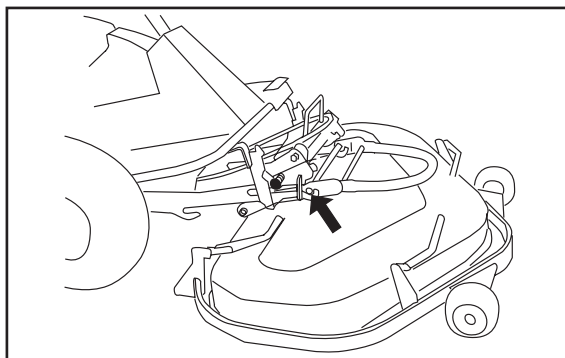

2. Вытащите захват (A) и отпустите предохранительную защелку, нажимая на ручку (D) в обратном направлении.

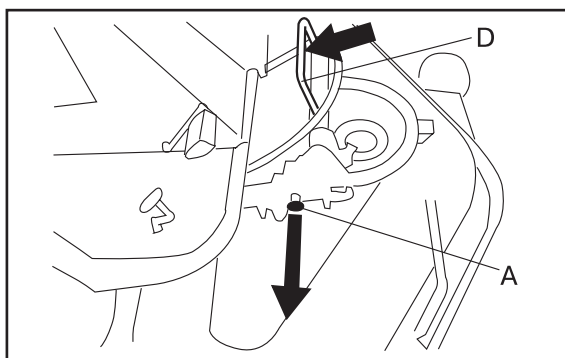

3. Поднимите блок, подняв рукоятку механического подъема, находящуюся справа от водителя.

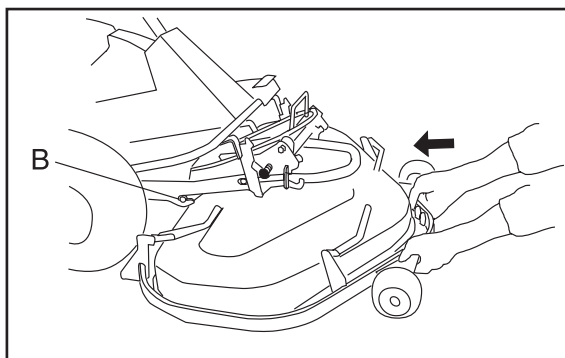

4. Нажмите на блок так, чтобы внутренние втулки (B) соприкоснулись с нижней поверхностью канавок на раме.

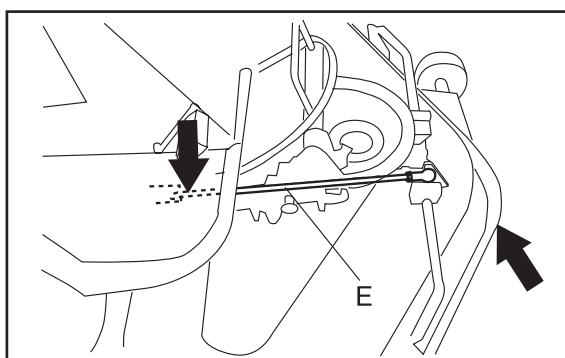

5. Закрепите на крюке заднее крепление рукоятки регулировки по высоте (E):  
Передвиньте рукоятку регулировки высоты резания в переднее положение. Отпустите стержень путем передвижения передней секции рамы вверх или вниз.



**ОСТОРОЖНО!**  
Соблюдайте осторожность, чтобы не повредить пальцы. Не поворачивайте ножи или ремень.



## ТЕХНИЧЕСКОЕ ОБСЛУЖИВАНИЕ

6. Ослабьте пружину натяжения ремня и присоедините ремень к переднему ременному шкиву. Новый ремень – короткий. Поверните передний шкив так, как нужно, с помощью гайки на центральном стержне.

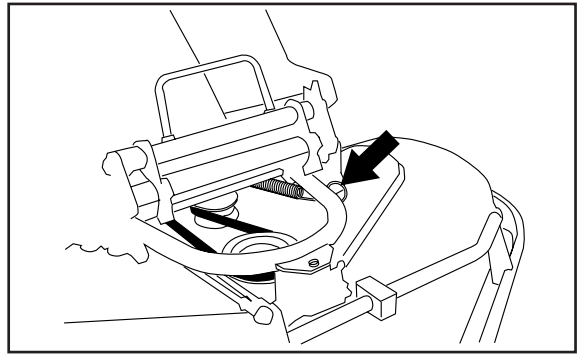

7. Установите на место пружину натяжения ремня.

### ВАЖНАЯ ИНФОРМАЦИЯ

Проверьте положение ремня – он должен проходить вокруг промежуточного направляющего колеса.

### Схема ременной передачи

- 1. Приводной ремень
- 2. Передний шкив
- 3. Промежуточное направляющее колесо
- 4. Пружина натяжения ремня

8. Установите на место переднюю крышку.

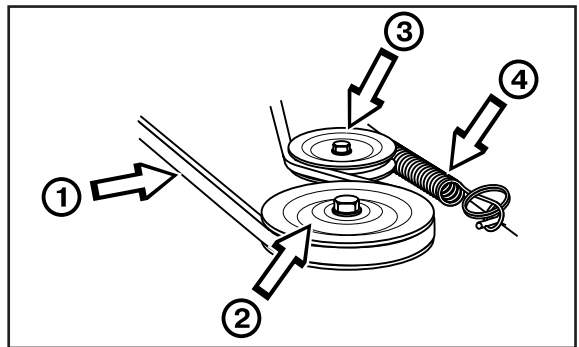

# ТЕХНИЧЕСКОЕ ОБСЛУЖИВАНИЕ

## Регулировка высоты резания, параллельности и давления на грунт

При установке нового режущего блока следует отрегулировать высоту резания, параллельность и давление на грунт.

Регулировку следует выполнять именно в этом порядке.

Начало регулировки:

- Проверьте давление воздуха в шинах (60 кПа / 0.6 бар / 9 PSI)
- Режущий блок надо опустить на ровную поверхность.
- Рукоятка регулировки высоты должна быть установлена на самую низкую высоту резания.

### Высота резания

1. Ослабьте гайку на стержне регулировки высоты.
2. Измерьте расстояние между землей и передними краями крышки.

Расстояние между землей и передними краями крышки должно быть 35 мм.

3. Затяните гайку.

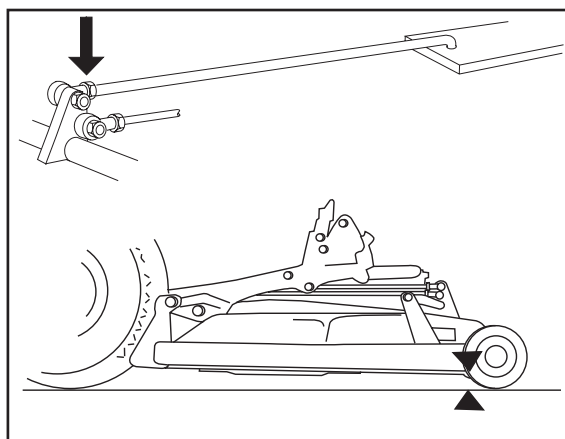

4. Проверьте и, если необходимо, отрегулируйте параллельность.
5. Проверьте и, если это необходимо, отрегулируйте давление режущего блока на грунт в соответствии с главой «Давление на грунт» на стр. 49.
6. Установите на место верхнюю крышку.

**ВАЖНАЯ ИНФОРМАЦИЯ** При смене режущего блока необходимо выполнить повторную регулировку параллельности и высоты.

### Параллельность

1. Ослабьте две гайки на кронштейне.
2. Измерьте расстояние между землей и передним и задним краем крышки блока.
3. Поместите гаечный ключ над коническим колесом посередине опоры и затяните так, чтобы задний край режущего блока был на 2-4 выше переднего.
4. Проверьте измеренный результат.
5. Затем затяните две гайки на стержне.

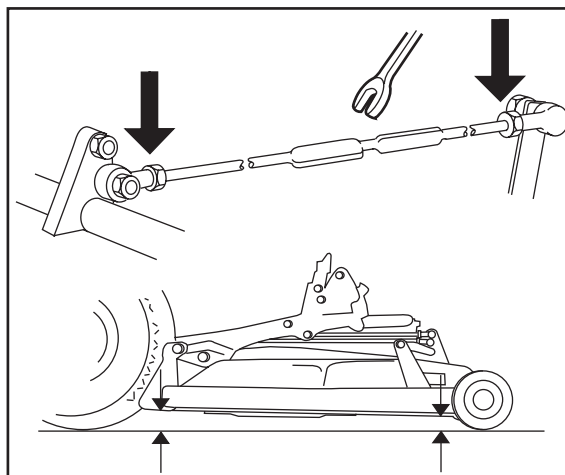

# ТЕХНИЧЕСКОЕ ОБСЛУЖИВАНИЕ

## Давление на грунт

Чтобы добиться оптимального результата стрижки, режущий блок должен находиться на земле, но при этом не давить на нее слишком сильно. Давление регулируется с помощью винта и пружины по обеим сторонам машины.

Отрегулируйте давление на грунт режущего блока следующим образом:

1. Поместите обычные напольные весы под раму режущего блока (с передней стороны) таким образом, чтобы блок опирался на весы. Если необходимо, блок можно поместить между рамой и весами так, чтобы он не опирался более на ролики.
2. Отрегулируйте давление на грунт режущего блока путем закручивания регулировочных винтов, которые находятся на передних колесах с двух сторон, с наружной или внутренней стороны.

Давление на грунт должно быть в пределах от 12 до 15 кг и натяжение пружин должно быть одинаковым

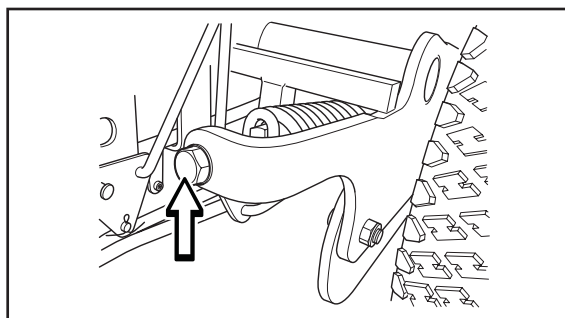
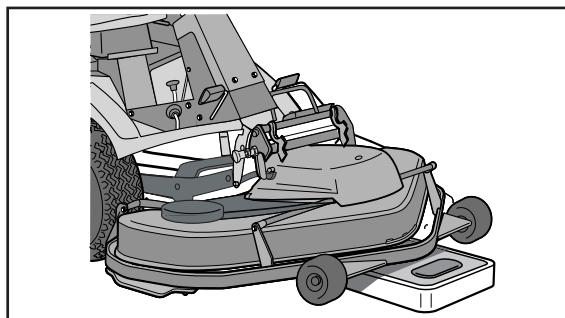

## Положение режущего блока при техобслуживании

Для того, чтобы обеспечить хороший доступ при очистке, ремонте и техобслуживании, блок можно установить в положение для техобслуживания. Это значит, что блок будет поднят и заблокирован в вертикальном положении.

### Как поставить блок в положение для техобслуживания

1. Поместите блок таким образом, чтобы он был подвешен на наружных крюках, выполняя шаги 1-11 главы «Демонтаж режущего блока» на стр. 51.
2. Возьмитесь за передний край блока и поднимите его в вертикальное положение. Блок автоматически заблокируется в вертикальном положении.

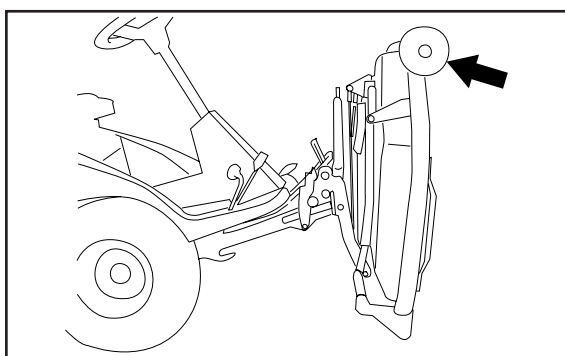

### Возврат из положения для обслуживания в рабочее положение

1. Отклоните назад край блока, передвиньте ручку вперед и медленно опустите блок в горизонтальное положение.
2. Переведите блок в рабочее положение, выполняя шаги 4-8 главы «Установка режущего блока» на стр. 45.

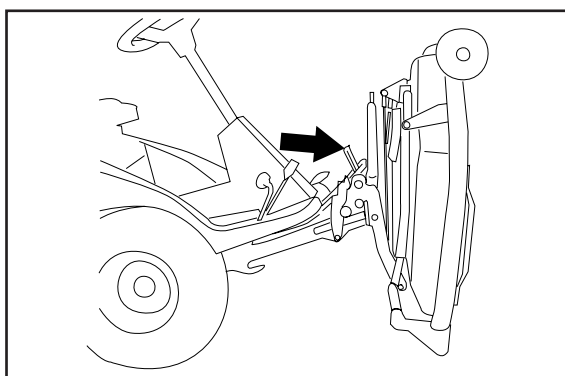

# ТЕХНИЧЕСКОЕ ОБСЛУЖИВАНИЕ

## Виды режущих блоков

Газонокосилка ProFlex может быть оборудована двумя различными типами режущих блоков:

- Combi 112
- Combi 122.

Другие режущие блоки устанавливать нельзя без изменения приводного ремня.

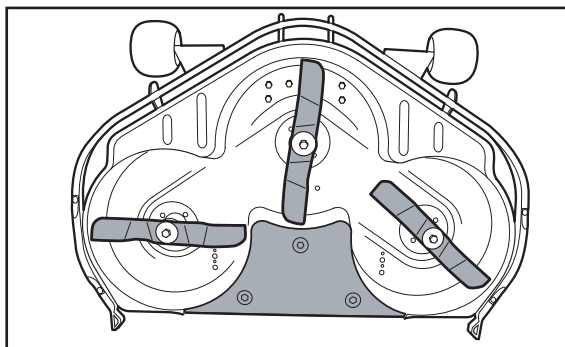

Combi 112

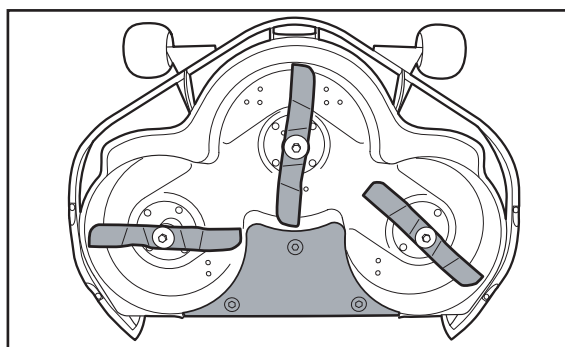

Combi 122

## Проверка ножей

Важно, чтобы на ножах не было повреждений и они были хорошо заточены – это даст оптимальный результат стрижки.

Проверьте затяжку предохранительных винтов ножей гаечным ключом с регулировкой момента:

- Combi 112: 45-50 Нм/32-36 lbf. ft.
- Combi 122: 75-80 Нм/53-56 lbf. ft.

### **ВАЖНАЯ ИНФОРМАЦИЯ**

**Замена или заточка ножей должна выполняться специализированным предприятием сервисного обслуживания.**

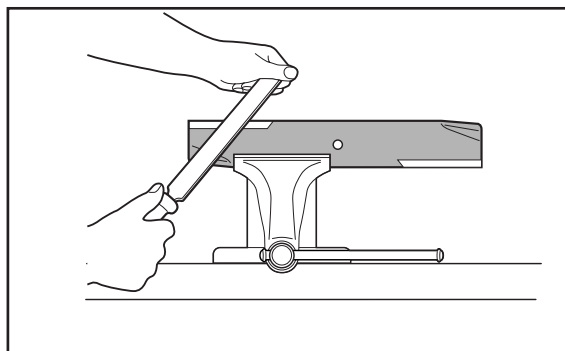

После заточки ножи нужно сбалансировать..

Поврежденные вследствие столкновения с каким-то препятствием ножи следует заменить. Решение о том, нужно ли заменять поврежденный нож или его можно починить/заточить, может принять только представитель предприятия сервисного обслуживания.



**ОСТОРОЖНО! Если на ноже есть трещина, вызванная неправильно сделанным ремонтом или другими причинами, во время работы нож может отломаться. Этот риск повышается, если нож не сбалансирован.**

# ТЕХНИЧЕСКОЕ ОБСЛУЖИВАНИЕ

## Демонтаж режущего блока



**ОСТОРОЖНО!** Соблюдать осторожность. Блок может упасть и привести к травмам.

1. Поставьте машину на ровную поверхность.
2. Заблокируйте тормоз, нажимая на педаль и на блокировочную кнопку.

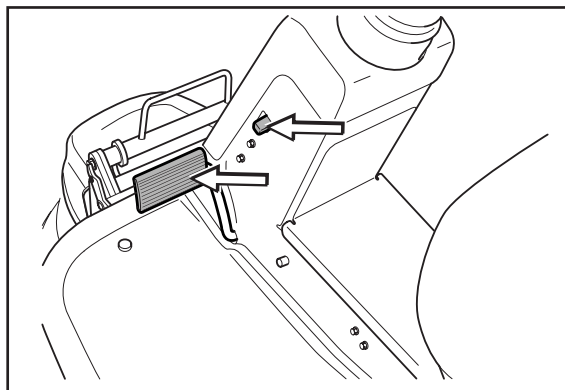

3. Поднимите режущий блок с помощью рукоятки механического подъема
4. Снимите переднюю крышку.

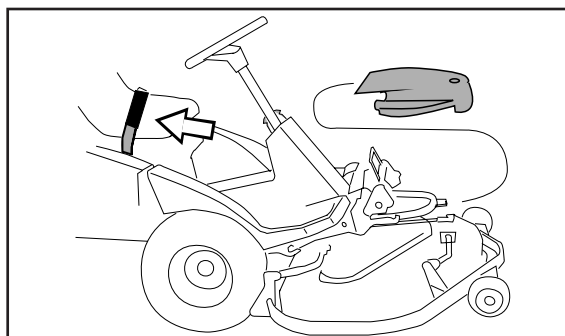

5. Отпустите пружину натяжения ремня.
6. Снимите ремень со шкива.
7. Установите на место пружину натяжения ремня.

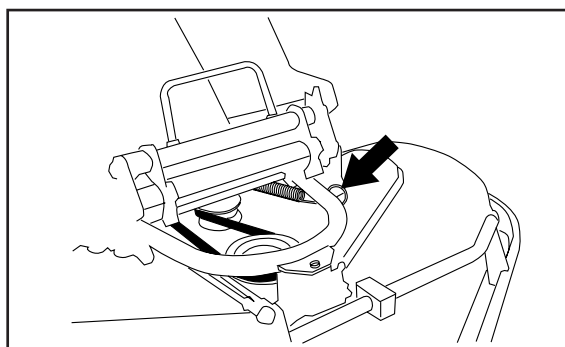

8. Повесьте ремень на ручку.

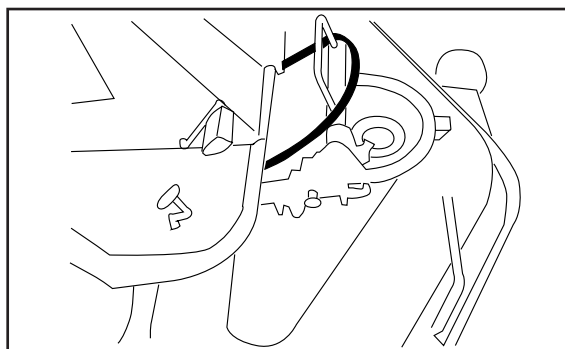

## ТЕХНИЧЕСКОЕ ОБСЛУЖИВАНИЕ

9. Снимите с крюка стержень регулировки высоты резания (E), двигая заднюю часть вверх:  
Разгрузите стержень, если нужно, двигая переднюю часть рамы вверх и вниз.

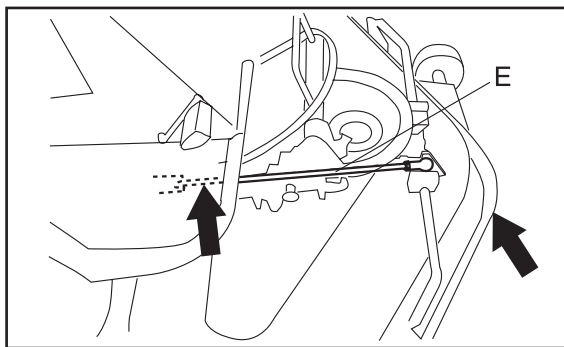

10. Одновременно потяните за ручку (D) и за блок.  
Отпустите ручку, когда блок немного выдвинется. .

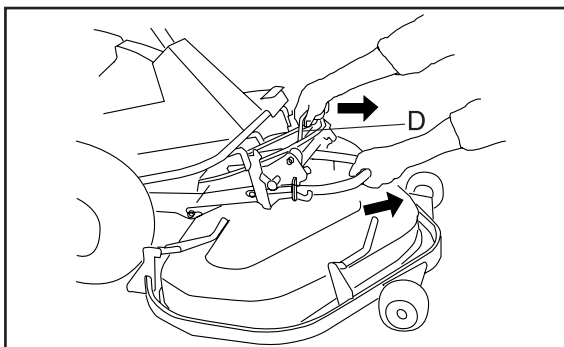

11. Вытащите блок настолько, чтобы он зацепился за наружные крюки. В этом положении блок можно установить в положение для обслуживания, если это требуется..

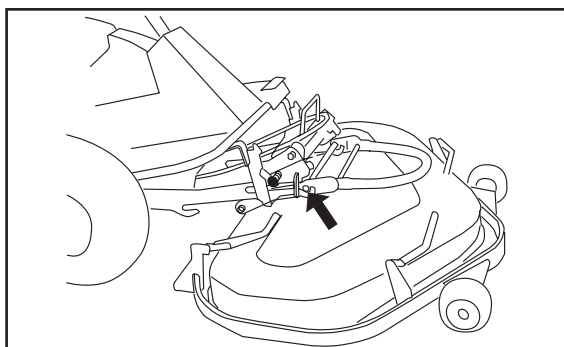

12. Наклоните блок рукояткой подъема справа от сиденья водителя

13. Потяните за ручку (D) так, чтобы заблокировалась предохранительная защелка. Проверьте, встала ли на место защелка (A)

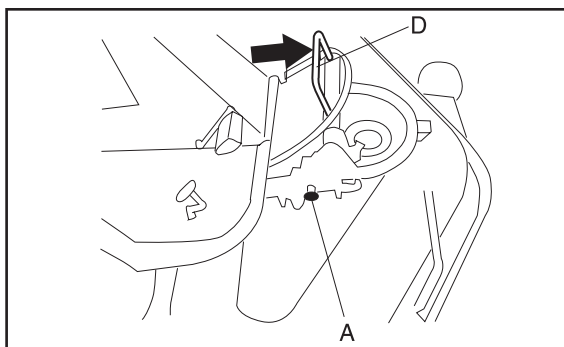

14. Снимите блок с машины.

# ТЕХНИЧЕСКОЕ ОБСЛУЖИВАНИЕ

## Демонтаж рамы блока

Так снимается рама режущего блока:

- Снять режущий блок.
1. Повернуть защелку так, чтобы передний крепеж можно было поднять с режущего блока.
  2. Подвинуть раму блока назад, чтобы цапфа режущего блока отпустила стержень рамы и снимите раму.

Сборка деталей производится в обратном порядке.

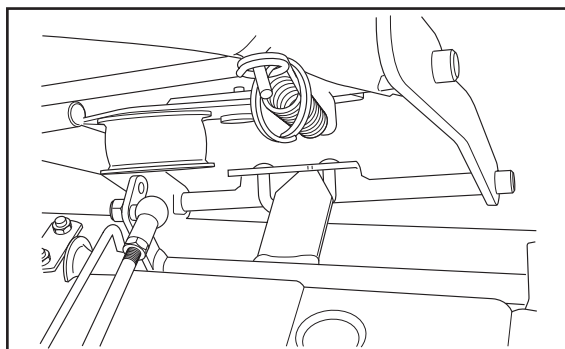
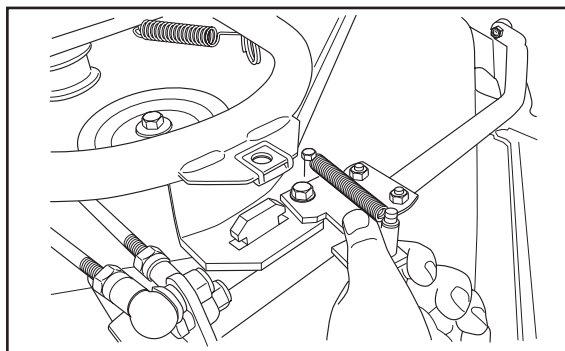

## Замена приводного ремня гидравлического насоса

1. Снимите крышку с трансмиссии.

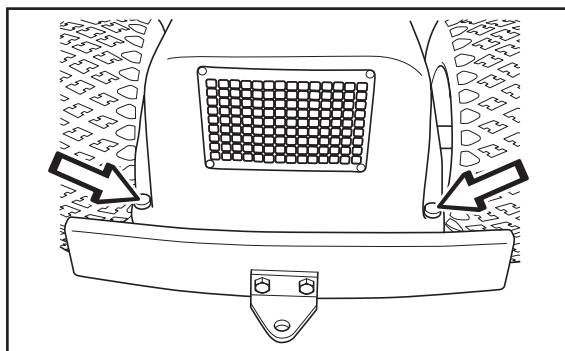

2. Снимите с крючка пружину натяжения ремня.

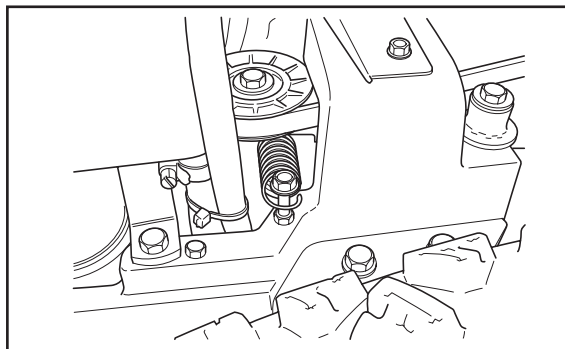

## ТЕХНИЧЕСКОЕ ОБСЛУЖИВАНИЕ

3. Снимите направляющие центрального ремня.

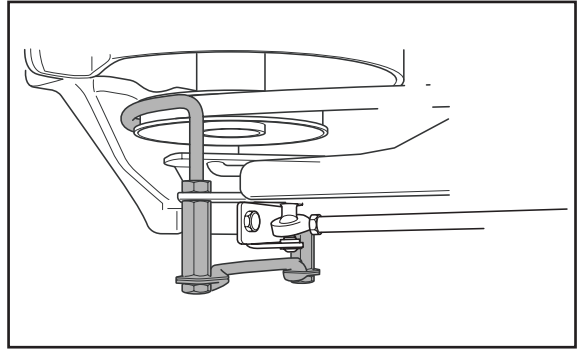

4. Снимите центральный ремень со шкива двигателя и выньте заднюю секцию. Использованные ремни можно тянуть вниз. Если ремень новый, центральный ремень следует стянуть с переднего шкива, после этого его можно тянуть вниз со шкива двигателя так, чтобы можно было вытянуть заднюю часть.

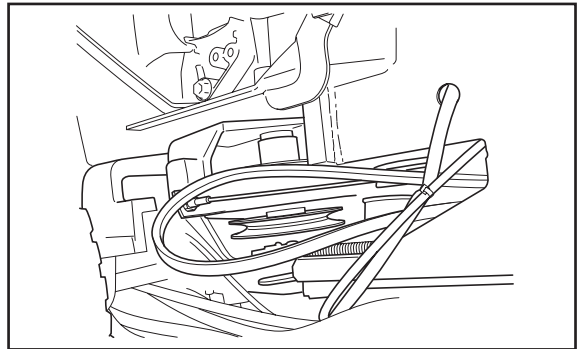

5. Снимите гайку с охлаждающего вентилятора. При откручивании гайки придерживайте вентилятор, вставив отвертку в одно из отверстий на нижней стороне вентилятора.

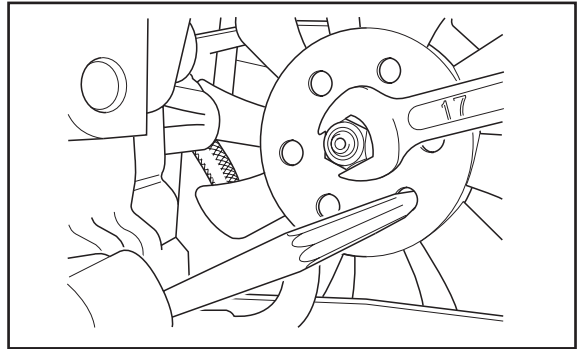

6. Потяните вентилятор назад.  
7. Снимите ремень со шкива насоса.

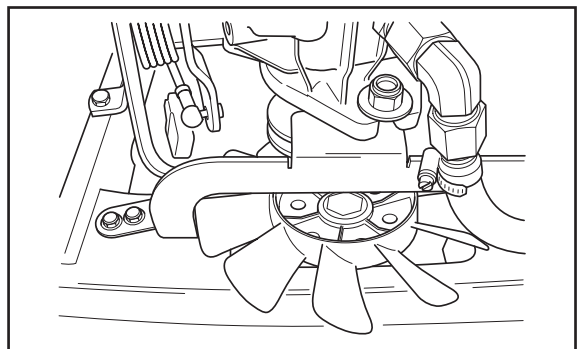



## ТЕХНИЧЕСКОЕ ОБСЛУЖИВАНИЕ

8. Снимите ремень насоса со шкива двигателя и передвиньте его под шкивы ремней двигателя.
9. Вытащите ремень через отверстие под центральным подшипником мимо диска натяжения ремня.

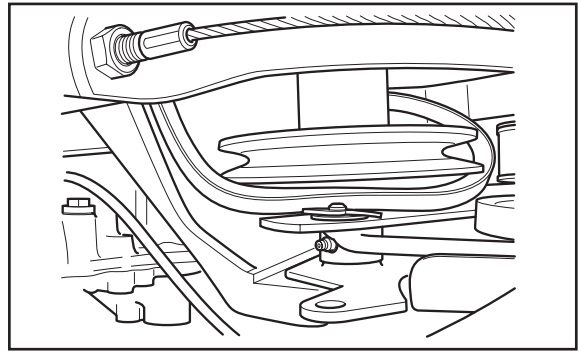

### Сборка

10. Потяните ремень насоса через отверстие под основным подшипником наружу мимо диска натяжения ремня..
11. Установите ремень насоса на шкив двигателя, передвиньте его под шкивы ремней двигателя.
12. Установите ремень на шкив насоса.

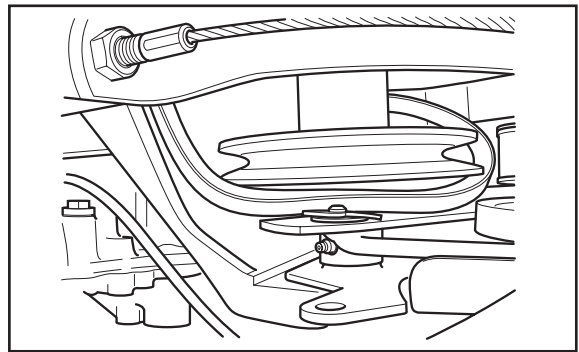

13. Установите на место вентилятор охлаждения.

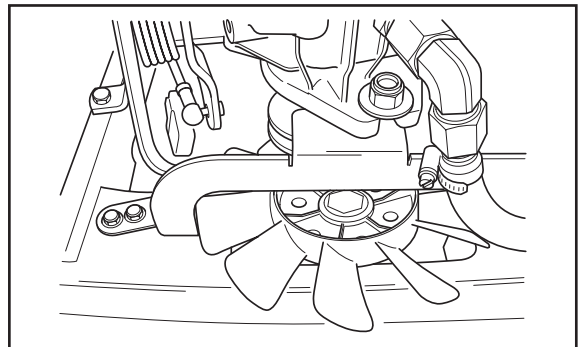

14. Затяните гайку на вентиляторе. При затяжке гайки придерживайте вентилятор отверткой, вставив ее в отверстие на нижней стороне вентилятора
15. Проверьте правильность положения центрального ремня на переднем шкиве и наденьте его на шкив двигателя.

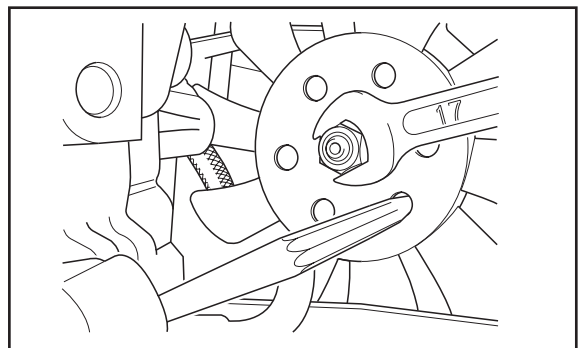

## ТЕХНИЧЕСКОЕ ОБСЛУЖИВАНИЕ

16. Установите направляющие для центрального ремня.

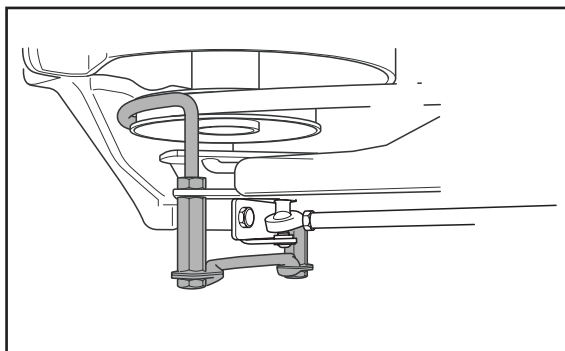

17. Наденьте на крючок пружину натяжения ремня.

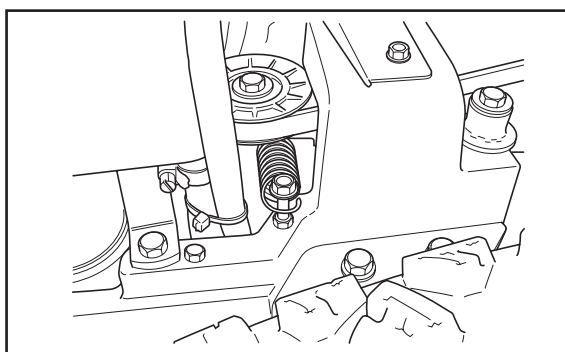

### Замена центрального ремня

На модели Rider 21 AWD направляющую ремня под тормозом ножей на центральном шкиве, зафиксированную пружиной, надо прижать и потом передвинуть за центральный ремень.

1. Снимите заднюю направляющую центрального ремня.
2. Снимите центральный ремень и наденьте новый.
3. Установите и отрегулируйте направляющую с нижним ремнем на шкиве ремня двигателя.

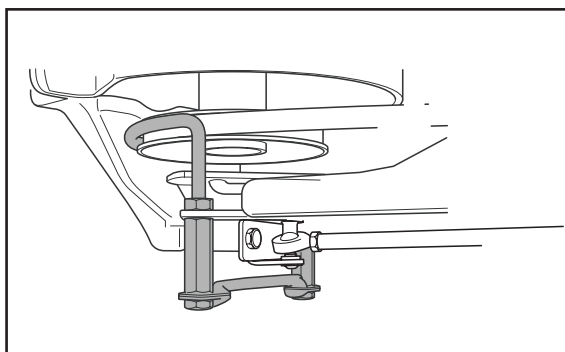

4. Проверьте и отрегулируйте устройство натяжения ремня. Это особенно важно при установке нового ремня, так как растяжение старого ремня могло во время его работы компенсироваться регулировкой системы натяжения ремня.

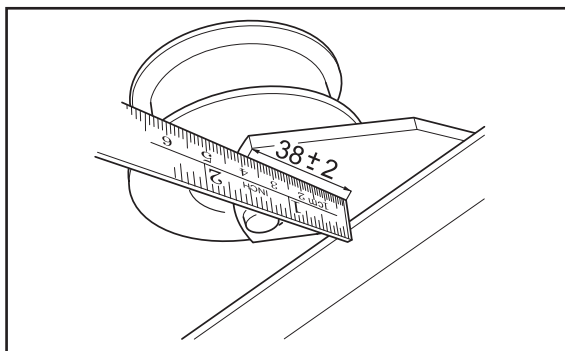

---

# ТЕХНИЧЕСКОЕ ОБСЛУЖИВАНИЕ

---

## Замена переднего ремня

### Разборка

Если на машину надо установить нож снегоочистителя, то весь ремень снимается следующим образом:

1. Снимите режущий блок и повесьте верхнюю часть на ручку предохранительной защелки.

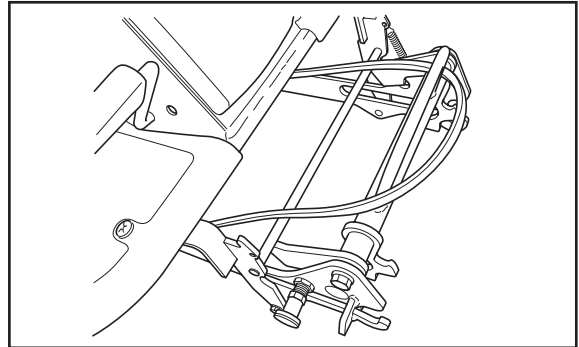

2. Нажмите вниз пластину направляющей под роликом и протолкните туда ремень.

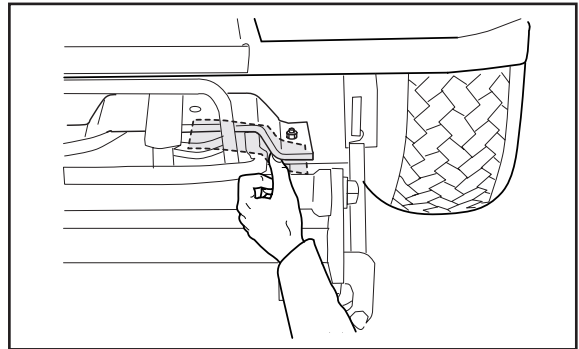

3. Снимите центральный ремень с центрального шкива. При подъеме режущего блока ремень уже не натянут.
4. Нажмите прижимаемую пружиной направляющую под тормозом ножа на центральном шкиве и снимите ремень.
5. Снимите передний ремень с центрального шкива таким же образом, как и центральный ремень, и вытяните вперед передний ремень.

# ТЕХНИЧЕСКОЕ ОБСЛУЖИВАНИЕ

## Сборка

До сборки проверьте правильность длины нового ремня (сравните со старым).

1. Поместите переднюю часть переднего ремня на место и повесьте переднюю часть на ручку предохранительной защелки.
2. Поместите передний ремень в верхнюю канавку центрального шкива.

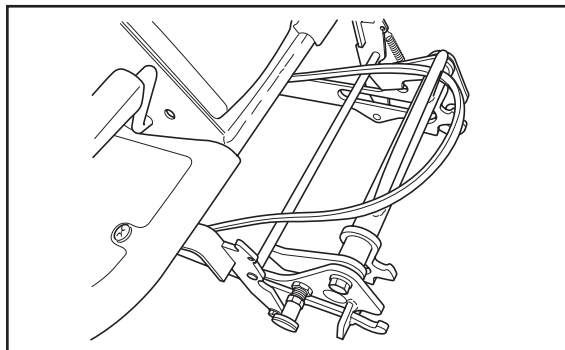

3. Потяните ремень с внутренней стороны рабочего колеса сверху передней оси.

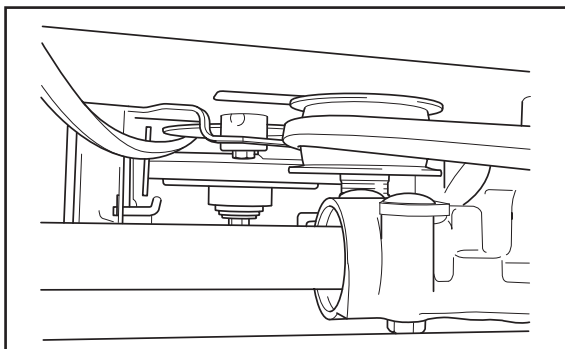

4. Нажмите направляющую пластину роликом и подвиньте ремень на место.

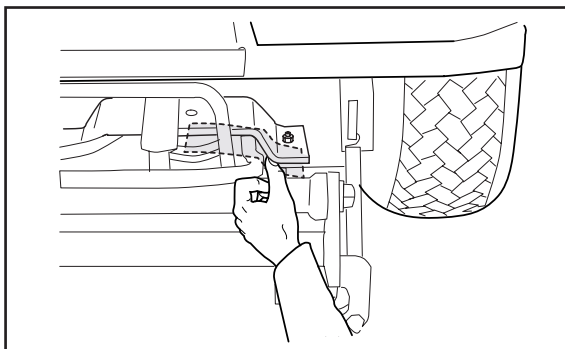

5. Нажмите фиксируемую пружиной направляющую ремня под тормозом ножей, поместите на место центральный ремень и натяните его на центральный шкив.

6. Установите режущее оборудование.

# ТЕХНИЧЕСКОЕ ОБСЛУЖИВАНИЕ

## Смена ремней режущего блока



**ОСТОРОЖНО!** Когда вы работаете с ножами, на руках должны быть надеты перчатки. При работе с ремнями есть риск получить повреждение с размождением тканей.

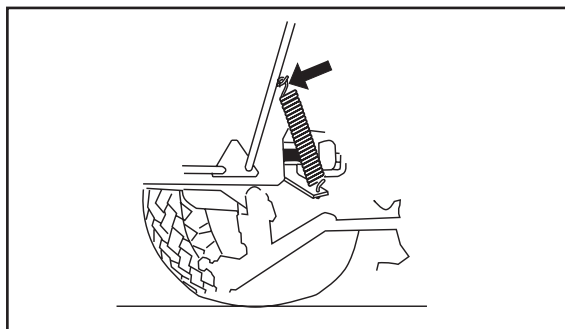

### Замена ремня на блоке Combi

На таких режущих блоках, оснащенных ножами с «защитой от столкновения», ножи приводятся в действие одним клиновидным ремнем. Для смены клиновидного ремня выполняйте следующие действия:

1. Снимите режущий блок, см. стр. 51.
2. Ослабьте раму блока (1) см. стр. 53, винт на параллельной распорке (2) и два винта на крышке (3). Снимите с ремней защитную крышку.

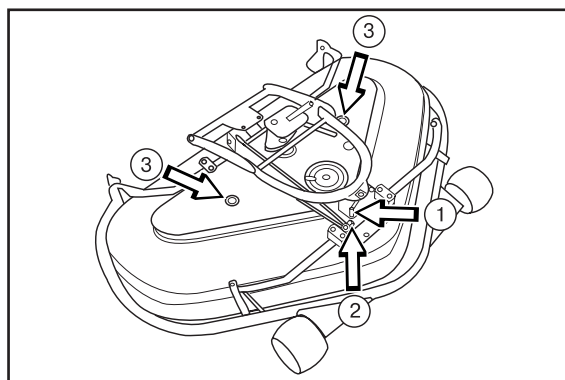

3. Ослабьте пружину (4) натягивающую клиновидный ремень, и снимите ремень.

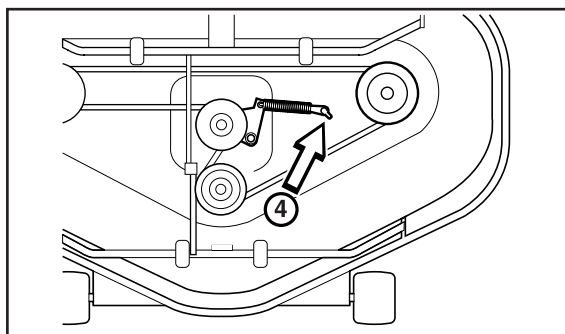

4. Присоедините новый ремень.  
График проверки натяжения ремней находится на внутренней стороне защитной крышки.
5. Удостоверьтесь в том, что устройство натяжения ремня не зажато и замените пружину.
6. Снимите защитную крышку и установите ручку параллельной распорки и раму блока.
7. Установите на место режущий блок, см. Главу "Установка режущего блока" на стр. 45.

## ТЕХНИЧЕСКОЕ ОБСЛУЖИВАНИЕ

### Удаление втулки BioClip

Для того, чтобы у блока Combi заменить функцию BioClip на резание с выбросом с задней стороны, снимите втулку BioClip, которая находится под блоком и крепится тремя винтами.

1. Установите блок в положение для обслуживания, см. Главу «Положение для обслуживания» на стр. 49.
2. Снимите три винта, фиксирующие втулку BioClip, и снимите втулку.  
Совет: Вставьте три винта с полной резьбой M8x15 мм в отверстия для винтов для защиты резьбы..
3. Верните блок в нормальное положение.

Вставьте втулку BioClip, действуя в обратном порядке.

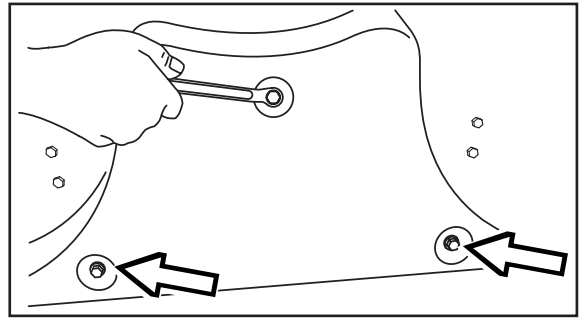

Удаление втулки BioClip

# СМАЗКА

## СМАЗКА

### График смазки

Если на машине работают каждый день, мероприятия по графику еженедельной смазки (1/52) должны выполняться дважды в неделю.

500ч (365/365)	100ч (365/365)	1/52	1/365	Rider ProFlex 21 AWD	1/365	1/52	200ч (365/365)	500ч (365/365)	
			(25h)						
			1			7			
			2						
			3			8			
						9			
						10			
			4			11			
			5			12			
			6			13			

Номера позиций точек смазки соответствуют инструкциям по смазке на следующих страницах

---

# СМАЗКА

---

## Общие сведения

Выньте ключ зажигания, чтобы предотвратить непроизвольное передвижение машины во время смазки. Если вы выполняете смазку масленкой, в масленку надо заливать масло для двигателя.

При смазке густой смазкой, если не оговорено иное, надо использовать смазку 503 98 96-01 или другую смазку для шасси и подшипников, которая обеспечивает хорошую защиту от коррозии.

Если на машине работают каждый день, ее нужно смазывать дважды в неделю.

После смазки вытереть излишки смазочных материалов.

Важно избегать попадания смазочных веществ на ремни и рабочие поверхности шкивов. Если это случится, постарайтесь их удалить спиртом. Если после очистки спиртом ремень продолжает проскальзывать, его надо заменить. Нельзя использовать для очистки ремней бензин и другие нефтепродукты.

## Смазка тросов

Смазывайте оба конца тросов и передвигайте контрольные устройства в конец до полной остановки при смазке. После смазки установить на место резиновые крышки. Тросы в оплетке будут заедать, если их не смазывать регулярно. Заедающий трос может вызвать сбой в работе, похожий на активацию стояночного тормоза.

Если трос зажимается, снимите его и повесьте вертикально. Смазывайте его смазкой для двигателя до тех пор, пока масло не начнет вытекать снизу. Совет: наполните маслом небольшой пластиковый пакет и приклейте его клейкой лентой к корпусу и оставьте трос повисеть в вертикальном состоянии в пакете на ночь. Если смазка троса результатов не дает, трос надо заменить.

## Принадлежности

Смазка или другое техническое обслуживание дополнительного оборудования или принадлежностей, см. главу «Принадлежности», стр. 16, не описана в данной инструкции. Естественно, что для дополнительного оборудования тоже требуется техобслуживание. Указания по его техобслуживанию приведены в соответствующих инструкциях.

Рекомендуется записывать все мероприятия по техобслуживанию и все действия, выполняемые в соответствии с этой страницей, в отдельный журнал.



# СМАЗКА

## Смазка в соответствии с графиком смазки

Номера на следующих заголовках соответствуют точкам смазки, описанным в разделе «График Смазки» на стр. 61 и разделе «Общие сведения» на стр. 62.

### 1. Педальный механизм в канале рамы

Смазать педальный механизм в канале рамы.

Ослабить винты и снять крышку с канала рамы (два на корпусе серворуля).

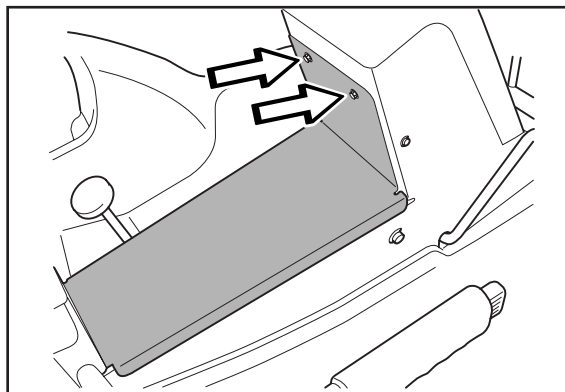

Нажимать на педали и смазывать движущиеся части масленкой.

Смазать с помощью масленки трос привода педалей.

Смазать точку «2. Цепи в канале рамы» на стр. 63 и «3. Стояночный тормоз» на стр. 64, после этого установить на место крышку канала рамы.

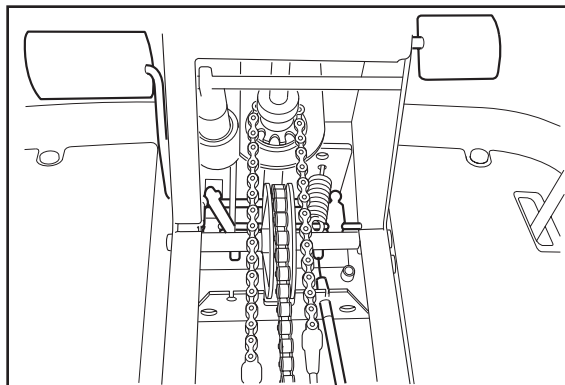

### 2. Цепи в канале рамы

Снять крышку с канала рамы, см. «1. Педальный механизм в канале рамы» на стр. 63.

Смазать цепи в канале рамы с помощью масленки или аэрозольной смазки для мотоциклов.

Смазать шкив рулевого троса густой смазкой. Сдвинуть шкивы на одну сторону и щеткой нанести смазку на ось.

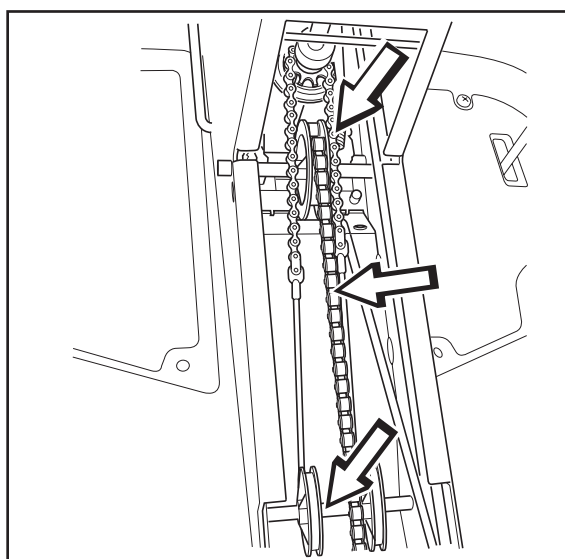

# СМАЗКА

## 3. Трос стояночного тормоза

Снять крышку с канала рамы, см. «1. Педальный механизм в канале рамы» на стр. 63. Смазать оба конца троса.

На время смазки снять резиновую оболочку троса. Смазать трос масленкой, нажать педаль стояночного тормоза несколько раз и смазать снова.

Установить крышку канала рамы на место.

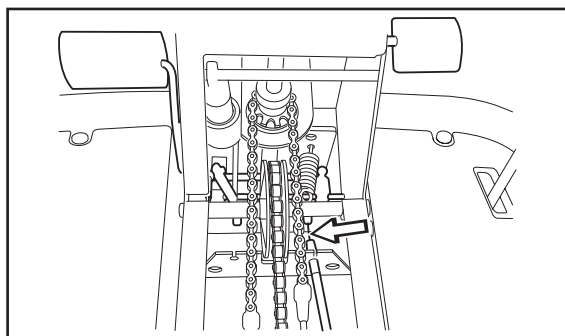
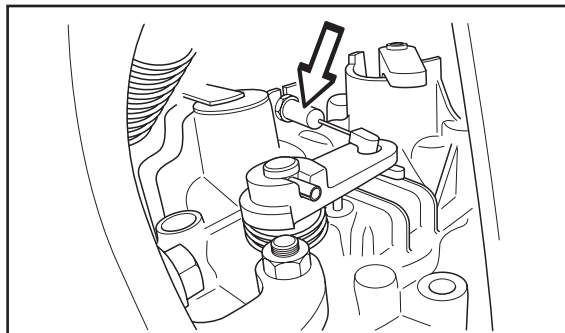

## 4. Устройство натяжения ремня

Смазывать густой смазкой из шприца, 1 соединительную втулку справа под шкивом нижнего ремня двигателя до тех пор, пока смазка не выйдет наружу.

Использовать только качественную смазку из дисульфида молибдена.

Смазка от хорошо известных изготовителей (нефтехимические компании и т.д.) обычно хорошего качества.

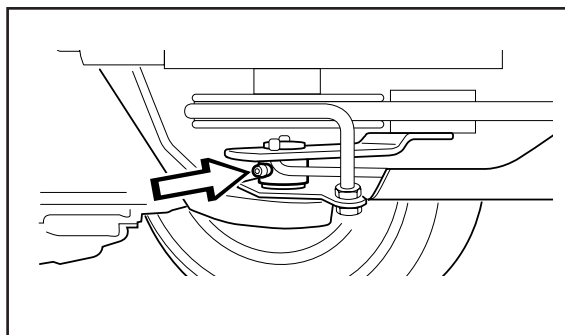

# СМАЗКА

## 5. Масло для двигателя

Проверьте уровень масла в двигателе, когда Райдер стоит на горизонтальной поверхности с выключенным двигателем.

Откройте крышку двигателя. Снимите щуп для измерения уровня и вытрите его насухо. Вставьте щуп на место, не закрепляя его.

Выньте щуп и посмотрите на показания уровня масла.

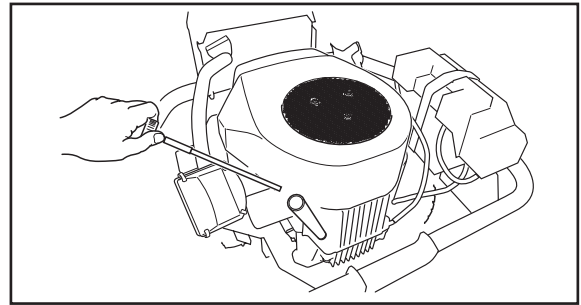

Уровень масла должен находиться между отметками на щупе. Если уровень приближается к отметке «ADD», долейте масло до отметки «FULL».

Никогда не заливайте масло выше отметки «FULL».

Масло поднимается через отверстие, в которое вставляется щуп.

Заливайте масло медленно. Как следует зафиксируйте щуп, потом запускайте двигатель. Запустите и оставьте на холостом ходу приблизительно на 30 секунд. Выключите двигатель. Подождите 30 секунд и проверьте уровень масла. Если необходимо, долейте масло, чтобы его уровень дошел до отметки «FULL» на щупе.

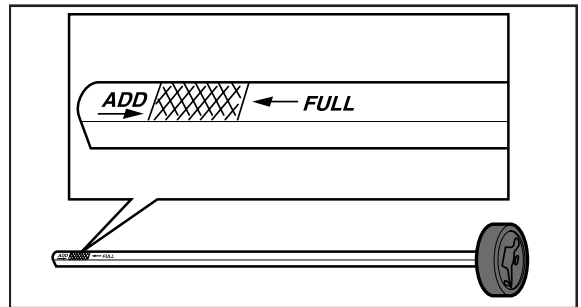

Используйте масло для двигателя SAE 30, SAE 10W/30 или 10W/40, класс SF-SJ (свыше 0° C/+32°F).

Можно использовать свыше +20°C/+68 °F SAE 40.

Используйте масло для двигателя SAE 5W/20, класс SF-SJ (до 0° C/+32°F).

Емкость системы двигателя по маслу - 1,5 литров не включая фильтр (с фильтром 1,7 л)

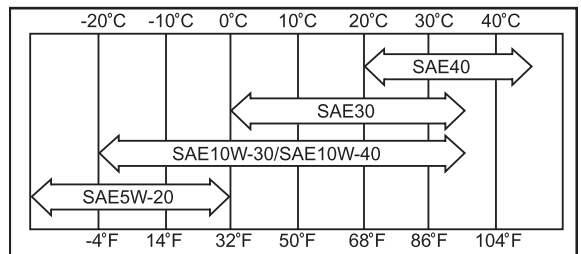

# СМАЗКА

## Смена масла в двигателе

В первый раз масло в системе двигателя надо сменить после 8 часов работы. После того масло надо менять каждые 100 часов работы.



**ОСТОРОЖНО! Масло, сливаемое сразу же после остановки двигателя, может быть очень горячим. Перед тем, как сливать масло, дайте двигателю остыть.**

1. Откройте крышку двигателя.
2. Поставьте контейнер под заглушку левого отверстия слива масла.
3. Выньте щуп. Снимите заглушку на левой стороне двигателя.
4. Слейте масло в контейнер.

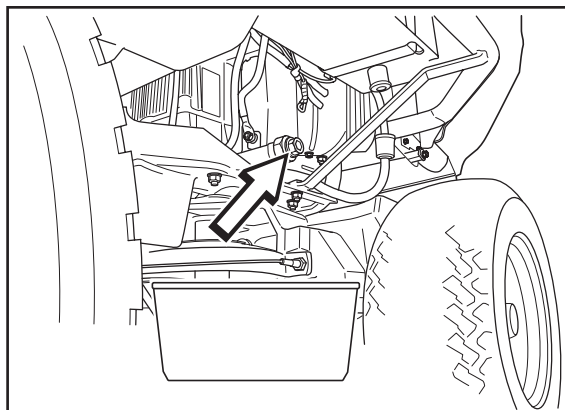

**ВАЖНАЯ ИНФОРМАЦИЯ** Отработанное масло двигателя содержит вредные вещества и его нельзя выливать на землю; его надо утилизировать в мастерской или соответствующем месте по утилизации отходов. Не допускайте попадания масла на кожу, в случае разбрызгивания сразу же промойте это место водой с мылом.

5. Установите на место заглушку и плотно закрутите ее.
6. Если необходимо, замените масляный фильтр. См. раздел «11. Смена масляного фильтра» на стр. 69.
7. Залейте масло до отметки «FULL» на щупе. Используйте для двигателя масло указанных выше марок.
8. Запустите двигатель и прогрейте его, затем проверьте, нет ли утечки масла из заглушки или фильтра.
9. Проверьте уровень масла, при необходимости долейте.

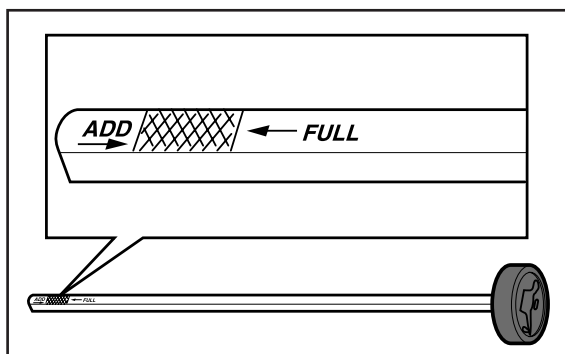

# СМАЗКА

## 6. Трос гидростатики

Снимите крышку трансмиссии, два винта.

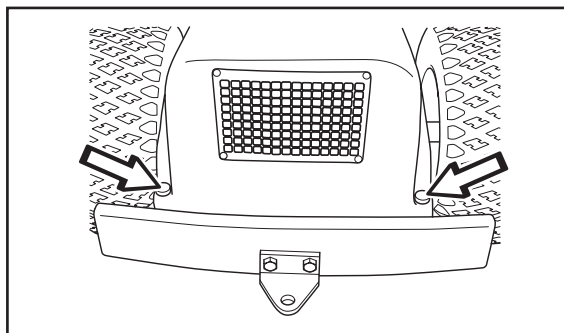

Снимите резиновую оболочку и смажьте трос гидростатической трансмиссии маслом. Нажмите педаль несколько раз и смажьте еще раз.

Установите на место резиновую оболочку.

Установите на место крышку.

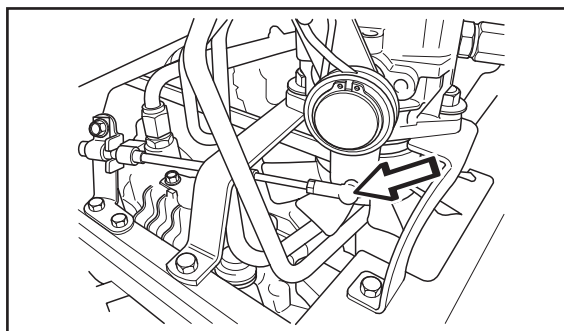

## 7. Режущий блок

Снимите переднюю крышку. Смажьте маслом следующее:

A. Предохранительную защелку

- Соединения и подшипники.

Смажьте густой смазкой:

B. внутреннюю втулку

C. Канавку для рамы режущего блока

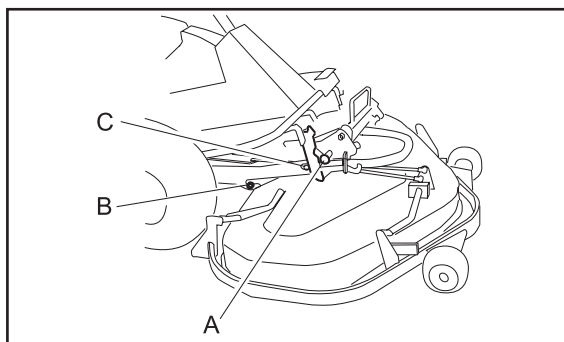

## 8. Сиденье водителя

Откиньте сиденье назад.

Смажьте механизм горизонтальной регулировки маслом.

Смажьте направляющие механизма горизонтальной регулировки густой смазкой. Передвиньте сиденье вперед и назад и смажьте с обеих сторон.

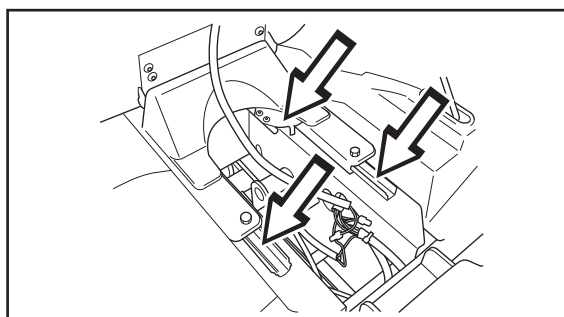

# СМАЗКА

## 9. Тросы дроссельной и воздушной заслонки, подшипники рукоятки

Снимите крышку на правой стороне корпуса рукоятки (2 винта) и снимите крышку двигателя. Смажьте свободные концы тросов маслом, также и те, что расположены рядом с карбюратором. Передвиньте контрольные рычаги в конечное положение и смажьте еще раз.

Смажьте соединения, защелки и подшипники управляющих рукояток режущего блока маслом.

Установите на место боковую крышку корпуса рукоятки. .

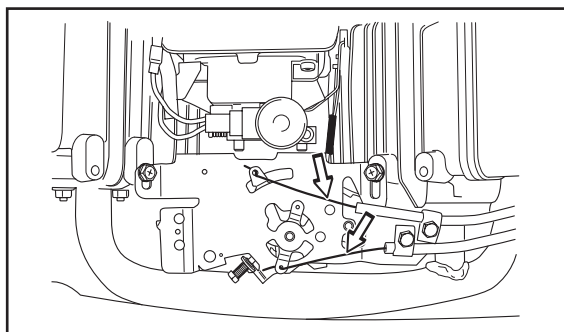
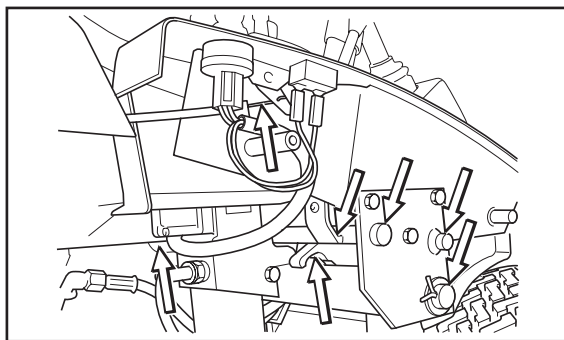

## 10. Замена фильтра гидравлического масла

**ВАЖНАЯ ИНФОРМАЦИЯ** Отработанное масло двигателя или трансмиссии содержит вредные вещества и его нельзя выливать на землю. Заменяемые фильтры следует утилизировать в мастерской или соответствующем месте по утилизации отходов. Не допускайте попадания масла на кожу, в случае разбрызгивания сразу же промойте это место водой с мылом.

Выньте масляный фильтр. Если необходимо, используйте специальное приспособление.

Протрите новым, чистым маслом для двигателя уплотнение нового фильтра.

Вставьте фильтр руками, поворачивая его на + 3/4 оборота.

Снимите крышку трансмиссии и залейте масло в бак трансмиссии, приблизительно 0.3 л. См. раздел «13. Уровень масла гидравлической системы» на стр. 70. Соблюдайте те же правила, что и при заливке масла в двигатель, следите за тем, чтобы не было перелива.

Запустите двигатель, прогрейте, подвигайте органы управления подъемом и силовые приводы, затем проверьте, нет ли протечек вокруг уплотнения масляного фильтра.

Проверьте уровень масла в баке трансмиссии, долейте, если необходимо. В масляный фильтр входит 0.3 литров масла.

Установите на место крышку трансмиссии.

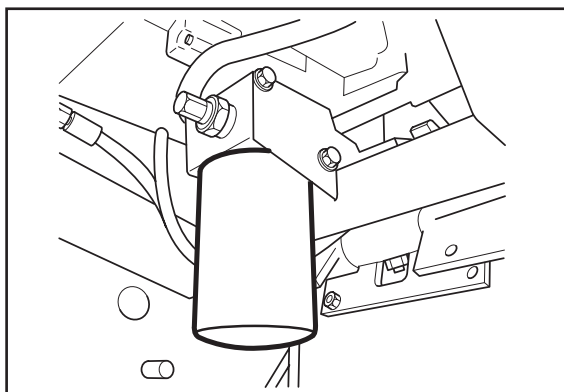

# СМАЗКА

## 11. Замена масляного фильтра



**ОСТОРОЖНО!** Масло, сливаемое сразу же после остановки двигателя, может быть очень горячим. Перед тем, как сливать масло, дайте двигателю остыть.

**ВАЖНАЯ ИНФОРМАЦИЯ** Отработанное масло двигателя или трансмиссии содержит вредные вещества и его нельзя выливать на землю. Заменяемые фильтры следует утилизировать в мастерской или соответствующем месте по утилизации отходов. Не допускайте попадания масла на кожу, в случае разбрызгивания сразу же промойте это место водой с мылом.

1. Откройте крышку двигателя.
2. Выньте масляный фильтр. Если необходимо, используйте специальный инструмент.
3. Протрите новым, чистым маслом для двигателя уплотнение нового фильтра.
4. Вставьте фильтр руками, поворачивая его на + 3/4 оборота.
5. Запустите двигатель, прогрейте, затем проверьте, нет ли протечек вокруг уплотнения масляного фильтра.
6. Проверьте уровень масла в двигателе, долейте, если необходимо. В масляный фильтр входит 0.3 литров масла.

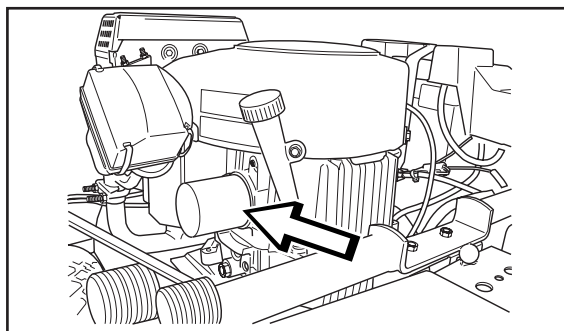

## 12. Подшипник правой задней оси

Смазывайте густой смазкой до тех пор, пока смазка не начнет выступать.

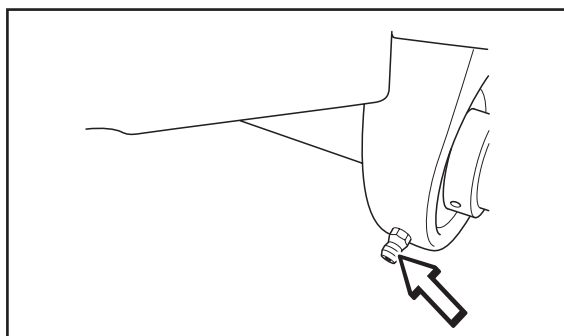

# СМАЗКА

## 13. Уровень масла в гидравлической системе

1. Снимите крышку трансмиссии.
2. Удостоверьтесь, что машина стоит на горизонтальной поверхности.
3. Проверьте уровень масла, он должен быть виден через смотровое стекло при  $t \ 20^{\circ}\text{C}$ .
4. Открутите крышку бака и заливайте масло для двигателя  $h$  SAE 10W/40, класс SF-CC, до тех пор, пока уровень масла не поднимется до верха смотрового стекла, затем закрутите крышку бака и установите на место крышку трансмиссии.

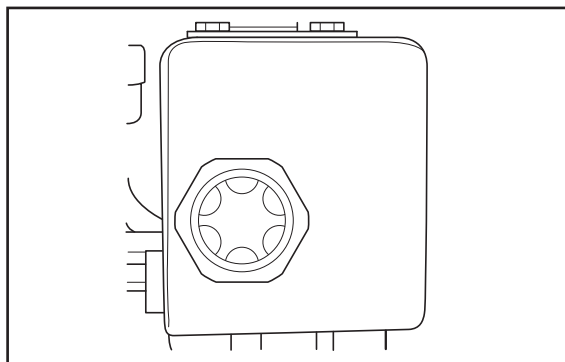

Замену масла и фильтров выполняет специализированное предприятие сервисного обслуживания, как это описано в Инструкции для мастерской.

Смену масла надо выполнять после первых 50 часов работы, после этого согласно Графику смазки.

Всасывающий фильтр на гидравлическом баке (см. рисунок) надо менять одновременно со сменой масла.

Работа системы зависит от чистоты и до начала работы на машине систему надо провентилировать.

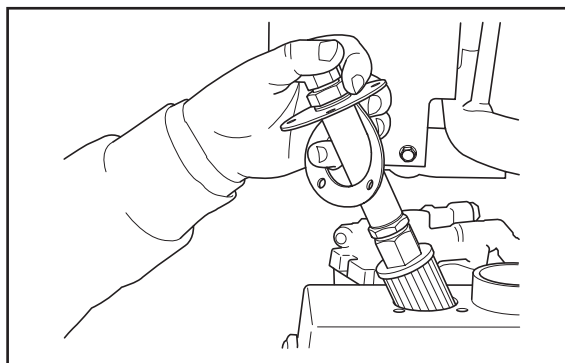



# ДИАГНОСТИКА НЕИСПРАВНОСТЕЙ

## Руководство по диагностике неисправностей

Проблема	Причина
Двигатель не запускается.	<ul style="list-style-type: none"><li>• Топливный бак пустой</li><li>• Неправильная марка топлива</li><li>• Повреждены свечи зажигания</li><li>• Повреждены соединения свеч зажигания</li><li>• Грязь в карбюраторе или в топливной системе</li></ul>
Стартер не поворачивает двигатель.	<ul style="list-style-type: none"><li>• Режущий блок в неправильном положении</li><li>• Не активирован тормоз</li><li>• Педали гидростата в неправильном положении</li><li>• Аккумулятор разрядился</li><li>• Неисправность контакта в соединении кабелей терминала аккумулятора, замка зажигания, или стартера</li><li>• Перегорел основной предохранитель. Он находится в передней части аккумулятора под его крышкой</li><li>• Неисправность замка зажигания</li><li>• Неисправность стартера</li></ul>
Двигатель работает ненормально.	<ul style="list-style-type: none"><li>• Повреждена свеча зажигания</li><li>• Неправильная регулировка карбюратора</li><li>• Забит воздушный фильтр</li><li>• Забита система вентиляции топливного бака</li><li>• Неправильная регулировка зажигания</li><li>• Грязь в топливной системе</li><li>• Трос воздушной заслонки заедает или неправильно отрегулирован</li><li>• Неправильная марка топлива</li></ul>
Ненормальный выхлоп	<p>Черный дым:</p> <ul style="list-style-type: none"><li>• Трос воздушной заслонки заедает или неправильно отрегулирован</li><li>• Неправильная регулировка карбюратора</li><li>• Забит воздушный фильтр</li></ul> <p>Синий дым:</p> <ul style="list-style-type: none"><li>• масло смешивается с топливом в баке</li><li>• Серьезное повреждение двигателя</li></ul> <p>Густой бледный дым:</p> <ul style="list-style-type: none"><li>• в бак залито дизельное топливо</li></ul>
Двигатель работает с недостаточной мощностью.	<ul style="list-style-type: none"><li>• Забит воздушный фильтр</li><li>• Повреждены свечи зажигания</li><li>• Грязь в карбюраторе или в топливной системе</li><li>• Неправильная регулировка карбюратора</li><li>• Трос воздушной заслонки заедает или неправильно отрегулирован</li><li>• Неправильная марка топлива</li></ul>

## ДИАГНОСТИКА НЕИСПРАВНОСТЕЙ

Проблема	Причина
Двигатель перегревается.	<ul style="list-style-type: none"><li>• Перегрузка двигателя</li><li>• Забито воздухозаборное отверстие или ребра системы охлаждения</li><li>• Неисправность вентилятора</li><li>• Недостаточно масла в двигателе</li><li>• Неисправность в системе предварительного зажигания</li><li>• Повреждены свечи зажигания</li></ul>
Аккумулятор не заряжает	<ul style="list-style-type: none"><li>• Неисправность ячейки (ячеек) аккумулятора</li><li>• Неисправность контакта в соединении кабелей терминала аккумулятора</li><li>• Неисправность генератора или регулятора</li><li>• Не выполнены мероприятия по техобслуживанию аккумулятора</li></ul>
Газонокосилка вибрирует	<ul style="list-style-type: none"><li>• Ножи не закреплены</li><li>• Двигатель не закреплен</li><li>• Не закреплен шкив или износились подшипники</li><li>• Нож (ножи) не сбалансированы, вследствие повреждения или неправильной балансировки после заточки</li></ul>
Стрижка неровная.	<ul style="list-style-type: none"><li>• Затупились ножи</li><li>• Режущий блок установлен неправильно</li><li>• Трава слишком высокая или мокрая</li><li>• Под крышку набилась трава</li><li>• Разное давление воздуха в левой и правой шине</li><li>• Слишком высокая скорость передвижения</li><li>• Слишком низкая скорость двигателя</li><li>• Проскальзывает приводной ремень</li></ul>

---

# ХРАНЕНИЕ

---

## Хранение

### Хранение в зимний период

В конце сезона стрижки Райдер надо подготовить к хранению, и такие же мероприятия надо выполнять, если она не используется в течение периода свыше 30 дней. В топливе, остающемся в баке в течение долгого времени (свыше 30 дней) может выделяться клейкий осадок, от которого может забиться карбюратор и могут нарушиться функции двигателя.

Для предотвращения образования осадка в течение периода простой можно использовать стабилизаторы топлива. Если используется алкилированный бензин, стабилизаторы не нужны. Так как этот вид топлива является стабильным. Однако, использовать попеременно стандартный и алкилированный бензин не рекомендуется, так как это может повредить чувствительные резиновые компоненты. Стабилизаторы добавляют к топливу прямо в бак или в емкость для хранения. Всегда используйте стабилизаторы в количестве, рекомендуемом изготовителем стабилизатора. После добавки стабилизатора запустите двигатель и дайте ему поработать в течение не менее чем 10 минут, чтобы стабилизаторы дошли до системы карбюратора. Не опорожняйте топливный бак или систему карбюратора, если вы добавили стабилизатор.



**ОСТОРОЖНО! Никогда не оставляйте машину с залитым в бак топливом на хранение в закрытом помещении или на плохо проветриваемом участке, где пары топлива могут воспламениться от открытого пламени, искр или нагревательного устройства, такого, как бойлер, бак с горячей водой, сушилка для одежды и т.д. При обращении с топливом соблюдайте осторожность. Оно легко воспламеняется и небрежность в обращении может привести к серьезным травмам и материальному ущербу. Сливайте топливо в предназначенную для этого емкость на открытом воздухе и на достаточном расстоянии от открытого огня. Никогда не применяйте бензин для очистки – вместо этого пользуйтесь обезжиривающими веществами с теплой водой.**

Для подготовки Райдера к хранению выполните следующие действия:

1. Тщательно очистите машину от приставшего мусора и грязи, особенно под режущим блоком. Повреждения окраски следует исправить, чтобы не допустить ржавчины.
2. Проверьте компоненты машины на предмет износа или повреждения и затяните разболтавшиеся гайки и винты.
3. Смените масло в двигателе. Отработанное масло утилизировать предписанным способом.
4. Опорожните топливный бак. Запустите двигатель и не останавливайте, пока из карбюратора не выйдет весь бензин.

---

# ХРАНЕНИЕ

---

5. Выньте свечи зажигания и налейте чайную ложку масла для двигателя в каждый цилиндр. Поверните двигатель так, чтобы масло равномерно распространилось по поверхности, и вставьте свечи на место.
6. Смажьте все втулки, шарниры и валы.
7. Снимите аккумулятор. Очистите, зарядите и храните в прохладном месте.
8. Поставьте Райдер на хранение в чистое, сухое место и накройте его подходящим материалом для дополнительной защиты.

## Обслуживание

Сезон, когда Райдер не используется – наиболее подходящее время для выполнения профилактического техобслуживания или капитального ремонта машины. Это обеспечит ее безупречную работу в течение сезона стрижки.

При заказе запчастей указывайте год покупки, модель, тип и серийный номер машины.

Всегда используйте только запасные части от компании Husqvarna.

Ежегодная проверка, выполняемая специализированным предприятием техобслуживания, обеспечит безупречную работу газонокосилки в течение следующего сезона.

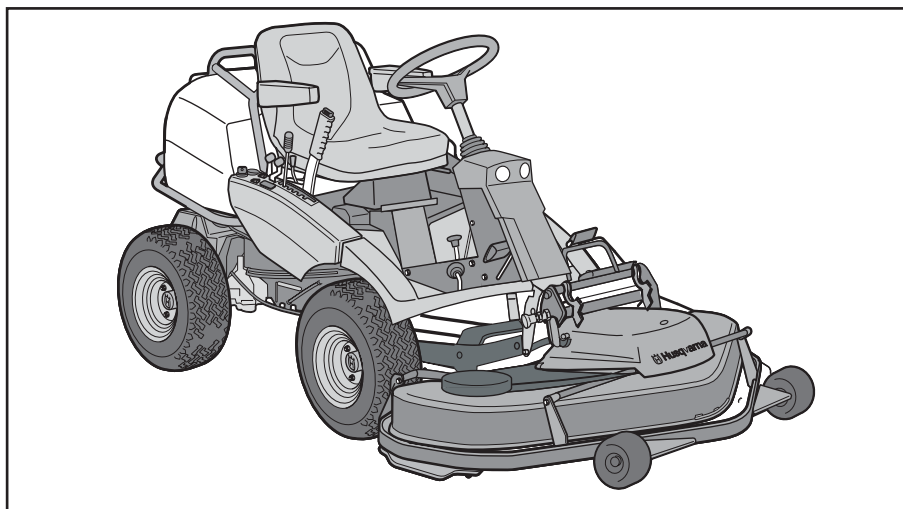

# ЭЛЕКТРИЧЕСКАЯ И ГИДРАВЛИЧЕСКАЯ СИСТЕМЫ

## Электрическая система

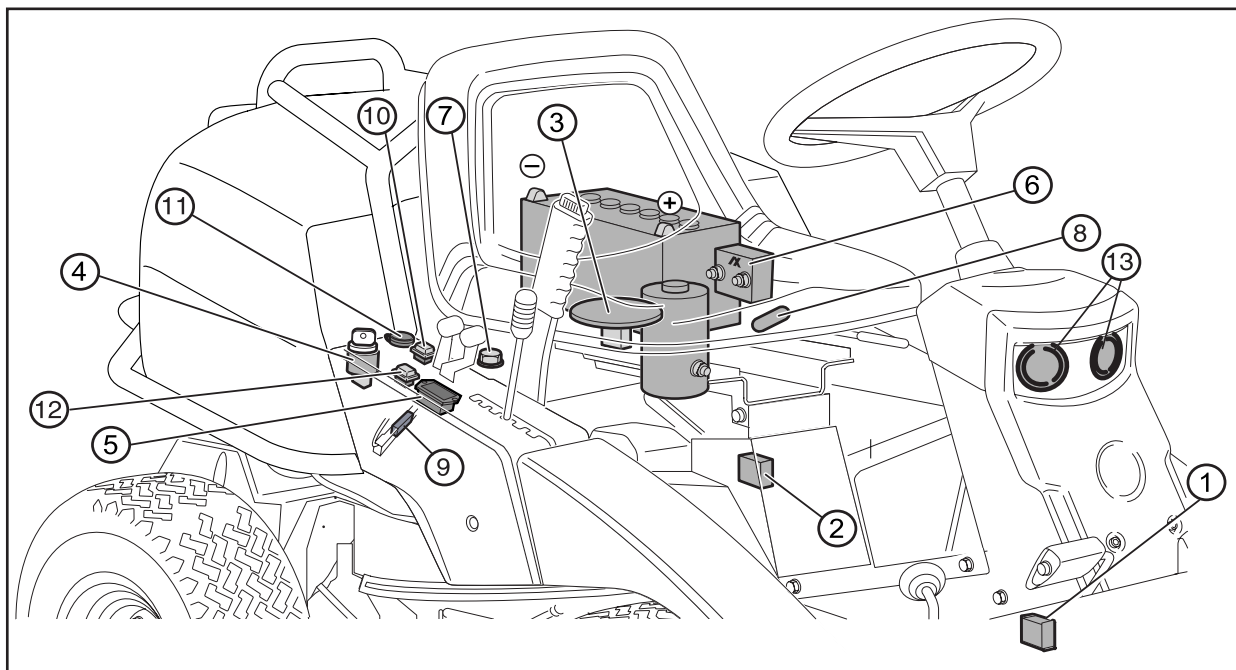

Электрическая система: расположение компонентов

Цифровые обозначения :	Обозначение цвета:
1. Микропереключатель, гидростатическая трансмиссия	RD = красный
2. Микропереключатель, режущий блок	BL = синий
3. Микропереключатель, сиденье	VT = белый
4. Ключ зажигания	SV = черный
5. Хронометр	GL = желтый
6. Пусковое реле	GR = серый
7. Коннекторы двигателя	BR = коричневый
8. Основной предохранитель 15 А	
9. Предохранитель 7.5А.	
10. Выключатель выхода источника питания	
11. Выход источника питания	
12. выключатель освещения	
13. Освещение	

# ЭЛЕКТРИЧЕСКАЯ И ГИДРАВЛИЧЕСКАЯ СИСТЕМЫ

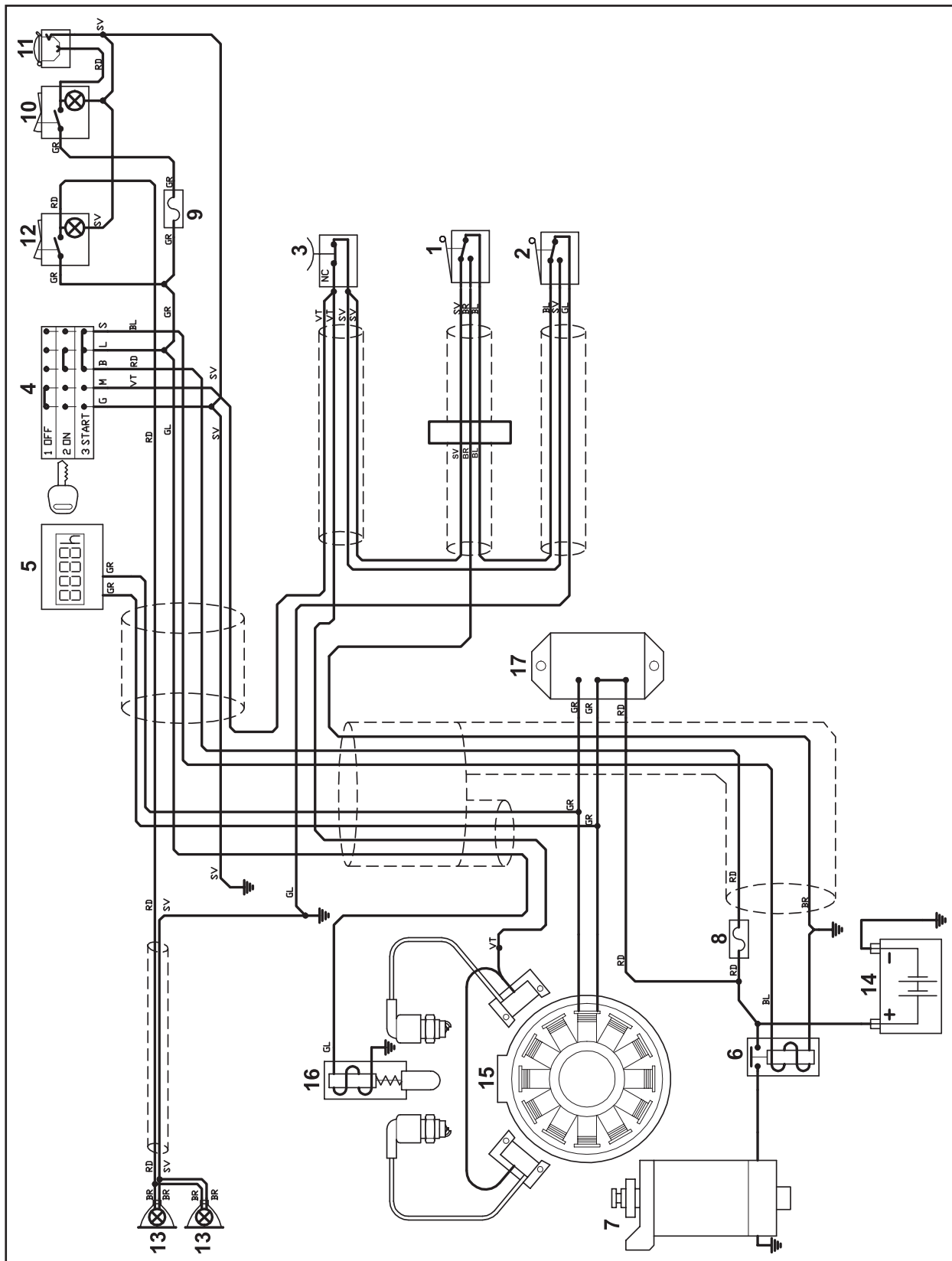

Электрическая система

# ЭЛЕКТРИЧЕСКАЯ И ГИДРАВЛИЧЕСКАЯ СИСТЕМЫ

## Гидравлическая система

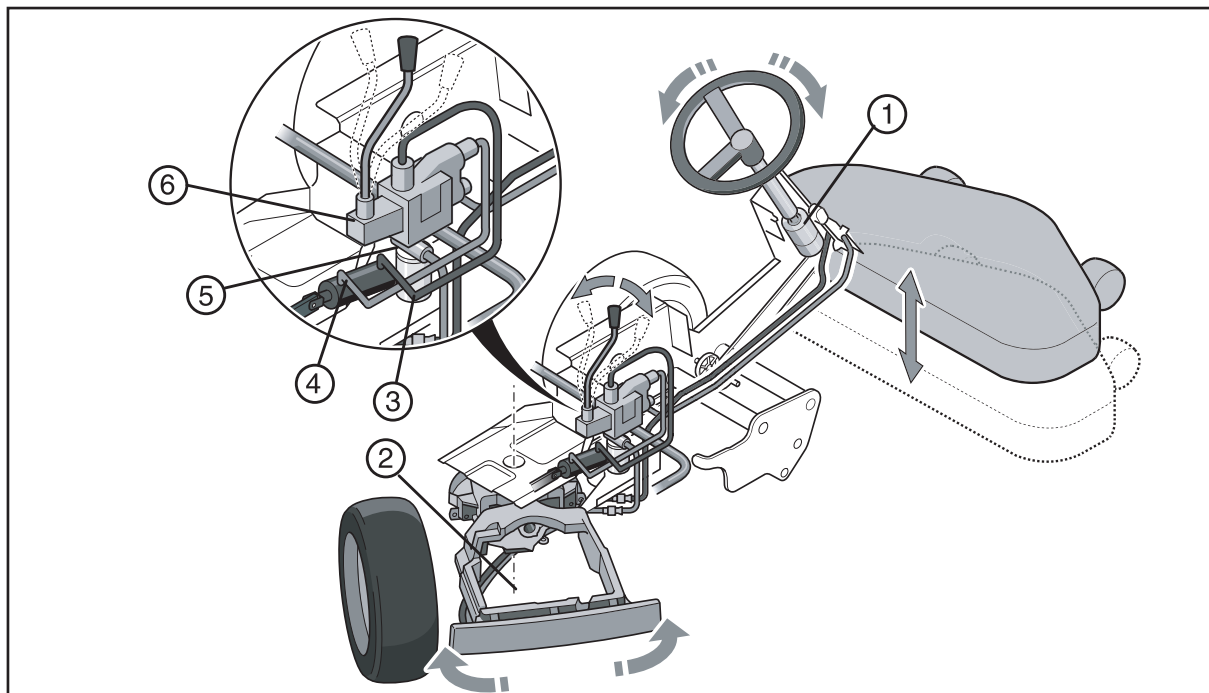

Гидравлическая система для управления приводами и подъема блока: расположение компонентов

Гидравлическая система: расположение компонентов:

1. Управление силовыми приводами	4. Пневматический цилиндр
2. Насос	5. Клапан ограничения давления
3. Фильтр масла гидравлики	6. Контрольный клапан пневматического цилиндра

Поддерживайте чистоту в системе гидравлики. Не забывайте выполнять следующее:

- Как следует очищать элементы до того, как открываете верхнюю крышку бака или отпускаете какой-либо коннектор.
- Для заливки масла используйте чистые контейнеры.
- Используйте только чистое масло, которое хранилось в закрытом контейнере.
- Не используйте слитое масло еще раз.
- Меняйте масло и фильтры с периодичностью, указанной в разделе «График техобслуживания» на стр. 29.

Для того, чтобы система гидравлики работала без сбоев, в нее не должны попадать посторонние предметы. При использовании в системе появляются твердые частицы, которые могут вызвать преждевременный износ и ненормальность работы. Для очистки от этих частиц в системе имеются фильтры. Конструкция фильтров предусматривает улавливание появляющихся вследствие нормальной работы твердых частиц, но если загрязнения попадают извне. Фильтры быстро забиваются и не могут нормально функционировать. При попадании в систему посторонних частиц они приводят к моментальному загрязнению всей системы, что в свою очередь приведет к сбоям работы и после этого систему будет трудно очистить.

---

# ЭЛЕКТРИЧЕСКАЯ И ГИДРАВЛИЧЕСКАЯ СИСТЕМЫ

---



## ТЕХНИЧЕСКИЕ ДАННЫЕ

### Технические данные

Данные	Rider ProFlex 21 AWD
Размеры	
Длина, основная машина	2080 мм / 6.82 ft
Ширина, основная машина	900 мм / 2.95 ft
Высота	1160 мм / 3.80 ft
Рабочий вес, базовая машина	329 кг / 725 lb
База шасси	1000 мм / 3.28 ft
Размеры шин	195/65-8
Двигатель	
Изготовитель	Kawasaki
Модель	FH 641V-DS50
Мощность	15.5 кВт/21 л.с.
Рабочий объем	675 см <sup>3</sup>
Топливо	Неэтилированный бензин, минимальное октановое число 87, максимальный метанол 5%, максимальный этанол 10%, максимальный МТБЭ 15%
Объем бака	17 литров
Масло	SAE 30 или SAE 10W/30, SAE 10W/40 класс SF-SJ
Объем масла	1.5 л/1.6 US qt
Объем масла с фильтром	1.7 л/1.8 US qt
Пуск	Электрический пуск
Шумовое воздействие	
Измеренный уровень шума	101 дБ(А)
Гарантированный уровень шума	102 дБ(А)
Электрическая система	
Тип	12 В, отрицательное заземление
Аккумулятор	12 В, 24 Ач
Основной предохранитель	Плоский (Flat pin), 15 А
Предохранитель	Плоский (Flat pin) 7.5А
Свечи зажигания	NGK BPR4ES
Зазор между электродами	0.75 мм/0.030"
Лампы	2x12В 20 Вт

## ТЕХНИЧЕСКИЕ ДАННЫЕ

Данные	Rider ProFlex 21 AWD
Гидравлическая система	
Максимальное рабочее давление	300 бар/4200 PSI
Цепь управления силовым приводом, рабочее давление	45 бар/630 PSI
Трансмиссия	
Изготовитель, тип	Передняя Kanzaki с VFMU KTM 10 Задняя Kanzaki RMU KTM 10
Масло	SAE 10W/40, класс SF-CC
Объем масла всего, вкл. систему гидравлики	5 литров
Режущий блок	Combi 112
Ширина резания	1,120 мм/44"
Высота резания	40 - 100 мм / 1.57" - 3.93"
Длина ножа	420 мм / 16.5"
Ширина	1,230 мм / 48.4"
Вес	50 кг / 110 lb
Дополнительный вес, ProFlex	8 кг / 17.6 lb
Длина машины с блоком	2450 мм / 8.04 ft
Режущий блок	Combi 122
Ширина резания	1,220 мм/48"
Высота резания	40 - 100 мм / 1.57" - 3.93"
Длина ножа	450 мм / 17.7"
Ширина	1,330 мм / 52.4"
Вес	60 кг / 132 lb
Дополнительный вес, ProFlex	8 кг / 17.6 lb
Длина машины с блоком	2550 мм / 8.37 ft

### ВАЖНАЯ ИНФОРМАЦИЯ

Отработанный продукт следует вернуть дилеру или в другое соответствующее учреждение для утилизации.

### ВАЖНАЯ ИНФОРМАЦИЯ

В процессе технического усовершенствования изделия в спецификацию и конструкцию могут быть внесены изменения без предварительного уведомления. Обращаем ваше внимание на то, что информация, приведенная в данной инструкции по эксплуатации, не дает оснований для предъявлении никаких претензий в судебном порядке. При ремонте использовать только запасные части от изготовителя. При использовании других запчастей гарантия недействительна.

# ЗАЯВЛЕНИЕ О СООТВЕТСТВИИ НОРМАМ ЕС

## Заявление о соответствии нормам ЕС

### Заявление о соответствии нормам ЕС (применяется только для Европы)

Компания Husqvarna AB, SE-561 82 Хускварна, Швеция, тел.: +46-36-146500, заявляет под свою исключительную ответственность, что техника Rider Husqvarna Rider ProFlex 21 AWD, с серийными номерами начиная с года изготовления 2005 (год изготовления указан на табличке, за ним указан серийный номер) соответствует требованиям директивы Совета Европейского союза:

- от 22 июня 1998 г. «в отношении машин и оборудования» 98/37/ЕС, приложение IIА.- от 3 мая 1989 г., «в отношении электромагнитной совместимости» 89/336/ЕЕС, и применимым дополнениям от 8 мая 2000 г. «в отношении шумового воздействия на окружающую среду» 2000/14/ЕС. Информация о шумовом воздействии и ширине резания приведена в разделе «Технические Данные».

Применялись следующие скоординированные стандарты: EN292-2, EN836.

Официально зарегистрированный проверяющий орган 0404, SMP Swedish Maskinprovning AB, Fyristorgsgatan 3, SE-754 50 Uppsala, Швеция, представил отчет под номером:

ProFlex 21 AWD: 01/901/038

касательно оценки соответствия согласно приложению VI к директиве Совета ЕС от 8 мая 2000 г. «в отношении шумового воздействия на окружающую среду» 2000/14/ЕС.

В г. Хускварна, 3 января 2005 г.



Роджер Андерссон, директор по развитию/продукция для садов

---

## **ЗАЯВЛЕНИЕ О СООТВЕТСТВИИ НОРМАМ ЕС**

---

# ЖУРНАЛ ТЕХОБСЛУЖИВАНИЯ

## ЖУРНАЛ ТЕХОБСЛУЖИВАНИЯ

Мероприятия	
1. Услуги при доставке	
2. Наполнить аккумулятор кислотой и заряжать в течение четырех часов.	<input type="checkbox"/>
3. Установить руль, сиденье и при необходимости другие компоненты.	<input type="checkbox"/>
4. Установить режущий блок	<input type="checkbox"/>
5. Отрегулировать режущий блок: Отрегулировать подъемные пружины («вес» режущего блока должен составлять 12-15 кг, при использовании щетки установить пружину на максимальное усилие). Отрегулировать режущий блок таким образом, чтобы его задний край был на 2-4 мм выше переднего. Отрегулировать высоту резания режущего блока таким образом, чтобы ограничитель высоты был на 5 мм выше рамы для минимальной высоты резания. Проверить уровень масла в двигателе и трансмиссии.	<input type="checkbox"/> <input type="checkbox"/> <input type="checkbox"/>
6. Проверить и отрегулировать давление в шинах (60 кПа / 0.6 бар).	<input type="checkbox"/>
7. Подключить аккумулятор.	<input type="checkbox"/>
8. Заполнить топливный танк и запустит двигатель.	<input type="checkbox"/>
9. Удостовериться, что в нейтральном положении машина не двигается.	<input type="checkbox"/>
10. Проверить: движение вперед движение назад подключение ножей предохранительный выключатель в сидении предохранительный выключатель для рукоятки подъема предохранительный выключатель для педалей гидростата	<input type="checkbox"/> <input type="checkbox"/> <input type="checkbox"/> <input type="checkbox"/> <input type="checkbox"/> <input type="checkbox"/>
11. Проверить скорость двигателя: 2900 ±75 об/мин.	<input type="checkbox"/>
12. Выпустить воздух из гидравлической системы.	<input type="checkbox"/>
13. Проверить крепежные болты глушителя.	<input type="checkbox"/>
14. Проинформировать клиента о следующем:	
15. Необходимости и преимуществах соблюдения графика техобслуживания.	Услуги при доставке оказаны
16. Необходимости и преимуществах выполнения техобслуживания после каждых 300 часов работы.	Замечаний нет
17. Влиянии техобслуживания и ведения Журнала Техобслуживания на стоимость машины в случае ее продажи.	Подпись:
18. Участках, на которых производится мульчирование.	
19. Оформить документы на продажу.	
<b>После первых 8 часов работы</b>	<b>Дата, пробег, печать, подпись</b>
1. Сменить масло в двигателе.	<input type="checkbox"/>

# ЖУРНАЛ ТЕХОБСЛУЖИВАНИЯ

Мероприятия	Дата, пробег, печать, подпись
<b>После первых 25 часов работы</b>	Примечания
<ol style="list-style-type: none"><li>1. Очистить предварительный фильтр воздухоочистителя (вспененный пластик). (Для работы в условиях большой запыленности выполнять раньше, чем через 25 часов)</li><li>2. Очистить воздухозаборные отверстия системы охлаждения двигателя и трансмиссии.</li><li>3. Очистить воздушный фильтр топливного насоса. (Для работы в условиях большой запыленности.)</li><li>4. Проверить крепежные болты глушителя.</li></ol>	

На этой странице записываются выполненные мероприятия.

# ЖУРНАЛ ТЕХОБСЛУЖИВАНИЯ

Мероприятия	Дата, пробег, печать, подпись
<b>Техобслуживание после 50 часов работы</b>	Примечания
<ol style="list-style-type: none"><li>1. Очистить/заменить предварительный фильтр воздухоочистителя (вспененный пластик). (Для работы в условиях большой запыленности выполнять раньше)</li><li>2. Очистить воздухозаборные отверстия системы охлаждения двигателя и трансмиссии.</li><li>3. Очистить воздушный фильтр топливного насоса.</li><li>4. Проверить крепежные болты глушителя.</li><li>5. Проверить/отрегулировать высоту резания.</li><li>6. Проверить/отрегулировать стояночный тормоз.</li><li>7. Проверить пламегаситель/искрогаситель (дополнительное оборудование)</li></ol>	
<b>После первых пятидесяти часов</b>	
<ol style="list-style-type: none"><li>1. Сменить масло в системе гидравлики.</li></ol>	

На этой странице записываются выполненные мероприятия.

# ЖУРНАЛ ТЕХОБСЛУЖИВАНИЯ

Мероприятия	Дата, пробег, печать, подпись
<b>Техобслуживание после 100/200 часов работы</b>	Примечания
<ol style="list-style-type: none"><li>1. Сменить масло в двигателе. Заменять масляный фильтр после каждых 200 часов.</li><li>2. Очистить/заменить предварительный фильтр воздухоочистителя (вспененный пластик).</li><li>3. Очистить бумажный фильтр воздухоочистителя. Заменять после каждых 200 часов (при работе в условиях большой запыленности выполнять чаще).</li><li>4. Очистить воздухозаборные отверстия системы охлаждения двигателя и трансмиссии.</li><li>5. Очистить охлаждающие ребра и головку цилиндра.</li><li>6. Проверить/отрегулировать высоту резания.</li><li>7. Проверить крепежные болты глушителя.</li><li>8. Проверить/отрегулировать стояночный тормоз.</li><li>9. Проверить пламегаситель/искрогаситель (дополнительное оборудование)</li><li>10. Очистить/заменить свечи зажигания.</li><li>11. Заменить фильтр топливной системы.</li><li>12. Заменять фильтр масла гидравлической системы после каждых 200 часов.</li><li>13. Очистить воздушный фильтр топливного насоса.</li><li>14. Очистить импульсный воздушный фильтр.</li><li>15. Проверить затяжку болтов и гаек.</li><li>16. Проверить необходимость замены масла и всасывающего фильтра в системе трансмиссии/гидравлики (после каждых 200 часов)</li></ol>	

На этой странице записываются выполненные мероприятия.



# ЖУРНАЛ ТЕХОБСЛУЖИВАНИЯ

Мероприятия	Дата, пробег, печать, подпись
<b>Техобслуживание после 300 часов работы</b>	Примечания
<ol style="list-style-type: none"><li>1. Проверить машину на предмет выполнения дополнительных мероприятий.</li><li>2. Сменить масло в двигателе.</li><li>3. Заменить предварительный фильтр воздухоочистителя (вспененный пластик).</li><li>4. Заменить бумажный фильтр воздухоочистителя.</li><li>5. Очистить воздушный фильтр топливного насоса.</li><li>6. Проверить крепежные болты глушителя.</li><li>7. Проверить/отрегулировать высоту резания.</li><li>8. Проверить/отрегулировать стояночный тормоз.</li><li>9. Проверить пламегаситель/искрогаситель (дополнительное оборудование)</li><li>10. Заменить фильтр масла двигателя (после каждых 200 часов).</li><li>11. Заменить фильтр масла гидравлической системы (после каждых 200 часов).</li><li>12. Очистить/заменить свечи зажигания.</li><li>13. Заменить фильтр топливной системы.</li><li>14. Очистить импульсный воздушный фильтр.</li><li>15. Проверить зазор клапанов двигателя.</li><li>16. Проверить необходимость замены масла и всасывающего фильтра в системе трансмиссии/гидравлики (после каждых 200 часов)</li></ol>	

На этой странице записываются выполненные мероприятия.

# ЖУРНАЛ ТЕХОБСЛУЖИВАНИЯ

Мероприятия	Дата, пробег, печать, подпись
<b>Не реже одного раза в сезон</b>	Примечания
<ol style="list-style-type: none"><li>1. Сменить масло двигателя (100 часов).</li><li>2. Очистить/заменить предварительный фильтр воздухоочистителя (вспененный пластик). (25 часов, при работе в условиях большой запыленности выполнять чаще).</li><li>3. Очистить/заменить бумажный фильтр воздухоочистителя. (100 часов, при работе в условиях большой запыленности выполнять чаще).</li><li>4. Очистить воздушный фильтр топливного насоса (50 часов)</li><li>5. Отрегулировать высоту резания (50 часов).</li><li>6. Проверить/отрегулировать стояночный тормоз.</li><li>7. Проверить пламегаситель/искрогаситель (дополнительное оборудование)</li><li>8. Заменить фильтр масла двигателя (200 часов).</li><li>9. Заменить фильтр масла гидравлической системы (200 часов).</li><li>10. Очистить/заменить свечи зажигания (100 часов).</li><li>11. Заменить фильтр топливной системы (100 часов).</li><li>12. Очистить импульсный воздушный фильтр (100 часов).</li><li>13. Очистить охлаждающие ребра и головку цилиндра (100 часов, при работе в условиях большой запыленности выполнять чаще).</li><li>14. Проверить зазор клапанов двигателя (300 часов).</li><li>15. Заменить масло и всасывающий фильтр в системе трансмиссии/гидравлики (200 часов)</li><li>16. Выполнить техобслуживание после 300 рабочих часов в специализированном предприятии сервисного обслуживания.</li></ol>	

На этой странице записываются выполненные мероприятия.



