

4040 modular Art. 1276

- PL Instrukcja obsługi**  
Sterownik nawadniania
- 
- H Használati útmutató**  
Öntözőrendszer vezérlőegység
- 
- CZ Návod k použití**  
Systém řízení zavlažování
- 
- SK Návod na použitie**  
Ovládanie zavlažovania
- 
- GR Οδηγίες χρήσεως**  
Προγραμματιστής Ποτίσματος
- 
- RUS Инструкция по эксплуатации**  
Пульт управления оросителем
- 
- SLO Navodila za uporabo**  
Krmilnik zalivanja
- 
- UA Інструкція з експлуатації**  
Блок керування системи зрошення
- 
- HR Upute za uporabu**  
Upravljanja navodnjavanjem
- 
- BG Инструкция за експлоатация**  
Система за контрол на поливането

# Пульт управления оросителем 4040 modular

Добро пожаловать в сад GARDENA...



Это перевод оригинала немецкой инструкции по эксплуатации. Внимательно ознакомьтесь с инструкцией по эксплуатации и действуйте в соответствии с ней. С помощью данной инструкции изучите пульт управления оросителем GARDENA, правила его применения и правила безопасного обращения с ним.



В целях безопасности не следует допускать к работе с пультом управления оросителем детей до 16 лет и лиц, не ознакомившихся с инструкцией по эксплуатации. Лицам с ограниченными физическими или умственными способностями разрешается использовать изделие только в присутствии или после инструктажа ответственного лица.

→ Пожалуйста бережно храните данную инструкцию.

## Содержание

1. Область применения Вашего пульта управления оросителем GARDENA .....	58
2. Для Вашей безопасности .....	59
3. Устройство .....	59
4. Подготовка к работе .....	60
5. Эксплуатация .....	62
6. Устранение неисправностей .....	66
7. Хранение .....	67
8. Технические характеристики .....	68
9. Сервис .....	68

## 1. Область применения Вашего пульта управления оросителем GARDENA

### Назначение

Пульт управления оросителем подходит как для внутреннего, так и для внешнего употребления.

Данный пульт управления оросителем является частью комплексной оросительной системы. Рекомендованы следующие детали: оросительный вентиль (24 В) **Арт.1278**, вентильные коробки **Арт. 1254 / 1255**, а также соединительный кабель **Арт.1280** и кабельные клеммы **Арт. 1282**.

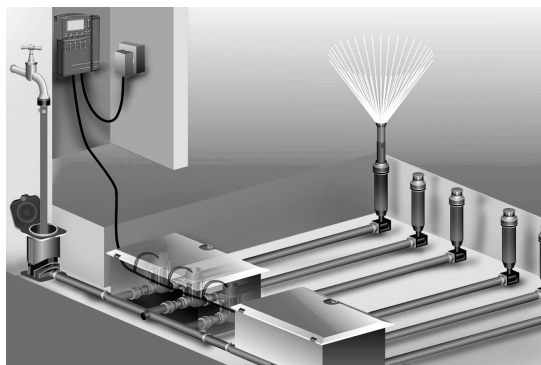

С их помощью собираются полностью автоматические оросительные системы, которые могут быть приспособлены к различному потреблению воды отдельными участками растительных насаждений или позволяют эксплуатацию всей системы при недостаточном количестве воды.

Соблюдение приложенной фирмой GARDENA инструкции по эксплуатации является предпосылкой для правильного использования пульта управления оросителем.

**Внимание**



**Внимание** Пульт управления оросителем разрешается применять только для управления вентильми с постоянным током и напряжением 24 В (АС).

## 2. Для Вашей безопасности

### Пункт управления оросителем:



Пульт управления оросителем разрешается подключать к сети только через блок питания с напряжением 24 В, поставляемый вместе с пультом.

→ В подключенном к сети состоянии оберегать от влаги. Пункт управления оросителем (без сетевого блока питания) брызгозащищен.

→ Тем не менее не допускайте прямого попадания струи воды на прибор.

Во избежание потери данных из памяти пульта при отключении энергоснабжения следует применять в буферном запоминающем устройстве только одну батарею Alkaline 9 V IEC 6LR61. Мы рекомендуем батареи фирм Varta или Energizer (не использовать аккумуляторные батареи).

## 3. Устройство

### Функции кнопок

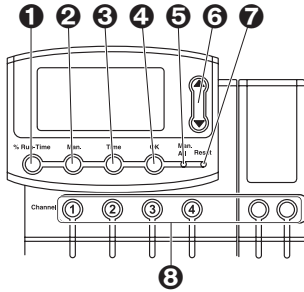

- ❶ Кнопка **% Run-Time** (Продолжительность работы (в %))
- ❷ Кнопка **Man**: Открытие / Закрытие вручную отдельных каналов.
- ❸ **Time**-кнопка: Показания времени.
- ❹ **OK**-кнопка: Ввод заданных **▲**-**▼**-кнопками величин.
- ❺ Кнопка **Man (Вручную) All**: Автоматическое последовательное открытие / закрытие всех каналов.
- ❻ **▲**-**▼**-кнопки: Изменение или передача вводимых данных (если одну из **▲**-**▼**-кнопок нажать не отпуская, то изменение показаний последует в ускоренном режиме).
- ❼ **Reset**-кнопка: Стирание всех программных данных.
- ❽ **Channel**-кнопки: Вызов каналов.

### Показания пульта управления оросителем

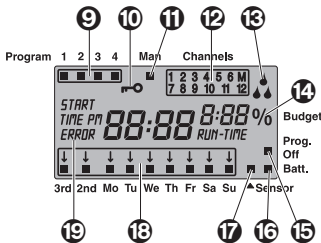

- ❹ Показания программы: Показывает, какая программа соответствующего канала выполняется в данный момент. Если одновременно открываются несколько каналов, то показания программ на дисплее больше не высвечиваются.
- ❺ **Блокировка кнопок**: Одновременно нажмите кнопки **Man (Вручную)** и **OK** для активирования / деактивации блокировки кнопок (Кнопка **Reset** не может быть заблокирована).
- ❻ Показания ручного управления: Если ручное управление активировано, то на дисплее виден сигнал **Man**.
- ❼ Показатель состояния канала: Состояния: открыт, закрыт и дублирование программ

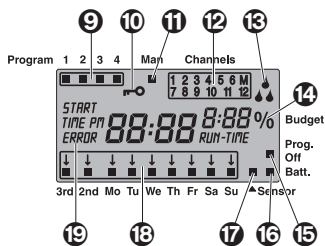

- 13 **Показатель пульта управления оросителем:**  
При прямом открывании одного канала попеременно мигают капельки на дисплее пульта управления оросителем.
- 14 **Функция продолжительности работы (в %):**  
Продолжительность орошения всеми каналами может быть настроена в диапазоне 10-200%.
- 15 **Прогр. Откл:**  
Функция программирования орошением неактивна (Функция продолжительности работы (в %): 0%).
- 16 **Показатель состояния батареи:**  
Если показатель **Batt. (Батарея)** мигает, значит, батарея практически разряжена и должна быть заменена. Если светится показатель **Batt. (Батарея)**, то батарея разряжена или не вставлена. Показатель **Batt. (Батарея)** погаснет после замены батареи.
- 17 **Показатель чувствительного элемента:**  
При вставленном и включенном чувствительном элементе появится сигнал **Sensor (Сенсор чувствует влагу)**.
- 18 **Рабочие дни / Периоды орошения:**  
Оповещает о фактических днях или о запрограммированных днях орошения и периодах орошения (3<sup>rd</sup> каждый 3 день / 2<sup>nd</sup> каждый 2 день).
- 19 **Показатель ошибок и указаний:**  
Для показания ошибки или указания.

## 4. Подготовка к работе

### Подключение пульта управления оросителем:

Перед программированием вставьте в пульт управления оросителем батарею с напряжением 9 В, чтобы в случае отключения энергоснабжения в памяти сохранились данные программы.

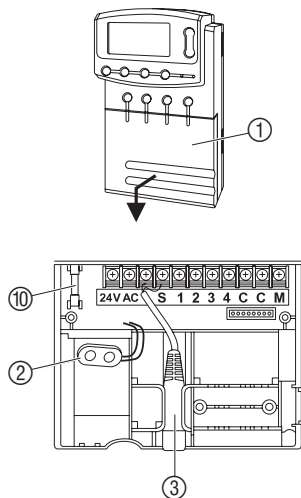

1. Приподнимите и потяните вниз крышку ①.
2. Кабель блока питания вставить в **24 В ~** клеммы и затянуть. *Схема подключения находится в крышке ①.*
3. Вставьте кабель для вентилей (напр. 7-жильный соединительный кабель GARDENA арт.1280) в пронумерованные от 1 до 6 клеммы и в клемму, обозначенную **С** и затяните. (см. также «Подсоединение вентилей»).
4. При необходимости подсоедините кабель чувствительного элемента (напр., чувствительный элемент влажности Арт. 1187) к разъему чувствительного элемента ③.
5. При необходимости (напр., арт. 1273) воткнуть кабель основного канала ③ в клеммы **М** и **С** (Pump) и затянуть их (см. «Основной канал»).
6. Вложите батарею в гнездо для батареи ②. *При этом внимательно следите за соблюдением полярности.*
7. Надавите на крышку коробки подключения.
8. Воткнуть вилку 24-вольтового блока питания в розетку сети с напряжением 230 В.

Затем следует выбрать систему отображения времени и заново установить время (стр. 5 **Эксплуатация «Установка времени»**).

## Подключение дополнительного модуля:

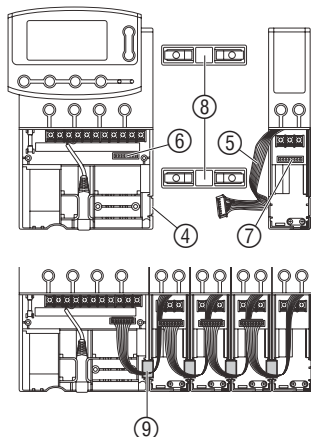

## Основной канал

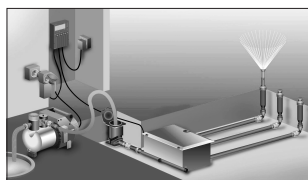

## Подключение вентилей:

Пример: с 2 вентильными коробками V3 (Art. 1255)

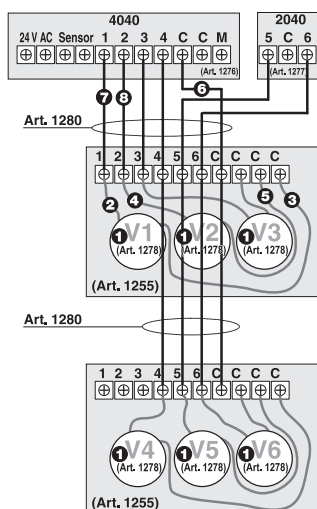

Дополнительный 2-канальный модуль GARDENA Art. 1277 имеется в свободной продаже и не входит в комплект поставки. Можно подсоединить до 4 дополнительных модулей и тем самым управлять 12 каналами.

1. Отсоединение накладки ④ от пульта управления оросителем (или уже подсоединенного дополнительного модуля).
2. Подсоедините перемычку ⑧ к пульта управления оросителем (или в уже подключенный дополнительный модуль) и откройте дополнительный модуль.
3. Закрепите дополнительный модуль с помощью клемм ⑨.
4. Соедините кабель дополнительного модуля ⑤ со штекерным разъемом пульта управления ⑥ (при подключении еще одного дополнительного модуля также соедините его со штекерным разъемом дополнительного модуля ⑦).

*Дополнительные модули автоматически распознаются пультом управления оросителя при его включении.*

5. Надавите на крышки пульта управления оросителем и дополнительного модуля.

Основной канал – это канал работающий одновременно с другими каналами. Это важно например, если оросительная система питается одним насосом и он должен быть активирован, когда активируется один из оросительных вентилей. Основной канал закрывается за 20 секунд до окончания программы для того, чтобы снять давление с устройства.

Для включения насоса при подключении к Мастер-каналу лучше всего использовать управляющее устройство GARDENA арт. 1273.

## Маркировка клапанов:

- 1 Клапаны нужно пометить (1–6), чтобы каналы (1–4) блока управления поливом и каналы (1–6) из дополнительного модуля были однозначно связаны с клапанами.

## Подключение клапанов к коробке для клапанов:

- 2 Присоединить кабель клапана V1 к зажиму кабеля 1 коробки для клапанов.
- 3 Второй кабель от клапана V1 присоединить к зажиму C коробки для клапанов (все 4 кабельных зажима C соединены между собой и равнозначны).
- 4 Присоединить кабель клапана V2 к зажиму кабеля 2 коробки для клапанов.
- 5 Присоединить второй кабель клапана V2 к зажиму C коробки для клапанов. *Остальные клапаны присоединяются аналогично V1 и V2.*

## Подключение блока управления поливом к коробке для клапанов:

- 6 Соединить зажим C блока управления поливом с зажимом C коробки для клапанов (оба зажима C соединены между собой и равнозначны).
- 7 Соединить зажим канала 1 с зажимом 1 коробки для клапанов.
- 8 Соединить зажим канала 2 с зажимом 2 коробки для клапанов. *Остальные клапаны присоединяются аналогично каналам канала 1 и канала 2.*

## Монтаж настенного держателя:

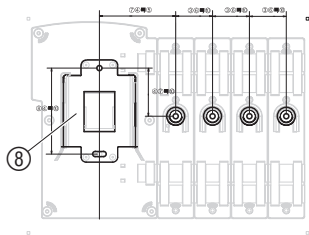

## Поперечное сечение соединительного кабеля:

Максимально допустимое расстояние между пультом управления оросителем и вентилем зависит от площади сечения соединительного кабеля. Она составляет 0,5 мм<sup>2</sup> для расстояния 30 м и 0,75 мм<sup>2</sup> для расстояния 45 м. Сечение соединительного кабеля GARDENA Арт. 1280 составляет 0,5 мм<sup>2</sup>, длина 15 м. Соединительный кабель может быть герметично соединен посредством клеммы Арт. 1282.

### → При использовании расширительного модуля 2040:

Прижмите к стене пластину держателя и карандашом пометьте места сверления.

1. Привинтите к стене пластину держателя ⑧ для пульта управления оросителем (и при необходимости держатели для дополнительных модулей).
2. Навесьте пульт управления оросителем (при необходимости дополнительный модуль) задней стороной сверху на пластину держателя ⑧ (и при необходимости на держатель дополнительных модулей).

## 5. Эксплуатация

### При вводе в эксплуатацию необходимо выставить формат времени:



Прежде чем задать программу орошения необходимо установить время и день недели. Уже открытый вентиль автоматически закроется через минуту после изменения времени.

1. Подсоедините блок питания к сети (без батареи).  
Индикаторы **TIME** и **24 H** мигают на дисплее.
2. Установите систему отображения времени (24-часовой или 12-часовой) с помощью кнопок ▲-▼ и подтвердите с помощью кнопки **OK**.  
На дисплее мигают сигнал **TIME** и показания часов (напр. **0**).

### Установить время и день недели:

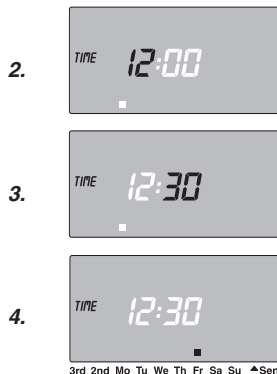

1. Нажать кнопку **TIME**.
2. Выставить показания часов с помощью ▲-▼-кнопок (напр. **12** часов) и ввести их кнопкой **OK**.  
На дисплее мигают сигнал **TIME** и показания минут.
3. Выставить показания минут с помощью ▲-▼-кнопок (напр. **30** минут) и ввести их кнопкой **OK**.  
На дисплее мигают сигнал **TIME** и показания дня недели.
4. Выставить показание дня недели с помощью ▲-▼-кнопок (Пример: **Fr** Пятница) и ввести его кнопкой **OK**.  
Время и день недели установлены.

## Программирование орошения:

## Программы орошения

**Обязательное условие:** актуальное время и день недели должны быть выставлены.

Перед вводом данных для орошения рекомендуется для большей наглядности занести данные Ваших вентилях в план орошения, приложенный к инструкции по эксплуатации. Максимально одновременно могут быть открыты 6 каналов.

На одном канале можно записать 4 программы орошения (макс. 4 программы x 12 каналов = 48 программ).

При конфликте программ в качестве предупреждения мигает индикатор состояния каналов и **ERROR**. (тем не менее, программы выполняются).

→ Внимательно следите за тем, чтобы программы не дублировались.

### Выбор канала и места для программы в блоке памяти прибора:

1. Нажать кнопку **Channel** выбранного Вами канала (напр. канал 2).

*Channels (Каналы) (Пример. 2) отобразится на дисплее и будет мигать программа 1.*

2. Выбрать ▲-▼-кнопками место для записи программы в память прибора (напр. место № 3) и ввести его кнопкой **OK**.

*На дисплее мигают сигнал **START TIME** и показания часов.*

### Выставление времени начала орошения:

3. Выставить час начала орошения кнопками ▲-▼ (напр. 16 часов) и ввести его кнопкой **OK**.

*На дисплее мигают сигнал **START TIME** и показания минут.*

4. Выставить минуты начала орошения кнопками ▲-▼ (напр. 30 минут) и ввести их кнопкой **OK**.

*На дисплее мигают сигнал **RUN TIME** и показания часов.*

### Выставление длительности орошения:

5. Выставить часы продолжительности орошения кнопками ▲-▼ (напр. 1 час) и ввести их кнопкой **OK**.

*На дисплее мигают сигнал **RUN TIME** и показания минут.*

6. Выставить минуты продолжительности орошения кнопками ▲-▼ (напр. 20 минут) и ввести их кнопкой **OK**.

*На дисплее мигает стрелка ↓ над показанием оросительного цикла.*

### Выставление оросительного цикла:

- (a) выбрать каждый второй **2nd** или третий **3rd** день (начиная с актуального дня недели)
- (b) или выбрать любой день недели (т.е. возможен ежедневный выбор)

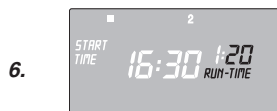

7(a)

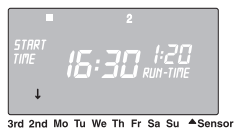

7(b)

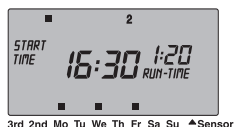
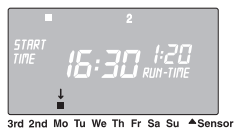

### Функция продолжительности работы (в %):

#### Запрограммированное время орошения



#### Программы орошения неактивизированы



2.

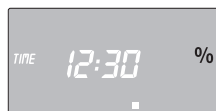
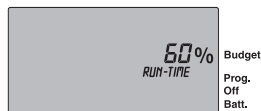

### 7. (а) оросительный цикл для каждого 2-го или 3-го дня:

Выставить кнопками ▲-▼ стрелку ↓ над **2nd** или **3rd** (напр. над **2nd** = каждый 2-ий день) и ввести ее кнопкой **OK**.

Программа орошения записалась в память и на дисплее высвечиваются оросительный цикл (напр. **3rd**) и программа на неделю (напр. **Fr, Su, Tu, Th**).

Дни в программе на неделю распределяются начиная с введенного актуального дня недели (напр. **Fr**).

Установите остальные программы орошения или переведите в состояние фактического времени при помощи кнопки **Time**.

– или –

### (b) оросительный цикл на любой день недели:

Выставить кнопками ▲-▼ стрелку ↓ на желаемый день (напр. **Mo** = понедельник) и активировать или соответственно деактивировать его кнопкой **OK** ■. Активировав все желаемые дни недели (напр. **Mo, We, Fr**), нажимать кнопку ▲ до тех пор, пока стрелка ↓ не исчезнет за **Su**.

Программа орошения записалась в память и на дисплее высвечиваются оросительный цикл (напр. **Mo, We, Fr**).

Установите остальные программы орошения или переведите в состояние фактического времени при помощи кнопки **Time**.

Для осуществления программ орошения необходимо активизировать функцию продолжительности работы (в %) > 0%.

Запрограммированное время орошения всех программ орошения может быть централизованно изменено с 200% до 19% в 10% шагов, без изменения отдельных программ. Например, процесс орошения осенью короче, чем летом.

**10 - 200 % RUN-TIME** = Программы орошения активизированы

**0 % RUN-TIME = Prog. Off** = Программы орошения неактивизированы  
**Prog.(Прогр.) Off (Выкл.)**

Все каналы и Prog. (Прогр.) мигают, когда показатель **0 % RUN-TIME** (Функция продолжительности работы в %) составляет 0% (программы орошения неактивизированы), Показатель **Off** (Откл) появляется при показателе **Normal** (Нормальный).

1. Нажмите кнопку **% Run-Time** (Продолжительность работы в %).
2. Выберите желаемое число в процентах для запрограммированного времени орошения при помощи кнопок ▲-▼. (Пример: продолжительность работы **60 % RUN-TIME**) и подтвердите при помощи кнопки **OK**.

Дисплей переключится в режим фактического времени.

Программирование программ орошения завершено, т.е. встроенные вентили открываются/закрываются полностью автоматически и орошение происходит в соответствии с запрограммированными отрезками времени. Когда продолжительность орошения будет неравна 100%, появится значок % при отображении фактического времени.



**Указание:** При процентном изменении времени орошения показатель первоначально запрограммированного времени орошения в отдельных программах останется неизменным. При установке / изменении программы автоматически устанавливается значение **100 % RUN-TIME**. Значение **% RUN-TIME** не подходит для ручного орошения.

**Показания фактически оставшегося времени орошения:**

Фактическое время орошения – это процентная часть запрограммированного времени орошения, например, при запрограммированном времени орошения **1 час** и показателе продолжительности работы **50 %**, будут отображено фактическое время орошения, которое составляет **30 минут**.

1. Удерживать нажатой кнопку **% Run-Time** и нажать необходимую кнопку канала **Channel**.
2. При помощи кнопок **▲-▼** выберите необходимую сохраненную программу.

При помощи кнопок **▲-▼** можно последовательно выбрать все 48 программ.

**Изменение программы орошения:**

Если какое-либо из 4-х мест в блоке памяти прибора уже занято программой орошения, то эта программа может быть изменена. При этом не надо вводить новую программу.

Данные о времени начала орошения, его продолжительности и цикл уже введены. Поэтому исправить нужно только не соответствующие больше данные программы орошения. Остальные данные можно перенять кнопкой **OK** как описано в разделе „Программирование орошения“.

**Прерывание режима программирования:**

Режим программирования можно в любой момент преждевременно прекратить.

→ Нажать кнопку **Time**.

*Высвечиваются показания часов и день недели.*

**Сброс:**

**Пульт управления оросителем возвращается в первоначальное состояние и данные всех программ стираются.**

→ Удерживайте кнопку **Reset (Сброс)** в течении 5 секунд.

- В течение 2 секунд высвечиваются все символы на дисплее.
- Все данные всех программ стираются.
- Фактическое время и день недели останутся неизменными.

Сброс можно выбрать в любое время. Затем необходимо выбрать между системами отображения времени и установить время (см. **5 Эксплуатация «Установка и день недели»**).



**Ручное орошение:**

**Режим ручного орошения**

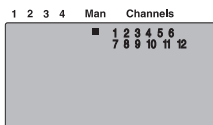

1.

1. Нажать кнопку **Man**.

*Высветится показатель **Man** (Вручную), и все каналы начнут мигать на дисплее.*

2.



3.



**Все каналы орошаются вручную:**



**Блокировка каналов:**



2. Нажать кнопку **Channel** (напр. канал 4).

Продолжительность работы и показатель часов мигают на дисплее **RUN TIME**.

3. Нажать кнопку **Man** для орошения в течение **0:30** минут – или –  
 Мануально выставить продолжительность орошения кнопками **▲-▼** (напр. **1:15**) и ввести ее кнопкой **OK**.  
*Запустится орошение вручную.*

Орошение вручную последовательно всех каналов возможно при помощи кнопки **Man All**. Все каналы будут открываться последовательно в соответствии с продолжительностью орошения, установленной вручную.

→ Нажать кнопку **Man. All**.

*Появится **SPEC** и орошение начнется с канала 1.*

Для досрочного окончания необходимо еще раз нажать кнопку **Man. All**.

В случае отсутствия необходимости орошения, например, в связи с затяжными дождями, все каналы могут быть заблокированы с помощью функции продолжительности работы (в %) (см. «**Функция продолжительности работы (в %)**»).  
 Отдельные каналы могут быть заблокированы следующим образом:

1. Нажать не отпуская кнопку **OK** и нажать кнопку **Channel** желаемого канала (Пример: Канал 2).

*Блокируемый канал и **Prog. (Прогр.) Off (Откл)** мигают на дисплее.*

2. Для разблокировки нажать не отпуская кнопку **OK** и нажать кнопку **Channel** желаемого канала.

**Совет:** Если у Вас есть открытые вопросы по инструкции или программированию обращайтесь пожалуйста в сервисное ателье фирмы GARDENA. Мы Вам охотно.

## 6. Устранение неисправностей

**Замена предохранителей :**

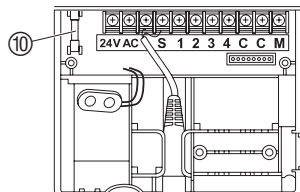

1. Проверяйте показатель батареи на дисплее и при необходимости замените батарею.

2. Отсоединить от сети вилку блока питания постоянного тока с напряжением 24 В (AC).

3. Приподнимите и потяните вниз крышку ①.

4. Вынуть негодный предохранитель ⑩ и вставить новый предохранитель (2,5 А инертный).

5. Надавите на крышку коробки подключения.

6. Подсоединить к сети 230 В вилку блока питания постоянного тока с напряжением 24 В (AC).

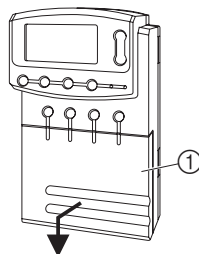

Неисправность	Возможная причина	Устранение
Нет показаний на дисплее	Наружная температура ниже 0 °C или выше + 60 °C.	→ Ждать достижения нормальной температуры эксплуатации.
Дисплей показывает <b>ERROR FUSE</b>	Перегорел предохранитель.	1. Проверить схему подключения и/или установить причину перегорания. 2. Заменить предохранитель.
Дисплей показывает <b>ERROR noAC</b> (Программы останутся неизменными)	Блок питания не подключен (программы сохранены в памяти).	→ Подключить блок питания к сети.
	У кабельного соединения вентиля возможно короткое замыкание.	→ Надлежащим образом подсоедините кабелем вентиль (см. 4 Эксплуатация «Подсоединение вентиля»).
	Сетевой блок питания может быть перегружен из-за использования вентилях других производителей.	→ Разрешается одновременно открывать такое количество вентилях, общее потребление тока которых не превышает 900 мА.



В случае других нарушений мы просим Вас обратиться в бюро обслуживания фирмы GARDENA. Ремонт разрешается выполнять только на пунктах сервиса фирмы GARDENA или через уполномоченные фирмой GARDENA торговые организации.

## 7. Хранение

### Зимнее хранение:

Пульт управления оросителем морозоустойчив (до -20 °C). Не требуется предпринимать каких-либо дополнительных мер к началу периода заморозков.

→ Проверьте показатель батареи перед тем, как отключить сетевой блок питания.

### Важно:

Батареи утилизировать только при полной разрядке.

→ Использованные батареи сдайте в место покупки товара или в один из пунктов вторичного сырья при Вашем коммунальном управлении.

**Утилизация:**  
(в соответствии с  
RL2002/96/EC)



Прибор нельзя выбрасывать с обычным домашним мусором, его нужно утилизировать соответствующим образом.

→ В Германии важно утилизировать прибор через коммунальный пункт сбора отходов.

## 8. Технические характеристики

<b>Блок питания:</b>	24 В (Переменный ток) / 900 мА (достаточно для 6 вентилях орошения GARDENA Арт. 1278)
<b>Энергоснабжение блока памяти при отключении сети:</b>	Alkaline-батарея 9 В IEC 6LR61
<b>Срок службы батареи:</b>	Мин. 1 год (для сохранения данных при исчезновении напряжения сети)
<b>Диапазон рабочей температуры:</b>	От точки замерзания до +60 °С
<b>Диапазон температуры хранения:</b>	-20 °С до +70 °С
<b>Влажность воздуха:</b>	20 % до 95 % относительной влажности воздуха
<b>Подключение датчика влажности почвы / дождевого датчика:</b>	Специальный фирмы GARDENA
<b>Сохранение программы при замене батареи:</b>	Да (при подключенном блоке питания)
<b>Число каналов:</b>	4 канала и основной канал, с возможностью установки максимум 4 расширительных модулей арт. 1277 на 12 каналов и на основной канал.
<b>Число программируемых оросительных операций на одном канале:</b>	до 4-х
<b>Продолжительность орошения на одной программе:</b>	1 минута до 4 часов 59 минут. (продолжительность работы 100 %) 2 минуты до 9 часов 58 минут. (продолжительность работы 200 %)

## 9. Сервис

### Гарантия

В случае гарантии сервис является бесплатным

Фирма GARDENA предоставляет на данное изделие гарантию сроком на 2 года со дня продажи. Гарантийное обслуживание распространяется на все существенные дефекты прибора, которые на основании доказательств можно отнести на ошибки материала или производства. Гарантийное обслуживание осуществляется посредством предоставления исправного прибора или бесплатным ремонтом на наш выбор при выполнении следующих условий:

- Прибор использовался в соответствии с рекомендациями инструкции по применению.
- Ни покупатель, ни третье лицо не пытались самостоятельно отремонтировать прибор.

Пульт управления оросителем с неисправностями, вызванными неправильным подключением батареи или вытекшими батареями, не обмениваются.

Эта гарантия производителя не касается существующих требований по гарантийному обслуживанию продавца.

Быстроизнашивающиеся детали исключены из гарантийного.

**PL Odpowiedzialność za produkt**

Zwracamy Państwa uwagę na fakt, iż nie odpowiadamy za szkody wyrządzone przez nasze urządzenia, jeżeli powstały one na skutek nieodpowiedniej naprawy albo zastosowania podczas wymiany nieoryginalnych części GARDENA lub części nie polecanych przez nas oraz jeżeli naprawa nie została dokonana przez serwis GARDENA lub autoryzowanego fachowca. Podobne ustalenia obowiązują w przypadku części uzupełniających lub osprzętu.

**H Termékfelelősség**

Nyomatékosan utalunk arra, hogy a termékfelelősségi törvény értelmében nem felelünk a készülékeink által okozott károkért, amennyiben ezek szakszerűtlen javítás következményei, vagy ha a cseréket nem eredeti GARDENA – vagy általunk kibocsátott alkatrészekkel végzik el és a javítást nem a GARDENA megbízott szervizei végezték. Ez értelemszerűen érvényes a kiegészítő részekre és a tartozékokra is.

**CZ Ručení za výrobek**

Upozorňujeme výslovně na skutečnost, že podle zákona o ručení za výrobky nejsme povinni ručit za škody vyvolané našimi výrobky, pokud tyto škody byly způsobeny neodbornou opravou nebo v případě výměny dílů nebyly použity naše originální díly GARDENA, popř. díly, které jsme schválili, a oprava nebyla provedena v servisu GARDENA nebo autorizovaným specialistou. Analogické ustanovení platí rovněž pro doplňky a příslušenství.

**SK Zodpovednosť za vady výrobku**

Výslovné zdôrazňujeme, že podľa zákona o ručení za výrobok nie sme zodpovední za škody spôsobené našim zariadením, ak sú spôsobené nesprávnou opravou, alebo ak sa nepoužili originálne diely GARDENA alebo nami schválené diely a ak nebola oprava vykonaná značkovou opravovňou GARDENA alebo autorizovaným odborníkom. To isté platí aj pre doplnkové diely a príslušenstvo.

**GR Υπαιτότητα προϊόντος**

Κάνουμε σαφές ότι, σύμφωνα με τους νόμους παραγωγής των προϊόντων, δεν είμαστε υπεύθυνοι για καμία ζημιά που προκλήθηκε από το προϊόν μας εάν δε χρησιμοποιήθηκαν για όλες τις συνδέσεις αποκλειστικά και μόνο τα γνήσια εξαρτήματα ή ανταλλακτικά της GARDENA ή αν το σέρβις δεν πραγματοποιήθηκε στο σέρβις της GARDENA. Τα ίδια ισχύουν για τα συμπληρωματικά μέρη και τα αξεσουάρ.

**SLO Jamstvo za proizvode**

Izrecno opozarjamo, da po Zakonu o jamstvu za proizvode, ne odgovarjamo za škode, ki so jih povzročile naše naprave, v kolikor je bila povzročena zaradi nestrokovnega popravila, ali pa pri zamenjavi delov niso bili uporabljeni originalni nadomestni deli GARDENA oziroma deli, ki jih dovolimo uporabiti in če popravilo ni bilo opravljeno v servisu GARDENA oz. pri pooblaščenem strokovnjaku. Ustrezno velja tudi za dele, ki nadgrajujejo napravo in pribor.

**RO Responsabilitatea legala a produsului**

Menționam în mod expres că, în concordanță cu responsabilitatea legală a produsului, nu suntem răspunzători de nici un accident provocat de produsele noastre dacă se datorează reparării necorespunzătoare sau dacă piesele de schimb nu sunt originale GARDENA sau aprobate de GARDENA, sau dacă reparațiile nu au fost efectuate de un Centru de Service GARDENA sau un specialist autorizat. Aceleași prevederi se aplică și pieselor de schimb și accesoriilor.

**BG Отговорност за качество**

Изрично подчертаваме, че съгласно закона за отговорност за качество, ние не носим отговорност за вредите причинени от нашите уреди, ако същите са причинени от неправилен ремонт или при подмяната на части не са използвани оригинални части на GARDENA или части одобрени от нас и ремонта не е извършен от сервиз на GARDENA или оторизиран специалист. Същото важи за допълнителните части и принадлежности.

**EST Tootevastutus**

Juhime teie tähelepanu sellele, et tootevastutusseaduse kohaselt ei vastuta meie seadmete poolt põhjustatud kahjude eest, kui need on tekkinud asjatundmatu paranduse tagajärjel või kui detaili vahetamisel ei kasutatud GARDENA originaalvaruosi ega meie poolt kasutada lubatud varuosi ja kui parandustööd ei ole teinud GARDENA klienditeenindusspetsialistid ega meie volitatud spetsialistid. Sama kehtib lisadetailide ja tarvikute kohta.

**LT Atsakomybė už produkciją**

Prašome atkreipti dėmesį, kad remdamiesi „Mašinų saugos“ įstatymu, neatsakome už nuostolius, sukeltus mūsų prietaisų, jei jie atsirado dėl netinkamo remonto, arba, jei keičiant dalis, buvo naudojami neoriginalios GARDENA dalys arba dalys, kurių mes neleidome naudoti, o remontą atliko ne GARDENA serviso centras ar įgaliotas specialistas. Tas pats galioja papildomoms dalims ir priedams.

**LV Produkta atbildība**

Mēs skaidri norādām uz to, ka saskaņā ar Produkta atbildības likumu, mēs neatbildam par mūsu iekārtu radītiem zaudējumiem, ciktāl tos ir izraisījis neatbilstošs remonts vai daļu nomaiņa ar neoriģinālām GARDENA daļām vai ne ar mūsu norādītajām detaļām un remontu nav veicis GARDENA serviss vai pilnvarots speciālists. Tas pats attiecas uz papildinošajām daļām un piederumiem.

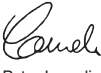
<p><b>PL Deklaracja zgodności Unii Europejskiej</b></p> <p>Niżej podpisany Husqvarna AB, 561 82 Huskvarna, Sweden, potwierdza, że poniżej opisane urządzenie w wykonaniu wprowadzonym przez nas do obrotu spełnia wymogi zharmonizowanych wytycznych Unii Europejskiej, standardów bezpieczeństwa Unii Europejskiej i standardów specyficznych dla danego produktu. W przypadku wprowadzenia zmian nie uzgodnionych z nami wyjaśnienie to traci swoją ważność.</p>	<p>Opis urządzenia: Sterownik nawadniania</p> <p>A készülék megnevezése: Öntözőrendszer vezérlőegység</p> <p>Označení přístroje: Systém řízení zavlažování</p> <p>Označení zariadení: Ovládanie zavlažovania</p> <p>Όνομασία της συσκευής: Προγραμματιστής Ποτίοματος</p> <p>Oznaka naprave: Krmilnik zalivanja</p> <p>Обозначение на уредите: Система за контрол на поливането</p> <p>Descrierea articolelor: Programator udare</p> <p>Seadmete nimetus: Niisutuskontrollisüsteem</p> <p>Gaminio pavadinimas: Laistymo valdiklis</p> <p>lekártu apzíméjums: Laistīšanas regulators</p>
<p><b>H EU azonosságí nyilatkozat</b></p> <p>Alulírott, Husqvarna AB, 561 82 Huskvarna, Sweden, igazolja, hogy az alább felsorolt, átalakult forgalomba hozott termékek megfelelnek az EU előírásoknak, EU biztonsági normáknak és a termékspecifikus szabványoknak egyaránt. A készülék velünk nem egyeztetett változtatása esetén ez a nyilatkozat érvényét veszti.</p>	
<p><b>CZ ES Prohlášení o shodě</b></p> <p>Niže podepsaný společnost Husqvarna AB, 561 82 Huskvarna, Sweden, potvrzuje, že níže označený přístroj v provedení, který jsme uvedli na trh, splňuje požadavky uvedené v harmonizovaných směrnicích EU, v bezpečnostních standardech EU a ve standardech pro daný produkt. V případě změny přístroje, která námi nebyla odsouhlasena, ztrácí toto prohlášení platnost.</p>	
<p><b>SK ES Vyhlasenie o zhode</b></p> <p>Dolu podpísaná spoločnosť Husqvarna AB, 561 82 Huskvarna, Sweden, potvrdzuje, že ďalej označený prístroj vo vyhotovení nami uvedenom do prevádzky spĺňa požiadavky harmonizovaných smerníc EÚ, bezpečnostných štandardov EÚ a štandardov špecifických pre produkt. V prípade zmeny prístroja, ktorá nebola nami odsúhlasená, stráca toto vyhlásenie platnosť.</p>	<p>Nr art.: Cikkszám:</p> <p>Č.výr.: Typové č.:</p> <p>Κωδ. Νο.: Št. art.: 1276</p> <p>Apr.-№ : Typov. No.:</p> <p>Toote nr.: Gaminio Nr.:</p> <p>Art.-Nr.:</p>
<p><b>GR Πιστοποιητικό συμμόρφωσης ΕΚ</b></p> <p>Η υπογεγραμμένη: Husqvarna AB, 561 82 Huskvarna, Sweden πιστοποιεί ότι τα μηχανήματα που υποδεικνύονται κάτωθι, όταν φεύγουν από το εργοστάσιο, είναι κατασκευασμένα με τις οδηγίες της Ευρωπαϊκής Κοινότητας και τα Κοινωνικά πρότυπα ασφαλείας και προδιαγραφές.</p>	<p>Dyrektywy UE: EU szabványok:</p> <p>Směrnice EU: 2006/95/EC</p> <p>Smernice EU: 2004/108/EC</p> <p>ΕΚ-δирективи: 93/68/EC</p> <p>Directive UE: ELI direktivaid:</p> <p>ES direktivos: ES-direktīvas:</p>
<p><b>SLO Izjava o skladnosti s pravili EU</b></p> <p>Podpisano podjetje, Husqvarna AB, 561 82 Huskvarna, Sweden, potrjuje, da v nadaljevanju navedena naprava v različici, ki smo jo poslali na trg, izpolnjuje zahteve smernic EU, varnostnih standardov EU in standardov tovrstnih proizvodov. Izjava ne velja za spremembe na napravi, ki niso opravljene v soglasju z nami.</p>	<p>Rok nadania znaku CE: Година на поставяне на CE-маркировка:</p> <p>CE bejegyzés kelte: CE-márgistuse paigaldamise aasta:</p> <p>Rok přidělení značky CE: CE-mārkējuma uzlikšanas gads:</p> <p>Rok pridelenia označenia CE: Metai, kuriais paženklinta CE-ženklū:</p> <p>Anul de marcare CE: 2004</p>
<p><b>BG ЕС-Декларация за съответствие</b></p> <p>Подписаната фирма Husqvarna AB, 561 82 Huskvarna, Sweden декларира, че описаните подолу уреди, пуснати в продажба съгласно нашата спецификация, изпълняват изискванията на хармонизираните ЕС-директиви, ЕС-станданти за безопасност и специфичните производствени стандарти. При промяна на уреда, която не е съгласувана с нас, тази декларация губи своята валидност.</p>	
<p><b>EST ELI vastavusdeklaratsioon</b></p> <p>Allkirjutatu Husqvarna AB, 561 82 Huskvarna, Sweden kinnitab, et kirjeldatud seade vastab meie poolt ringluse viidud kujul ELI harmoneeritud direktiividele, ELI ohutusstandarditele ja tootega seotud standarditele. Meiega kooskõlastamata muudatuste tegemise korral seadmel kaotab see deklaratsioon kehtivuse.</p>	<p>Ulm, 01.07.2004r. Uprawniony do reprezentacji</p> <p>Ulm, 01.07.2004 Meghatalmazott</p> <p>V Ulmu, dne 01.07.2004 Zplnomocněnec</p> <p>Ulm, 01.07.2004 Splnomocnenec</p> <p>Ulm, 01.07.2004 Νόμιμος εκπρόσωπος της εταιρίας</p>
<p><b>LT ES Atitikties deklaracija</b></p> <p>Pasirašanti Husqvarna AB, 561 82 Huskvarna, Sweden patvirtina, kad žemiau nurodyti prietaisai ir jų modeliai, kuriuos paleidome į apyvartą, patenkina harmonizuotas ES direktyvas, ES saugumo standartus ir specifinius gaminio standartus. Atlikus bet kokį pakeitimą, kuris nėra suderintas su mumis, ši deklaracija praranda galiojimą.</p>	<p>Ulm, 01.07.2004 Vodja tehničnega oddelka</p> <p>Ulm, 01.07.2004 Conducerea tehnică</p> <p>Улм, 01.07.2004 Упълномощен</p> <p>Ulm, 01.07.2004 Volitatud esindaja</p> <p>Ulm, 2004.07.01 Igalotiatis atstovavs</p> <p>Ulma, 01.07.2004 Pilnvarotā persona</p>
<p><b>LV ES-atbilstības deklarācija</b></p> <p>Parakstījusies Husqvarna AB, 561 82 Huskvarna, Sweden, Vācija apstiprina, ka sekojoši apzīmētās iekārtas, kuras mēs izplatām, savā izpildījumā atbilst harmonizētajām ES direktīvām, ES drošības standartiem un produkta specifiskajiem standartiem. Ar mūsu neapstiprinātām izmaiņām iekārtā šī deklarācija zaudē savu derīgumu.</p>	<p></p> <p>Peter Lameli Vice President</p>

Channel \_\_\_\_\_

Prog.	<i>START TIME</i>	<i>RUN TIME</i>	3rd	2nd	Mo	Tu	We	Th	Fr	Sa	Su
1											
2											
3											
4											

Channel \_\_\_\_\_

Prog.	<i>START TIME</i>	<i>RUN TIME</i>	3rd	2nd	Mo	Tu	We	Th	Fr	Sa	Su
1											
2											
3											
4											

Channel \_\_\_\_\_

Prog.	<i>START TIME</i>	<i>RUN TIME</i>	3rd	2nd	Mo	Tu	We	Th	Fr	Sa	Su
1											
2											
3											
4											

Channel \_\_\_\_\_

Prog.	<i>START TIME</i>	<i>RUN TIME</i>	3rd	2nd	Mo	Tu	We	Th	Fr	Sa	Su
1											
2											
3											
4											

Channel \_\_\_\_\_

Prog.	<i>START TIME</i>	<i>RUN TIME</i>	3rd	2nd	Mo	Tu	We	Th	Fr	Sa	Su
1											
2											
3											
4											

Channel \_\_\_\_\_

Prog.	<i>START TIME</i>	<i>RUN TIME</i>	3rd	2nd	Mo	Tu	We	Th	Fr	Sa	Su
1											
2											
3											
4											

Channel \_\_\_\_\_

Prog.	<i>START TIME</i>	<i>RUN TIME</i>	3rd	2nd	Mo	Tu	We	Th	Fr	Sa	Su
1											
2											
3											
4											

Channel \_\_\_\_\_

Prog.	<i>START TIME</i>	<i>RUN TIME</i>	3rd	2nd	Mo	Tu	We	Th	Fr	Sa	Su
1											
2											
3											
4											

Channel \_\_\_\_\_

Prog.	<i>START TIME</i>	<i>RUN TIME</i>	3rd	2nd	Mo	Tu	We	Th	Fr	Sa	Su
1											
2											
3											
4											

Channel \_\_\_\_\_

Prog.	<i>START TIME</i>	<i>RUN TIME</i>	3rd	2nd	Mo	Tu	We	Th	Fr	Sa	Su
1											
2											
3											
4											

Channel \_\_\_\_\_

Prog.	<i>START TIME</i>	<i>RUN TIME</i>	3rd	2nd	Mo	Tu	We	Th	Fr	Sa	Su
1											
2											
3											
4											

Channel \_\_\_\_\_

Prog.	<i>START TIME</i>	<i>RUN TIME</i>	3rd	2nd	Mo	Tu	We	Th	Fr	Sa	Su
1											
2											
3											
4											



**Deutschland / Germany**

GARDENA GmbH  
Central Service  
Hans-Lorenser-Straße 40  
D-89079 Ulm  
Produktfragen:  
(+49) 731 490-123  
Reparaturen:  
(+49) 731 490-290  
service@gardena.com

**Albania**

COBALT Sh.p.k.  
Rr. Siri Kodra  
4000 Tirana

**Argentina**

Husqvarna Argentina S.A.  
Vera 745  
(C1414AOO) Buenos Aires  
Phone: (+54) 11 4858-5000  
diego.poggi@ar.husqvarna.com

**Australia**

Husqvarna Australia Pty. Ltd.  
Looked Bag 5  
Central Coast BC  
NSW 2252  
Phone: (+61) (0) 2 4352 7400  
customer.service@  
husqvarna.com.au

**Austria / Österreich**

Husqvarna Austria GmbH  
Consumer Products  
Industriezeile 36  
4010 Linz  
Tel.: (+43) 732 77 01 01 - 90  
consumer.service@husqvarna.at

**Belgium**

GARDENA Belgium NV/SA  
Sterrebeekstraat 163  
1930 Zaventem  
Phone: (+32) 2 720 92 12  
Mail: info@gardena.be

**Bosnia / Hercegovina**

SILK TRADE d.o.o.  
Industrijska zona Bukva bb  
74260 Tešanj

**Brazil**

Palash Comércio e  
Importação Ltda.  
Rua São João do Araguaia, 338  
- Jardim Califórnia -  
Barueri - SP - Brasil -  
CEP 06409-060  
Phone: (+55) 11 4198-9777  
eduardo@palash.com.br

**Bulgaria**

Хускварна България ЕООД  
Бул. „Андрей Ляпчев“ № 72  
1799 София  
Тел.: (+359) 02/9753076  
www.husqvarna.bg

**Canada / USA**

GARDENA Canada Ltd.  
100 Summerlea Road  
Brampton, Ontario L6T 4X3  
Phone: (+1) 905 792 9330  
info@gardenacanada.com

**Chile**

Antonio Martinic y Cia Ltda.  
Cassillas 272  
Centro de Cassillas  
Santiago de Chile  
Phone: (+56) 2 20 10 708  
garfar\_ci@yahoo.com

**Costa Rica**

Compania Exim  
Euroberoamericana S.A.  
Los Colegios, Moravia,  
200 metros al Sur del Colegio  
Saint Francis - San José  
Phone: (+506) 297 68 83  
exim\_euro@racsa.co.cr

**Croatia**

SILK ADRIA d.o.o.  
Josipa Lončara 3  
10090 Zagreb  
Phone: (+385) 1 3794 580  
silk.adria@zg.t-com.hr

**Cyprus**

FARMOKIPIKI LTD  
P.O. Box 7098  
74, Digeni Akritia Ave.  
1641 Nicosia  
Phone: (+357) 22 75 47 62  
condam@spidernet.com.cy

**Czech Republic**

Husqvarna Česko s.r.o.  
Türkova 2319/5b  
149 00 Praha 4 - Chodov  
Bezplatná infolinka: 800 100 425  
servis@cz.husqvarna.com

**Denmark**

GARDENA / Husqvarna  
Consumer Outdoor Products  
Salgsafdelning Danmark  
Box 9003  
S-200 39 Malmö  
info@gardena.dk

**Estonia**

Husqvarna Eesti OÜ  
Consumer Outdoor Products  
Kesk tee 10, Aaviku küla  
Rae vald  
Harju maakond  
75305 Estonia  
kontakt.etj@husqvarna.ee

**Finland**

Oy Husqvarna Ab  
Consumer Outdoor Products  
Lautatarhankatu 8 B / PL 3  
00581 HELSINKI  
info@gardena.fi

**France**

GARDENA France  
Immeuble Exposial  
9 - 11 allée des Pierres Mayettes  
ZAC des Barbannières, B.P. 99  
-F- 92232 GENNEVILLIERS  
cedex  
Tél. (+33) 01 40 85 30 40  
service.consommateurs@  
gardena.fr

**Great Britain**

Husqvarna UK Ltd  
Preston Road  
Aycliffe Industrial Park  
Newton Aycliffe  
County Durham  
DL5 6UP  
info.gardena@husqvarna.co.uk

**Greece**

HUSQVARNA ΕΛΛΑΣ Α.Ε.Β.Ε.  
Υπ/μα Ηφαίστου 33Α  
Βλ. Πλ. Κορωπίου  
194 00 Κορωπί Αττικής  
V.A.T. EL094094640  
Phone: (+30) 210 66 20 225  
info@husqvarna-consumer.gr

**Hungary**

Husqvarna Magyarország Kft.  
Ezred u. 1 - 3  
1044 Budapest  
Telefon: (+36) 1 251-4161  
vevoszolgaltat.husqvarna@  
husqvarna.hu

**Iceland**

O. Johnson & Kaaber  
Tunguhalsi 1  
110 Reykjavik  
oj@ojk.is

**Ireland**

McLoughlin's RS  
Unit 5,  
Northern Cross Business Park  
North Road, Finglas  
Dublin 11

**Italy**

GARDENA Italia S.p.A.  
Via Santa Vecchia 15  
23868 VALMADRERA (LC)  
Phone: (+39) 0341.203.111  
info@gardenaitalia.it

**Japan**

KAKUICHI Co. Ltd.  
Sumitomo Realty &  
Development Kojimachi  
BLDG. 8F  
5-1 Nibanncyo  
Chiyoda-ku  
Tokyo 102-0084  
Phone: (+81) 33 264 4721  
m\_ishihara@kaku-ichi.co.jp

**Latvia**

Husqvarna Latvija  
Consumer Outdoor Products  
Bākūžu iela 6  
LV-1024 Rīga  
info@husqvarna.lv

**Lithuania**

UAB Husqvarna Lietuva  
Consumer Outdoor Products  
Aiteitis pl. 77C  
LT-52104 Kaunas  
centras@husqvarna.lt

**Luxembourg**

Magasins Jules Neuberg  
39, rue Jacques Stas  
Luxembourg-Gasperich 2549  
Case Postale No. 12  
Luxembourg 2010  
Phone: (+352) 40 14 01  
api@neuberg.lu

**Netherlands**

GARDENA Nederland B.V.  
Postbus 50176  
1305 AD ALMERE  
Phone: (+31) 36 521 00 00  
info@gardena.nl

**Neth. Antilles**

Jonka Enterprises N.V.  
Sta. Rosa Weg 196  
P.O. Box 8200  
Curaçao  
Phone: (+599) 9 767 66 55  
pgm@jonka.com

**New Zealand**

Husqvarna New Zealand Ltd.  
PO Box 76437  
Manukau City 2241  
Phone: (+64) (0) 9 9202410  
support.nz@husqvarna.co.nz

**Norway**

GARDENA  
Husqvarna Consumer Outdoor  
Products  
Salgskontor Norge  
Kleverveien 6  
1540 Vestby  
info@gardena.no

**Poland**

Husqvarna Poland Spółka z o.o.  
ul. Wysockiego 15 b  
03-371 Warszawa  
Phone: (+48) 22 330 96 00.  
gardena@gardena.pl

**Portugal**

GARDENA Portugal Lda.  
Sintra Business Park  
Edifício 1  
Fracção 0-G  
2710-089 Sintra  
Phone: (+351) 21 922 85 30  
info@gardena.pt

**Romania**

Madex International Srl  
Soseaua Odaii 117-123,  
RO 013603, Bucuresti, S 1  
Phone: (+40) 21 352.76.03  
madex@ines.ro

**Russia**

ООО „Хускварна“  
141400, Московская обл.,  
г. Химки,  
улица Ленинградская,  
владение 39,  
Химки Бизнес Парк,  
Здание II, 4 этаж.

**Serbia**

Domel d.o.o.  
Autoput za Novi Sad bb  
11273 Belgrade  
Phone: (+381) 118 488 82  
miroslav.zejnina@domel.rs

**Singapore**

Hy-Ray PRIVATE LIMITED  
40 Jalan Pemimpin  
# 02-08 Tat Ann Building  
Singapore 577185  
Phone: (+65) 6253 2277  
shiyong@hyray.com.sg

**Slovak Republic**

Husqvarna Česko s.r.o.  
T - L s.r.o.  
Fedinová 6-8  
851 01 Bratislava  
Bezplatná infolinka: 800 154 044  
servis@sk.husqvarna.com

**Slovenia**

GARDENA d.o.o.  
Brodišče 15  
1236 Trzin  
Phone: (+386) 1 580 93 32  
servis@gardena.si

**South Africa**

GARDENA  
South Africa (Pty.) Ltd.  
P.O. Box 11534  
Vorna Valley 1686  
Phone: (+27) 11 315 02 23  
sales@gardena.co.za

**Spain**

Husqvarna España S.A.  
C/ Basauri, nº 6  
La Florida  
28023 Madrid  
Phone: (+34) 91 708 05 00  
atencioncliente@gardena.es

**Sweden**

Husqvarna AB  
S-561 82 Huskvarna  
info@gardena.se

**Switzerland / Schweiz**

Husqvarna Schweiz AG  
Consumer Products  
Industriestrasse 10  
5506 Mägenwil  
Phone: (+41) (0) 848 800 464  
info@gardena.ch

**Turkey**

GARDENA Dost Diş Ticaret  
Mümesillik A.Ş.  
Sanayi Cad. Adil Sokak No:  
1/1 B/1 Kartal  
34873 Istanbul  
Phone: (+90) 216 38 93 939  
info@gardena-dost.com.tr

**Ukraine / Україна**

ТОВ «Хусварна Україна»  
вул. Васильківська, 34,  
офіс 204-Г  
03022, Київ  
Тел. (+38) 044 498 39 02  
info@gardena.ua

1276-27.960.06/0511

© GARDENA  
Manufacturing GmbH  
D-89070 Ulm  
http://www.gardena.com