

Шлифовальная машина по бетону Beton-Giraffe® для обработки стен и потолка

WST 1000 FV, набор Turbo-Jet

Но. д. Заказа 355.747



Шлифовальная машина по бетону Beton-Giraffe® для обработки стен и потолка

- + Электроника FV: с поддержкой постоянной частоты вращения, плавным пуском, защитой от перегрузки
- + Использование уникальной телескопической техники позволяет трансформировать машину Beton-Giraffe® в соответствии с поставленной задачей; длина регулируется в диапазоне 1330-1650 мм. Разжать рычаг для фиксации телескопического механизма, вытянуть ручку и зажать рычаг. Ручка поворачивается на 360°
- + Эргономическое исполнение, разнообразные варианты захвата инструмента для неутомительной работы. Мотор при этом всегда остается между рукоятками и благодаря этому постоянно находится в оптимальном положении
- + Система пылеудаления: защищает от абразивной пыли, способствует снижению износа дисков, держит поры бетона открытыми для новых покрытий
- + Эластичное резиновое всасывающее кольцо с износостойким металлическим кольцом: плавно скользит по поверхности, защищает от пыли и разлетающихся камней
- + Система пылеудаления с металлическим кольцом на защитном кожухе, гибким пылеудаляющим шлангом, соединяющим шлифовальную головку с направляющей трубкой. На конце телескопической трубки установлен разъем для подключения пылесоса FLEX
- + Шлифовальная машина для санационных работ с карданным шарниром и новая головка шлифовальной машины специально подогнаны друг под друга. Выступы и неровности на стенах и потолке удаляются легко и просто.
- + Тарельчатый шлифовальный круг Turbo-Jet с оптимальной производительностью съема материала. Благодаря большому числу алмазных сегментов обеспечивается плавный ход процесса и прекрасный результат шлифования. Способствует увеличению срока службы машины. Идеален для зачистки бетонных поверхностей.
- + с пылеудаляющим шлангом

Технические атрибуты

Диаметр кругов	125 мм
Частота вращения на холостом ходу	8000 /мин
Потребляемая мощность	1010 Вт
Отдаваемая мощность	600 Вт
Крепление инструмента	28 мм Ø
Размеры в мм	1330-1650
Длина кабеля	5,0 м
Вес	5,5 кг

Стандартная комплектация

1 шлифовальный круг Turbo-Jet	349.623
1 быстрозажимная гайка FixTec M 14	313.459
Антистатический пылеотсасывающий шланг Ø 32 мм x 4 м с защелкивающимся соединительным элементом и присоединительной муфтой для пылесоса	406.708

FLEX-Elektrowerkzeuge GmbH
Bahnhofstraße 15
71711 Steinheim
номер телефона +49 7144 828-0
факс +49 7144 25899
info@flex-tools.com
www.flex-tools.com

FLEX
Das Original

1 Чемодан для переноски

1 Чемодан для переноски 389.986

аксессуары

Алмазный шлифовальный круг тарельчатой формы Turbo-Jet

Но. д. Заказа 349.623



Технические атрибуты

Размеры в мм	125 Ø x 28 x 23,5
Упаковочная единица	1

Тарельчатый шлифовальный круг Turbo-Jet с оптимальной производительностью съема материала. Благодаря большому числу алмазных сегментов обеспечивается заметно более плавный ход и более качественный результат шлифования. Идеально подходит для шлифовки поверхностей на минеральной основе.

Алмазный шлифовальный круг тарельчатой формы Thermo-

Но. д. Заказа 323.071



Технические атрибуты

Размеры в мм	125 Ø x 28 x 23,5
Упаковочная единица	1

Thermo-Whirljet для поверхностей с лакокрасочным покрытием и малоабразивных материалов: термопластических, лакокрасочных покрытий, граффити, тонких слоев клея на бетоне или стяжке, каучуковых покрытий. Оптимизированный по массе, с фасонным фланцем FLEX. Тарельчатый шлифовальный круг с установленными под наклоном алмазными сегментами обеспечивает существенно более быстрое продвижение работы по сравнению с обычными шлифовальными кругами. Благодаря крупным, дельтаобразным пылеудаляющим отверстиям возникает чрезвычайно мощный воздушный поток. Снимаемый с поверхности материал мгновенно удаляется с рабочей поверхности. Предотвращаются усадка и перегрев сегментов, сокращается износ. Малый вес тарельчатого шлифовального круга способствует снижению нагрузки на привод. Не подходит для обработки кромок.

аксессуары

Алмазный шлифовальный круг тарельчатой формы Estrich-

Но. д. Заказа 324.361



Технические атрибуты

Размеры в мм	125 Ø x 28 x 23,5
Упаковочная единица	1

Estrich-Whirljet для абразивных материалов: абразивные стяжки (с кварцевым песком), стяжки, свежий бетон, штукатурка, абразивный известковый песчаник (с кварцевым песком), песчаник, шамот, асфальт. Оптимизированный по массе, с фасонным фланцем FLEX. Не подходит для обработки кромок.

Алмазный шлифовальный круг тарельчатой формы Beton-Whirljet

Но. д. Заказа 323.063



Технические атрибуты

Размеры в мм	125 Ø x 28 x 23,5
Упаковочная единица	1

Beton-Whirljet, шлифовальный диск по бетону: старого бетона, бетонных плит и блоков, блоков из натурального и искусственного камня, твердого силикатного кирпича, композитных каменных плит, клея для плитки, удаления глазури с керамической плитки. Оптимизированный по массе, с фасонным фланцем FLEX. Не подходит для обработки кромок.

аксессуары

Резиновые всасывающие кольца

Но. д. Заказа 257.246



Технические атрибуты

Размеры в мм	125 Ø
Упаковочная единица	1

Эластичное резиновое всасывающее кольцо плавно скользит по поверхности и обеспечивает оптимальную защиту от пыли и разлетающихся камней.

Шлифовальная головка по бетону без диска

Но. д. Заказа 350.931



Технические атрибуты

Размеры в мм	125 Ø
Упаковочная единица	1

FLEX-Elektrowerkzeuge GmbH
Bahnhofstraße 15
71711 Steinheim
номер телефона +49 7144 828-0
факс +49 7144 25899
info@flex-tools.com
www.flex-tools.com

FLEX
Das Original

аксессуары

Переходник с быстродействующим зажимом

Но. д. Заказа 410.497



Технические атрибуты

Упаковочная единица	1
---------------------	---

Сменный переходник для электроинструмента с системой крепления FLEX для быстрого и простого присоединения/отсоединения (быстродействующее зажимное кольцо).

Адаптер с фиксатором

Но. д. Заказа 408.360

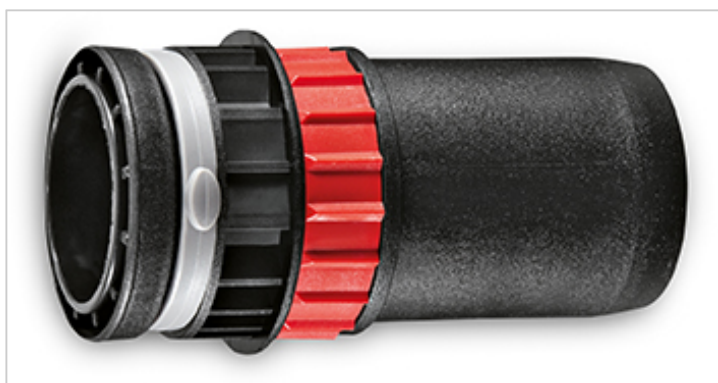

Технические атрибуты

Упаковочная единица	1
---------------------	---

Для соединения электроинструмента FLEX с вытяжными шлангами других производителей. Подходит для 27 мм шлангов внутри, 36 мм шлангов снаружи, с регулировкой подсасываемого воздуха.

FLEX-Elektrowerkzeuge GmbH
Bahnhofstraße 15
71711 Steinheim
номер телефона +49 7144 828-0
факс +49 7144 25899
info@flex-tools.com
www.flex-tools.com

FLEX
Das Original

аксессуары

Система для хранения

Но. д. Заказа 350.370

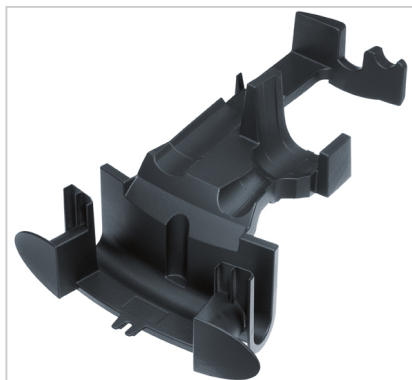

Технические атрибуты

Упаковочная единица	1
---------------------	---

Возможна установка на пылесосах S 47, S 47 M, VCE 35 L AC, VCE 45 L AC, VCE 45 M AC, VCE 45 H AC, подходит для Vario-Giraffe® WST 700 W, WST 1000 FV или штробореза MS 1706 FR и пылеотсасывающего шланга.

Чемодан для переноски

Но. д. Заказа 389.986



Технические атрибуты

Упаковочная единица	1
---------------------	---

Из противоударной пластмассы для WST и WSE 7, а также для шлифовальных средств и сменных головок.