

ELITECH[®]

ПАСПОРТ

НИВЕЛИР ЛАЗЕРНЫЙ
ELITECH

ЛН 360-1-ЗЕЛ (E0306.019.00)

ЛН 360-3-ЗЕЛ (E0306.020.00)

ЛН 360-4-ЗЕЛ (E0306.021.00)



ПАШПАРТ
ЛАЗЕРНЫ НИВЕЛИР ELITECH

ТӨЛҚҰЖАТ
ЛАЗЕРЛІК НИВЕЛИР ELITECH

ELC

RU

Паспорт изделия

4-21 Стр.

BY

Пашпарт вырабы

23-41 Старонка

KZ

Өнім паспорты

43-63 Бет

УВАЖАЕМЫЙ ПОКУПАТЕЛЬ!

Благодарим Вас за выбор продукции ELITECH! Мы рекомендуем Вам внимательно ознакомиться с данным Паспортом и тщательно соблюдать предписания по мерам безопасности, эксплуатации и техническому обслуживанию оборудования. Содержащаяся в Паспорте информация основана на технических характеристиках, имеющихся на момент его выпуска. Настоящий Паспорт содержит информацию, необходимую и достаточную для надежной и безопасной эксплуатации изделия. В связи с постоянной работой по совершенствованию изделия изготовитель оставляет за собой право на изменение его конструкции, не влияющее на надежность и безопасность эксплуатации, без дополнительного уведомления.

В результате этого происходят изменения в технических характеристиках и внешнем виде устройства, и содержание паспорта может не полностью соответствовать приобретенному изделию. Имейте это в виду, изучая данный паспорт*.

(*) С последней версией паспорта изделия можно ознакомиться на сайте: elitech.ru

ВНИМАНИЕ! При покупке проверьте изделие на отсутствие механических повреждений. Проверьте комплектацию и ознакомьтесь с условиями гарантийного обслуживания.

СОДЕРЖАНИЕ

1. НАЗНАЧЕНИЕ	4
2. ПРАВИЛА ТЕХНИКИ БЕЗОПАСНОСТИ.....	4
3. ТЕХНИЧЕСКИЕ ХАРАКТЕРИСТИКИ.....	6
4. КОМПЛЕКТАЦИЯ.....	7
5. ОПИСАНИЕ КОНСТРУКЦИИ	7
6. ЭКСПЛУАТАЦИЯ.....	9
7. ВОЗМОЖНЫЕ НЕИСПРАВНОСТИ И МЕТОДЫ ИХ УСТРАНЕНИЯ	16
8. ТЕХНИЧЕСКОЕ ОБСЛУЖИВАНИЕ	16
9. ТРАНСПОРТИРОВКА И ХРАНЕНИЕ	17
10. УТИЛИЗАЦИЯ	17
11. СРОК СЛУЖБЫ.....	17
12. ДАННЫЕ О ПРОИЗВОДИТЕЛЕ, ИМПОРТЕРЕ И СЕРТИФИКАТЕ / ДЕКЛАРАЦИИ И ДАТЕ ПРОИЗВОДСТВА	18
13. ГАРАНТИЙНЫЕ ОБЯЗАТЕЛЬСТВА.....	18

1. НАЗНАЧЕНИЕ

Лазерные нивелиры ELITECH позволяют решать широкий спектр задач, связанных с ремонтом и отделкой, как внутри помещений, так и снаружи. Данные модели имеют лазерный луч зеленого цвета, который лучше видно при работе снаружи помещения и проецируют горизонтальные и вертикальные линии с точками пересечения в зените и надире, образующими отвес.

Модель ЛН 360-1-ЗЕЛ проецирует 5 лучей, образуя вертикальную линию и горизонтальную плоскость, пересекающиеся между собой.

Модель ЛН 360-3-ЗЕЛ проецирует 12 лучей, образуя 3 плоскости – 1 горизонтальную и 2 вертикальных.

Модель ЛН 360-4-ЗЕЛ проецирует 16 лучей, образуя 4 плоскости: 2 горизонтальных и 2 вертикальных – пересечения линий образуют точки - под прибором (надир), над прибором (зенит) и 8 точек в плоскости прибора с углом 90° между собой.

Нивелир отлично подходит для разметки при укладке керамической плитки, установки маяков, оклейки стен обоями, установки дверей, монтажа оборудования, монтажа вертикальных перегородок и т.д. Для удобства рабочего процесса и экономии заряда батареи можно выбрать для проецирования всего одну из линий (вертикальную или горизонтальную). В качестве элемента питания используется литий-ионная аккумуляторная батарея. Прибор оснащен функцией самовыравнивания в определенном диапазоне и при превышении этого диапазона срабатывает звуковой сигнал и происходит мигание лазерных лучей.

Для быстрой установки на любых поверхностях в конструкции прибора предусмотрена резьба 1/4" для установки на штатив или крепежный кронштейн с регулировочным лимбом.

2. ПРАВИЛА ТЕХНИКИ БЕЗОПАСНОСТИ

ВНИМАНИЕ! Информация в данном паспорте ориентирована на лиц, имеющих базовые технические навыки по обращению с подобными устройствами. Если у Вас нет опыта работы с такими устройствами, рекомендуется обратиться за помощью к более опытному пользователю или к специалисту.

2.1. Внимательно ознакомьтесь и запомните положения данного Паспорта, прежде чем приступить к использованию прибора. Несоблюдение правил безопасности может привести к травме, нанесенной лазерным излучением или электрическим током, либо вызвать поломку прибора.

2.2. Не пытайтесь разобрать прибор – это может привести к травме. Разборка и ремонт прибора может производиться только в авторизованном сервисном центре.

2.3. В процессе эксплуатации сохраняйте все надписи и обозначения на приборе.

2.4. Не передавайте прибор детям или лицам, не умеющим им пользоваться. Храните прибор в месте, недосягаемом для них.

2.5. Не направляйте лазерный луч в глаза себе или окружающим. Это может вызвать ожог сетчатки и необратимую потерю зрения.

2.6. Не направляйте лазерный луч на блестящие или другие отражающие поверхности. Отраженный от этих поверхностей луч может попасть в глаза.

2.7. Включайте лазерный луч только во время эксплуатации прибора.

2.8. Выключайте прибор сразу после окончания использования – избегайте риска случайного включения.

2.9. Не используйте прибор в пожароопасных местах - около легковоспламеняющихся жидкостей, газов, пыли.

2.10. При длительном хранении вынимайте элементы питания из прибора.

Сервисное обслуживание

Обслуживайте изделие у квалифицированного специалиста по ремонту в авторизованном сервисном центре ELITECH, используя только оригинальные запасные части.

ВНИМАНИЕ! Не вносите изменения в конструкцию изделия. Производитель и поставщик снимает с себя ответственность за возникшие в результате этого последствия (травмы и повреждения изделия). Выход из строя изделия при внесении изменений в его конструкцию не является гарантийным случаем.

ВНИМАНИЕ! Использование изделия в любых других целях, не предусмотренных настоящим паспортом, является нарушением условий безопасной эксплуатации и прекращает действие гарантийных обязательств поставщика. Производитель и поставщик не несут ответственности за повреждения, возникшие вследствие использования изделия не по назначению. Выход из строя изделия при использовании не по назначению не является гарантийным случаем.

Критерии предельного состояния

При возникновении механических повреждений корпуса прибора, панели управления, повреждении элемента питания или его разъёма, необходимо немедленно выключить прибор, извлечь элемент питания и устранить неисправности самостоятельно или обратившись в авторизованный сервисный центр.

3. ТЕХНИЧЕСКИЕ ХАРАКТЕРИСТИКИ

Таблица 1

ПАРАМЕТРЫ / МОДЕЛИ	ЛН 360-1-ЗЕЛ	ЛН 360-3-ЗЕЛ	ЛН 360-4-ЗЕЛ
Код	E0306.019.00	E0306.020.00	E0306.021.00
Дальность работы (без / с приемником), м	20 / 50	25 / 50	25 / 50
Дальность работы дистанционного пульта, м	-	20	20
Точность, мм/м	2 / 10	2 / 10	2 / 10
Угол развертки (вертикальный/горизонтальный), град	120/360	360	360
Максимальный угол самовыравнивания, град	±3°	±3°	±3°
Время самовыравнивания, сек.	≤ 4	≤ 5	≤ 5
Класс лазера	2	2	2
Длина волны, нм	520	520	520
Мощность излучения (макс), мВт	<1	<1	<1
Цвет лазерного излучателя	зеленый	зеленый	зеленый
Кол-во лазерных плоскостей или лучей, шт.	вертикаль - 1 горизонталь 360° - 1	вертикаль 360 - 1 горизонталь 360° - 2	горизонталь 360° - 2 вертикаль 360° - 2
Работа с лазерным приемником (ЛП 50 E0307.001.00)	да	да	да
Минимальное расстояние от опорной поверхности до проецируемой горизонтальной лазерной плоскости, мм	90	95	20
Степень защиты	IP54	IP54	IP54
Питание	3,7 В; 2,0 Ач, Li-Ion	3,7 В; 3,6 Ач, Li-Ion	3,7 В; 3,6 Ач, Li-Ion
Время работы на одном заряде, ч	5	4	3
Температура эксплуатации, °С	от -10 до +50	от -10 до +50	от -10 до +50
Резьба под штатив, дюйм	1/4"	1/4"	1/4"
Габаритные размеры (ДхШхВ), мм	89x57x96	110x92x109	115x92x136
Масса (без аккумулятора), кг	0,29	0,42	0,53

4. КОМПЛЕКТАЦИЯ

ЛН 360-1-ЗЕЛ

1.Лазерный нивелир	- 1 шт.
2.Аккумуляторная батарея	- 1 шт.
3.Кабель зарядного устройства	- 1 шт.
4.Паспорт изделия	- 1 шт.
5.Сумка	- 1 шт.

ЛН 360-3-ЗЕЛ и ЛН 360-4-ЗЕЛ

1.Лазерный нивелир	- 1 шт.
2.Очки для работы с лазером	- 1 шт.
3.Аккумуляторная батарея	- 2 шт.
4.Зарядное устройство	- 1 шт.
5.Кабель зарядного устройства	- 1 шт.
6.Платформа поворотная	- 1 шт.
7.Платформа подъемная	- 1 шт.
8.Крепеж настенный	- 1 шт.
9.Штатив	- 1 шт.
10.Паспорт изделия	- 1 шт.
11.Кейс	- 1 шт.

Примечание. Комплектация изделия может быть изменена без предварительного уведомления!

5. ОПИСАНИЕ КОНСТРУКЦИИ

Модель ЛН 360-1-ЗЕЛ

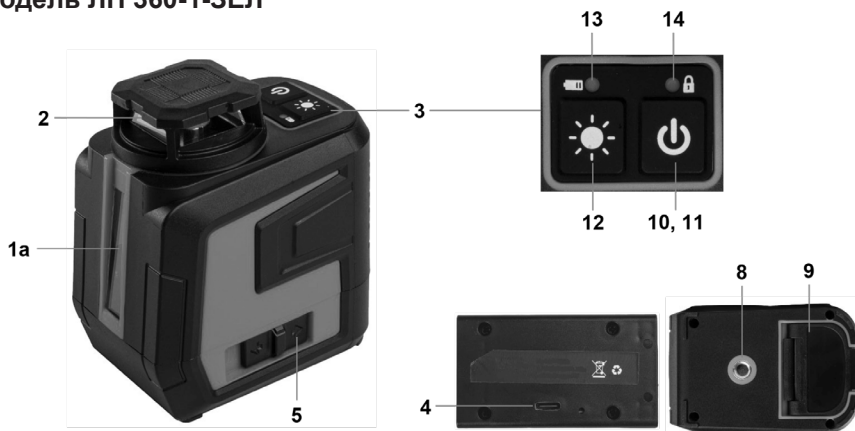

Модель ЛН 360-4-ЗЕЛ



Рис. 1

Позиции на рисунке 1:

- 1 – окно излучателя (поворотное) вертикальной плоскости;
- 1а – окно излучателя вертикальной линии;
- 2 – окно излучателя (поворотное) горизонтальной плоскости;
- 2а – нижнее окно излучателя горизонтальной плоскости;
- 3 – панель управления;
- 4 – аккумулятор с разъемом USB Type-C;
- 5 – выключатель - фиксатор транспортного положения;
- 6 – поворотная опора с винтом-фиксатором;
- 7 – цифровой индикатор заряда аккумулятора;
- 8 – резьбовое отверстие 1/4" для установки на штатив;
- 9 – крышка аккумуляторного отсека;

Панель управления:

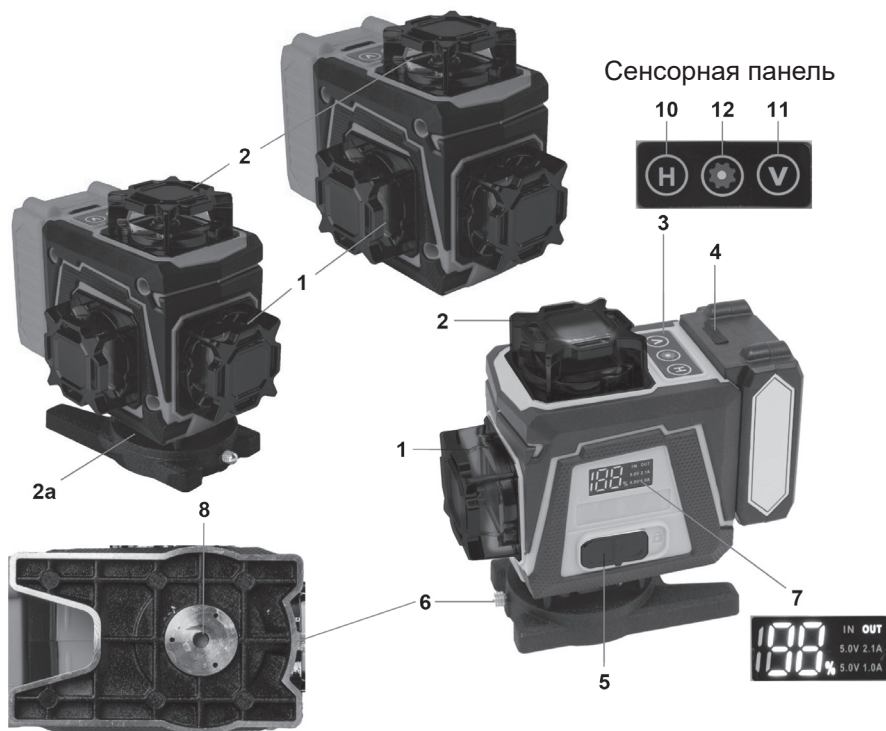
- 10 – кнопка переключения горизонтальных лазерных плоскостей;
- 11 – кнопка переключения вертикальных лазерных плоскостей;
- 12 – кнопка переключения яркости лазерных лучей и режима стробоскопа (мигание лучей);
- 13 – индикатор заряда аккумулятора;
- 14 – индикатор работы с заблокированным маятником и выключения сигнализации превышения наклона.

Лазерные проекции плоскостей

Рис. 2

6. ЭКСПЛУАТАЦИЯ

Извлеките кейс с прибором из упаковки. Проверьте отсутствие механических повреждений корпуса прибора и аккумуляторной батареи. Установите аккумуляторную батарею в разъем на приборе.

Внимание! Новый аккумулятор заряжен не полностью. Перед первым использованием прибора необходимо полностью его зарядить.

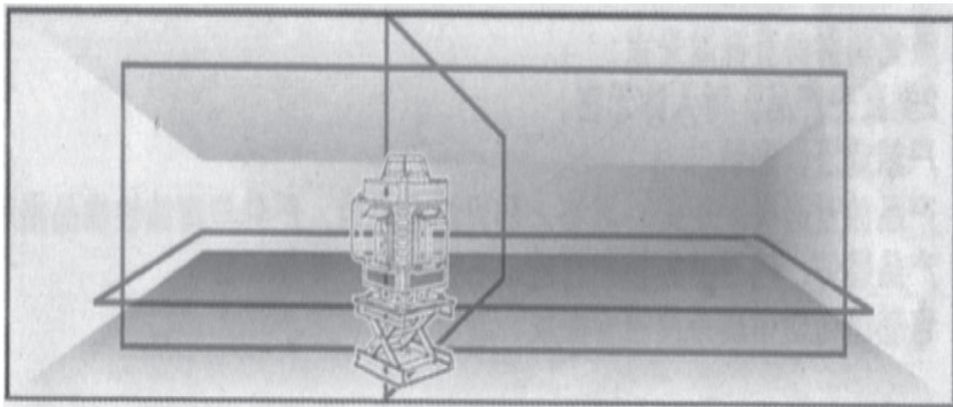
Осуществляя различные манипуляции с аккумулятором, следите за чистотой его клемм и гнезда для зарядного устройства.

Заряжайте аккумулятор при температуре в пределах от +4 до +40°C.

Зарядка аккумулятора

- Подключите зарядное устройство к электросети 230 В. Подключите штекер зарядного устройства к разъему аккумулятора - USB Type-C. Для модели ЛН 360-1-ЗЕЛ используйте зарядное устройство с разъемом или портом USB (5 В; 0,5-2 А).

- Красный световой индикатор на зарядном устройстве и аккумуляторе будет продолжать гореть, указывая на то, что аккумулятор заряжается.

- После завершения зарядки красный индикатор на аккумуляторе погаснет и загорится синий (ЛН 360-1-ЗЕЛ).

- После окончания зарядки отсоедините зарядное устройство от электросети и отсоедините кабель от аккумулятора.

Внимание! Тип используемого аккумулятора – 3,7В, Li-Ion. Запрещается использовать аккумуляторы других типов и параметров.

Аккумулятор имеет встроенную термозащиту, которая срабатывает при его перегреве или перегрузке по току в процессе работы или зарядки.

Внимание! Для продления срока службы не рекомендуется постоянно разряжать литиевые аккумуляторы до конца – у них отсутствует эффект памяти и поэтому предпочтительны частые подзарядки.

Чтобы избежать саморазряда, подзаряжайте литиевые аккумуляторы раз в год – они предназначены для активной постоянной эксплуатации и при хранении, особенно в разряженном состоянии, через несколько месяцев (2-3) аккумулятор может полностью потерять емкость и выйти из строя!

Внимание! Чтобы избежать короткого замыкания:

- не прикасайтесь к клеммам токопроводящими материалами;

- не подключайте дополнительные провода к контактам (клеммам) аккумулятора;

- не храните аккумулятор вместе с небольшими металлическими предметами, такими как скрепки, кнопки, монеты, метизы и пр.

- не заряжайте аккумулятор под дождем, во влажных помещениях и вблизи легковоспламеняющихся веществ.

Предварительное выравнивание

Установите прибор на чистую ровную поверхность. При необходимости можно закрепить нивелир на поворотной платформе, магнитном кронштейне или штативе. С помощью регулируемых ножек (рис.3) или регулировок на кронштейне, выровняйте его. При установке на штативе можно произвести выравнивание с помощью пузырькового уровня (рис.5).

Включение/ выключение прибора

Установите аккумуляторную батарею в слот аккумулятора на приборе. Для

включения прибора передвиньте фиксатор транспортного положения на корпусе прибора в позицию «ON» (ВКЛ). Прибор проведет тестовое включение всех лазерных плоскостей, сопровождаемое звуковыми сигналами. После этого начнет проецировать нижнюю или верхнюю горизонтальную плоскость. На цифровом индикаторе 7 (Рис.1) будет отображаться текущий заряд аккумулятора (в %).

Модель ЛН 360-1-ЗЕЛ

Для включения нивелира передвиньте фиксатор 5 (Рис.1) в положение «ON» (ВКЛ). Маятник разблокируется, включится горизонтальная плоскость, а также индикаторы 13 и 14 (Рис.1), которые должны гореть зеленым цветом, показывающим готовность прибора к работе.

Для выключения прибора передвиньте фиксатор транспортного положения 5 (Рис.1) в позицию «OFF» (ВЫКЛ).

Автоматическое самовыравнивание

При включении прибора фиксатором транспортного положения компенсатор автоматически разблокируется и прибор будет находиться в режиме автоматического самовыравнивания. Возможности прибора по самовыравниванию ограничены отклонением от вертикали не более 3°, и при его превышении включается часто повторяющийся звуковой сигнал и мигание лазерных линий. Для блокировки компенсатора передвиньте фиксатор 5 в положение «OFF».

Управление лазерными плоскостями

«**H**» Для включения или отключения горизонтальных плоскостей, последовательно нажимайте на сенсорную кнопку «H» на панели управления (рис.1).

«**V**» Для включения или отключения вертикальных плоскостей последовательно нажимайте на сенсорную кнопку «V» на панели управления (рис.1).

Модель ЛН 360-1-ЗЕЛ

Для переключения между вертикальной лазерной линией или горизонтальной плоскостью, последовательно нажимайте на кнопку 10,11 (Рис.1).

«» Управление режимами нивелира

Режим регулировки яркостей лучей

Для регулировки яркости лазеров, последовательно нажимайте на кнопку 12 (рис.1).

Режим стробоскопа

Повторное нажатие на кнопку «12» включает стробоскопический режим (мигающий) для лучшей заметности лазерных линий на поверхности, а также при сильном внешнем освещении. Следующее нажатие на кнопку «12» вернет нивелир в обычный режим работы.

Работа с заблокированным маятником модели ЛН 360-1-ЗЕЛ

Для отключения мигающей сигнализации при превышении угла наклона нивелира нажмите на кнопку 10,11 (рис.1) с задержкой на 1-2 сек. Сигнализация отключится и можно будет установить построитель под любым необходимым углом. Для выхода из этого режима повторно нажмите и удерживайте в течение 1-2 сек кнопку «10,11».

Отключение светозвуковой сигнализации на моделях ЛН 360-3-ЗЕЛ и ЛН 360-4-ЗЕЛ

Для отключения светозвуковой сигнализации в рабочем состоянии нажмите и удерживайте в течение 1-2 сек. кнопку 12 (Рис.1). Светозвуковая сигнализация отключится и можно будет установить построитель под любым необходимым углом. Для включения звукового режима снова нажмите и удерживайте в течение 1-2 сек. кнопку «12».

Работа с лазерным приемником

Для работы с лазерным приемником ЛП 50 (E0307.001.00), просто включите его и настройте прицеливание нивелира по датчику приемника (модель ЛН 360-1-ЗЕЛ).

На моделях ЛН 360-3-ЗЕЛ и ЛН 360-4-ЗЕЛ на сенсорной панели нажмите кнопку 12 (Рис.1) – лазерные лучи уменьшат яркость, что будет означать включение режима работы с приемником.

Установка нивелира на различные крепежные приспособления для точной настройки вертикальных плоскостей

На нижней площадке (корпусе) прибора расположено отверстие с резьбой 1/4" для установки его на крепежные приспособления (рис. 3, 4, 5).

Используйте ручку поворотного лимба на платформе или кронштейне для точной подстройки вертикальных плоскостей (рис. 3, 4).

Установка нивелира на поворотную платформу



Рис.3

Установка нивелира на магнитный кронштейн

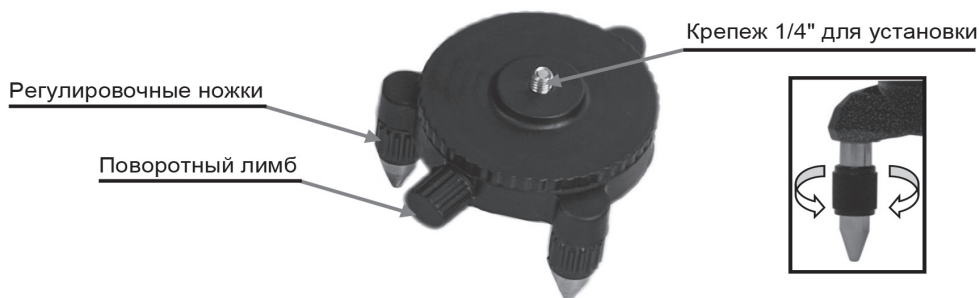

Рис.4

Для установки на кронштейн используйте фиксатор-тиски, который закрепляется на защитном корпусе верхнего лазерного окна нивелира и затем прикручивается к кронштейну (Рис.4).

Установка нивелира на штатив

Для установки прибора на штатив используйте переходник 1/4» – 5/8» из комплекта (Рис.5).



Рис.5

Очки для работы с лазером

В комплект поставки прибора входят очки для работы с лазерными приборами. Данные очки увеличивают видимость лазерной линии в условиях повышенной яркости освещения, а также защищают глаза оператора от лазерного излучения прибора. Используйте очки для более комфортной работы с прибором.

Внимание! Избегайте попадания лазерного луча в глаза!

Проверка точности прибора

Установите прибор посередине между двух стен, находящихся на расстоянии 5 м между собой (рис.6). Включите прибор. Отметьте на стене точку, указанную лазерным крестом. Поверните прибор на 180° и снова отметьте точку, указанную лазерным крестом.



Рис. 6

Установите прибор на расстоянии 0,5 - 0,7 м от стены и нанесите аналогично вторую пару отметок (рис. 7). Если расстояния $\{a1 - a2\}$ и $\{b1 - b2\}$ отличаются друг от друга меньше, чем величина погрешности прибора на выбранной дистанции проверки, то точность Вашего прибора находится в допустимых пределах.

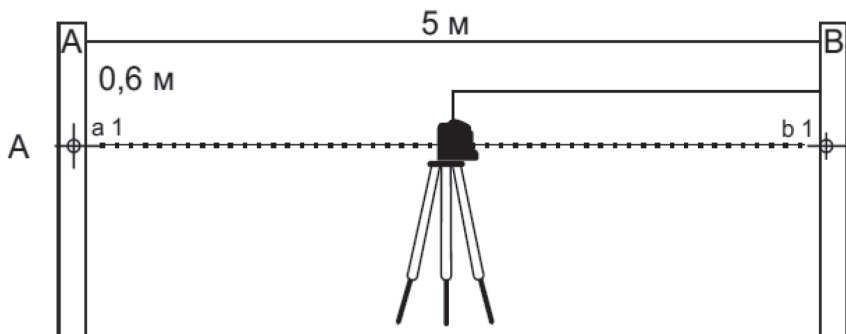

Рис. 7

Проверка линии на горизонтальность

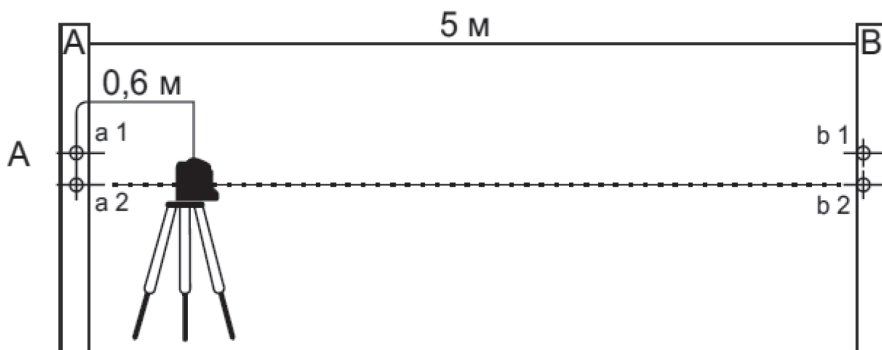

Рис. 8

Установите прибор на расстоянии около 5 м от стены и отметьте на стене точку, указанную лазерным крестом (точка «А») (рис.8). Поверните прибор по горизонтальной линии примерно 2,5 м влево и поставьте точку «М». Поверните прибор приблизительно на 5 м влево (в точку «В»). Проверьте разницу по высоте (е) между горизонтальной линией и точкой «М». Эта разница должна

быть меньше, чем величина погрешности прибора на выбранной дистанции проверки.

Проверка линии на вертикальность

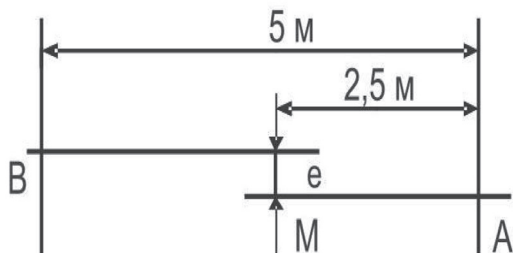
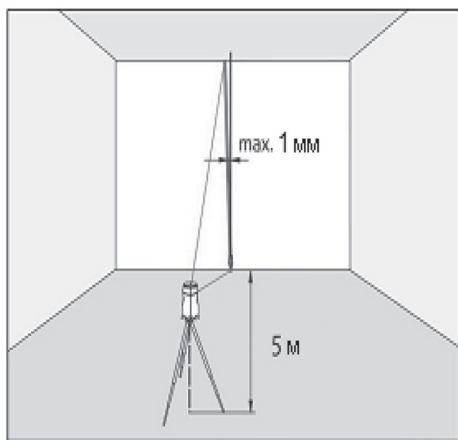

Установите прибор на расстоянии приблизительно 5 м от стены (рис.9). Укрепите на стене отвес со шнуром длиной около 2,5 м. Включите прибор и направьте вертикальную линию на отвес со шнуром. Точность линии находится в допустимых пределах, если отклонение вертикальной линии (сверху или снизу) не превышает половину величины погрешности прибора на выбранной дистанции проверки.

Рис. 9

Если точность лазерного построителя не соответствует заявленной, необходимо обратиться в авторизованный сервисный центр.

7. ВОЗМОЖНЫЕ НЕИСПРАВНОСТИ И МЕТОДЫ ИХ УСТРАНЕНИЯ

Таблица 2

Неисправность	Возможная причина	Действия по устранению
Проецируемая линия плохо видна	<ol style="list-style-type: none">1. Слишком яркое освещение.2. Загрязнилось окошко лазерного излучателя.3. Запотевание защитных стекол излучателей из-за резкого перепада температуры и влажности окружающего воздуха.4. Слабый заряд элементов питания.	<ol style="list-style-type: none">1. Уменьшите внешнее освещение. Используйте очки для лазера.2. Очистите прибор от загрязнений.3. Протрите запотевшие стекла.4. Зарядите аккумулятор или замените его на новый.
Отклонение проецируемых линий от горизонтали/вертикали	<ol style="list-style-type: none">1. Лазерный луч проходит через прозрачное препятствие (окно)2. Загрязнилось окошко лазерного излучателя3. Не разблокирован компенсатор4. Прибор неисправен и требует поверки	<ol style="list-style-type: none">1. Уберите все препятствия на пути лазера2. Очистите прибор от загрязнений3. Разблокируйте компенсатор фиксатором транспортного положения4. Обратитесь в авторизованный сервисный центр Elitech

ПРИМЕЧАНИЕ! Если причину неисправности устранить не удалось или причина неисправности другая – обратитесь в авторизованный сервисный центр Elitech для диагностики прибора.

8. ТЕХНИЧЕСКОЕ ОБСЛУЖИВАНИЕ

Каждый раз после работы рекомендуется очищать корпус прибора от грязи и пыли мягкой тканью или салфеткой. Устойчивые загрязнения рекомендуется устранять при помощи мягкой ткани, смоченной в мыльной воде. Недопустимо использовать для устранения загрязнений растворители: бензин, спирт и т.п. Применение растворителей может привести к повреждению корпуса прибора.

Замена элемента питания в пульте дистанционного управления

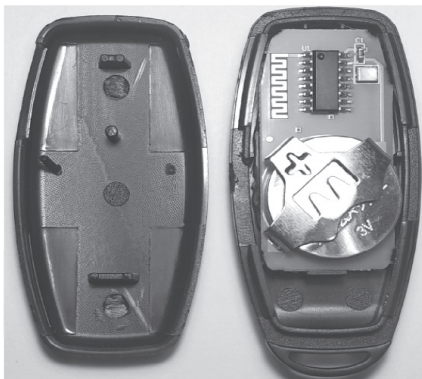

Для замены элемента питания откройте корпус пульта дистанционного управления (рис.10). Извлеките из держателя элемент питания. При необходимости с помощью мягкой пластиковой щетки очистите от пыли корпус и клеммы пульта.

Установите, соблюдая полярность, в держатель новый элемент питания CR 2032.

Рис. 10

9. ТРАНСПОРТИРОВКА И ХРАНЕНИЕ

Транспортировка

Прибор в упаковке изготовителя можно транспортировать всеми видами крытого транспорта при температуре воздуха от -50 до $+50^{\circ}\text{C}$ и относительной влажности до 80% (при температуре $+25^{\circ}\text{C}$) в соответствии с правилами перевозки грузов, действующих на данном виде транспорта. Перед транспортировкой необходимо извлечь из прибора элементы питания. При транспортировке прибора компенсатор должен быть заблокирован фиксатором транспортного положения.

Хранение

Прибор должен храниться в упаковке изготовителя в отапливаемом вентилируемом помещении при температуре от $+5$ до $+40^{\circ}\text{C}$ и относительной влажности до 80% (при температуре $+25^{\circ}\text{C}$) без элементов питания.

10. УТИЛИЗАЦИЯ

Не выбрасывайте прибор, его компоненты и элемент питания вместе с бытовым мусором. Утилизируйте прибор и элемент питания согласно действующим правилам по утилизации промышленных отходов.

11. СРОК СЛУЖБЫ

Изделие относится к бытовому классу. Срок службы 5 лет.

12. ДАННЫЕ О ПРОИЗВОДИТЕЛЕ, ИМПОРТЕРЕ И СЕРТИФИКАТЕ / ДЕКЛАРАЦИИ И ДАТЕ ПРОИЗВОДСТВА

Данные о производителе, импортере, официальном представителе, информация о сертификате или декларации, а также информация о дате производства, находится в приложении №1 к Паспорту изделия.

13. ГАРАНТИЙНЫЕ ОБЯЗАТЕЛЬСТВА

Гарантийный срок на изделие составляет 24 месяца с момента продажи Потребителю.

Срок службы изделия и комплектующих устанавливается производителем и указан в Паспорте изделия.

В течение гарантийного срока покупатель имеет право на бесплатное устранение неисправностей, которые явились следствием производственных дефектов. Ремонт и экспертиза товара, при обнаружении недостатка, производится только в авторизованных сервисных центрах, актуальный перечень которых можно найти на сайте <https://elitech.ru/sections/service>

Гарантийный ремонт производится по предъявлению документа приобретения и гарантийного талона, а при отсутствии - срок начала гарантии исчисляется со дня изготовления изделия.

Заменяемые по гарантии детали переходят в собственность мастерской.

Гарантийное обслуживание не распространяется на изделия, недостатки которых возникли вследствие:

- нарушения условий и правил эксплуатации, хранения и/или транспортировки изделия, а также при отсутствии или частичном отсутствии или повреждении маркировочного шильдика и/или серийного номера изделия;
- эксплуатации изделия с признаками неисправности (повышенный шум, вибрация, сильный нагрев, неравномерное вращение, потеря мощности, снижение оборотов, сильное искрение, запах гари, нехарактерный выхлоп);
- механических повреждений (трещин, сколов, вмятин, деформаций и т.д.);
- повреждений, вызванных воздействием агрессивных сред, высоких температур или иных внешних факторов, при коррозии металлических частей;
- повреждений, вызванных сильным внутренним или внешним загрязнением, попаданием в изделие инородных предметов и жидкостей, материалов и веществ, засорение вентиляционных каналов (отверстий), масляных каналов, а также повреждения, наступившие вследствие перегрева, неправильного хранения, ненадлежащего ухода;
- естественного износа упорных, трущихся, передаточных деталей и материалов;
- вмешательства в работу или повреждения счётчика моточасов;
- перегрузки или неправильной эксплуатации. К безусловным признакам пере-

грузки изделия относятся (но не ограничиваясь): появление цветов побежалости, одновременный выход из строя сопряженных или последовательных деталей, например ротора и статора, выход из строя шестерни редуктора и якоря, первичной обмотки трансформатора, деформация или оплавление деталей, узлов изделия, или проводов электродвигателя под действием высокой температуры, а также вследствие несоответствия параметров электросети указанному в таблице номиналов для данного изделия;

- выхода из строя сменных приспособлений (звездочек, цепей, шин, форсунок, дисков, ножей кусторезов, газонокосилок и триммеров, лески и триммерных головок, защитных кожухов, аккумуляторов, свечей зажигания, топливных и воздушных фильтров, ремней, пилкок, звездочек, цанг, сварочных наконечников, шлангов, пистолетов и насадок для моек высокого давления, элементов натяжения и крепления (болтов, гаек, фланцев), воздушных фильтров и т.п.), а также неисправности изделия, вызванные этими видами износа;

- несоблюдения требований к составу и качеству топливной смеси, повлекшему выход из строя поршневой группы (залегание поршневого кольца и/или наличие царапин и задиров на внутренней поверхности цилиндра и поверхности поршня, разрушение или оплавление опорных подшипников шатуна и поршневого пальца);

- недостаточного количества масла или не соответствием типа масла в картере у компрессоров, 4-х тактных двигателей (наличие царапин и задиров на шатуне, коленвалу, даже при наличии датчика уровня масла);

- выхода из строя расходных и быстроизнашивающихся деталей, сменных приспособлений и комплектующих (стартеры, приводные шестерни, направляющие ролики, приводные ремни, колеса, резиновые амортизаторы, уплотнители, сальники, лента тормоза, защитные кожухи, поджигающие электроды, термопары, сцепления, смазка, угольные щетки, ведущие звездочки, сварочная горелка (сопла, наконечники и направляющие каналы), стволы, клапана моек высокого давления, и т. п.), а также на неисправности изделия, вызванные этими видами износа;

- вмешательства с повреждением шлицев крепежных элементов, пломб, защитных стикеров и т.п.

Гарантия не распространяется:

- На изделие, в конструкцию которого были внесены изменения и дополнения;
- На изделия бытового назначения, используемые для предпринимательской деятельности или в профессиональных, промышленных целях (согласно назначению в руководстве по эксплуатации);

- На профилактическое и техническое обслуживание изделия (смазку, промывку, чистку, регулировку и т.д.);

- Неисправности изделия, возникшие вследствие использования принадлежностей, сопутствующих и запасных частей, которые не являются оригинальными.

ВНИМАНИЕ!

Доставка изделия в сервисный центр осуществляется силами покупателя и за его счёт.



ГАРАНТИЙНЫЙ ТАЛОН

Наименование изделия: _____

Модель: _____

Артикул модели: _____

Дата выпуска: _____

Серийный номер: _____

Дата продажи: _____

Штамп торговой организации:

С условиями гарантийного обслуживания ознакомлен.
Претензий по внешнему виду товара и комплекту поставки не имею.

_____ (Подпись покупателя)

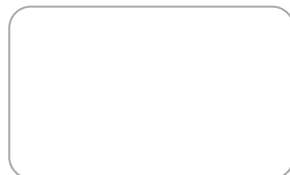

ОТРЫВНОЙ ТАЛОН № _____
(заполняется сервисным центром)

Дата приемки _____

Сервисный центр _____

Номер заказ-наряда _____

Дата выдачи _____

Подпись клиента _____

Штамп сервисного центра

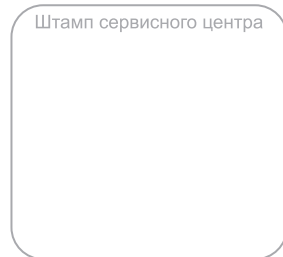

ОТРЫВНОЙ ТАЛОН № _____
(заполняется сервисным центром)

Дата приемки _____

Сервисный центр _____

Номер заказ-наряда _____

Дата выдачи _____

Подпись клиента _____

Штамп сервисного центра

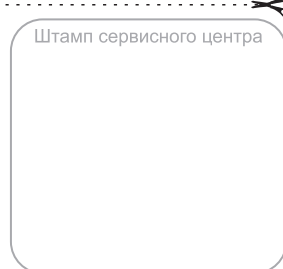

ОТРЫВНОЙ ТАЛОН № _____
(заполняется сервисным центром)

Дата приемки _____

Сервисный центр _____

Номер заказ-наряда _____

Дата выдачи _____

Подпись клиента _____

Штамп сервисного центра





ШАНОЎНЫ ПАКУПНІК!

Дзякуем Вам за выбар прадукцыі ELITECH! Мы рэкамендуем Вам уважліва азнаёміцца з дадзеным пашпартам і паслядоўна выконваць прадпісанні па мерах бяспекі, эксплуатацыі і тэхнічнаму абслугоўванню абсталявання.

Інфармацыя, якая змешчана ў пашпарце, грунтуецца на тэхнічных характарыстыках, дзейсных на момант выпуску пашпарта. Дадзены пашпарт змяшчае інфармацыю, неабходную і дастатковую для надзейнай і бяспечнай эксплуатацыі вырабу. У сувязі з няспыннай працай па ўдасканаленні вырабу вытворца пакідае за сабой права на змену яго канструкцыі, якая не ўплывае на надзейнасць і бяспеку эксплуатацыі, без дадатковага апавяшчэння.

У выніку гэтага адбываюцца змены ў тэхнічных характарыстыках і знешнім выглядзе прылады, і ўтрыманне пашпарта можа не цалкам адпавядаць набытаму вырабу. Майце гэта на ўвазе, вывучаючы дадзены пашпарт*.

(*) З апошняй версіяй пашпарта выраба можна азнаёміцца на сайце elitech.ru

УВАГА! Пры куплі праверце выраб на адсутнасць механічных пашкодванняў. Праверце камплектацыю і азнаёмцеся з умовамі гарантыйнага абслугоўвання.

ЗМЕСТ

1. ПРЫЗНАЧЭННЕ	24
2. ПРАВИЛЫ ТЭХНІКІ БЯСПЕКІ	24
3. ТЭХНІЧНЫЯ ХАРАКТАРЫСТЫКІ	26
4. КАМПЛЕКТАЦЫЯ	27
5. АПІСАННЕ КАНСТРУКЦЫІ	27
6. ЭКСПЛУАТАЦЫЯ	29
7. МАГЧЫМЫЯ НЯСПРАЎНАСЦІ І МЕТАДЫ ІХ УХІЛЕННЯ	36
8. ТЭХНІЧНАЕ АБСЛУГОЎВАННЕ	37
9. ТРАНСПАРЦІРОЎКА І ЗАХОЎВАННЕ	37
10. УТЫЛІЗАЦЫЯ	37
11. ТЭРМІН СЛУЖБЫ	38
12. ДАДЗЕННЫЯ АБ ВЫТВОРЦЫ, ІМПАРЦЁРЫ І СЕРТЫФІКАЦЕ/ДЭКЛАРАЦЫІ І ДАЦЕ ВЫТВОРЧАСЦІ	38
13. ГАРАНТЫЙНЫЯ АБАВЯЗАЦЕЛЬСТВЫ	38

1. ПРЫЗНАЧЭННЕ

Лазерныя нівеліры ELITECH дазваляюць вырашаць шырокі спектр задач, злучаных з рамонтам і аздабленнем, як усярэдне памяшканняў, так і знадворку. Дадзеныя мадэлі маюць лазерны прамень зялёнага колеру, які лепш відаць пры працы знадворку памяшкання і праецыруюць гарызантальныя і вертыкальныя лініі з кнопкамі скрыжавання ў зеніце і надзіры, якія ўтвараюць адвес.

Мадэль ЛН 360-1-3ЕЛ праецыруе 5 прамянёў, утварачы вертыкальную лінію і гарызантальную плоскасць, якія перасякаюцца паміж сабой.

Мадэль ЛН 360-3-3ЕЛ праецыруе 12 прамянёў, утвараючы 3 плоскасці - 1 гарызантальную і 2 вертыкальных.

Мадэль ЛН 360-4-3ЕЛ праецыруе 16 прамянёў, утвараючы 4 плоскасці: 2 гарызантальных і 2 вертыкальных - скрыжаванні ліній утвораць кнопкі - пад прыборам (надзір), над прыборам (зеніт) і 8 кнопак у плоскасці прыбора з вуглом 90° паміж сабой.

Нівелір выдатна падыходзіць для разметкі пры кладцы керамічнай пліткі, усталёўкі маякоў, абклейванні сцен шпалерамі, усталёўкі дзвярэй, мантажу абсталявання, мантажу вертыкальных перагародак і г.д. Для выгоды працоўнага працэсу і эканоміі зарада батарэі можна абраць для праецыравання ўсяго адну з ліній (вертыкальную або гарызантальную). У якасці элемента сілкавання выкарыстоўваецца літый-іённая акумулятарная батарэя. Прыбор абсталяваны функцыяй самавыраўноўвання ў вызначаным дыяпазоне і пры перавышэнні гэтага дыяпазону спрацоўвае гукавы сігнал і адбываецца мігценне лазерных прамянёў.

Для хуткай усталёўкі на любых паверхнях у канструкцыі прыбора прадугледжана разьбярства 1/4" для ўсталёўкі на штатыў ці крапежны кранштэйн з рэгулявальным лімбама.

2. ПРАВИЛЫ ТЭХНІКІ БЯСПЕКІ

УВАГА! Інфармацыя ў дадзеным пашпарце арыентавана на асоб, якія маюць базавыя тэхнічныя навыкі па абыходжанні з падобнымі прыладамі. Калі ў Вас няма досведу працы з такімі прыладамі, рэкамендуецца звярнуцца за дапамогай да больш дасведчанага карыстачу або да адмыслоўца.

2.1. Уважліва азнаёмцеся і запомніце палажэнні дадзенага Пашпарта, перш чым прыступіць да выкарыстання прыбора. Невыкананне правілаў бяспекі можа прывесці да траўмы, нанесенай лазерным выпраменьваннем або электрычным токам, або выклікаць паломку прыбора.

2.2. Не спрабуйце разабраць прыбор - гэта можа прывесці да траўмы. Разборка і рамонт прыбора можа рабіцца толькі ў аўтарызаваным сэрвісным цэнтры.

2.3. У працэсе эксплуатацыі захоўвайце ўсе надпісы і абазначэнні на прыборы.

2.4. Не перадавайце прыбор дзецям ці асобам, якія не ўмеюць ім карыстацца.

Захоўвайце прыбор у недасяжным для іх месцы.

2.5. Не накіроўвайце лазерны прамень у вочы сабе ці навакольным. Гэта можа выклікаць апёк сятчаткі і незваротную страту зроку.

2.6. Не накіроўвайце лазерны прамень на бліскучыя або іншыя адбівальныя паверхні. Адлюстраваны ад гэтых паверхняў прамень можа патрапіць у вочы.

2.7. Уключайце лазерны прамень толькі падчас эксплуатацыі прыбора.

2.8. Выключайце прыбор адразу пасля заканчэння выкарыстання - пазбягайце рызыкі выпадковага ўключэння.

2.9. Не выкарыстоўвайце прыбор у пажаранебяспечных месцах - каля лёгкаўзгаральных вадкасцей, газаў, пылу.

2.10. Пры працяглым захоўванні вымайце акумулятар з прыбора.

Сэрвіснае абслугоўванне

Абслугоўвайце электраінструмент у кваліфікаванага спецыяліста па рамонтце ў аўтарызаваным сэрвісным цэнтры ELITECH, выкарыстоўваючы толькі арыгінальныя запасныя часткі.

УВАГА! Не ўносьце змены ў канструкцыю выраба. Вытворца і пастаўшчык здымае з сябе адказнасць за ўзнікшыя ў выніку гэтага наступства (траўмы і пашкоджанні выраба). Выхад з ладу інструмента пры занясенні змен у яго канструкцыю не з'яўляецца гарантыйным выпадкам.

УВАГА! Выкарыстанне прылады ў любых іншых мэтах, не прадугледжаных гэтым пашпартам, з'яўляецца парушэннем умоў бяспечнай эксплуатацыі і спыняе дзеянне гарантыйных абавязацельстваў пастаўшчыка. Вытворца і пастаўшчык не нясуць адказнасці за пашкоджанні, якія ўзніклі з прычыны выкарыстання прылады не па прызначэнні. Выхад з ладу прылады пры яго выкарыстанні не па прызначэнні не з'яўляецца гарантыйным выпадкам.

Крытэры гранічнага стану

Пры ўзнікненні механічных пашкоджанняў корпуса прыбора, панэлі кіравання, пашкоджанні элемента сілкавання або яго раздыма, неабходна неадкладна выключыць прыбор, выняць элемент сілкавання і ліквідаваць няспраўнасці самастойна або звярнуўшыся ў аўтарызаваны сэрвісны цэнтр.

3. ТЭХНІЧНЫЯ ХАРАКТАРЫСТЫКІ

Табліца 1

ПАРАМЭТРЫ / МАДЭЛІ	ЛН 360-1-ЗЕЛ	ЛН 360-3-ЗЕЛ	ЛН 360-4-ЗЕЛ
Код	E0306.019.00	E0306.020.00	E0306.021.00
Далёкасць працы (без / з прымачом), м	20 / 50	25 / 50	25 / 50
Далёкасць працы дыстанцыйнага пульта, м	-	20	20
Дакладнасць, мм/м	2 / 10	2 / 10	2 / 10
Вугал разгорткі (вертыкальны/гарызантальны), град	120/360	360	360
Максімальны вугал самавыраўноўвання, град	±3°	±3°	±3°
Час самавыраўноўвання, сек.	≤ 4	≤ 5	≤ 5
Клас лазера	2	2	2
Даўжыня хвалі, нм	520	520	520
Магутнасць выпраменьвання (макс), мВт	<1	<1	<1
Колер лазернага выпраменьвальніка	зялёны	зялёны	зялёны
Коль-ць лазерных плоскасцей або прамянёў, шт.	вертыкаль - 1 гарызанталь 360° - 1	гарызанталь 360° - 2 вертыкаль 360° - 1	гарызанталь 360° - 2 вертыкаль 360° - 2
Праца з лазерным прымачом (ЛП 50 E0307.001.00)	да	да	да
Мінімальная адлегласць ад апорнай паверхні да праецыруемай гарызантальнай лазернай плоскасці, мм	90	95	20
Ступень абароны	IP54	IP54	IP54
Сілкаванне	3,7 В; 2,0 Ач, Li-Ion	3,7 В; 3,6 Ач, Li-Ion	3,7 В; 3,6 Ач, Li-Ion
Час працы на адным зарадзе, г	5	4	3
Тэмпература эксплуатацыі, °С	от -10 до +50	от -10 до +50	от -10 до +50
Разьба пад штатыў, цаля	1/4"	1/4"	1/4"
Габарытныя памеры (ДхШхВ), мм	89x57x96	110x92x109	115x92x136
Маса (без акумулятара), кг	0,29	0,42	0,53

4. КАМПЛЕКТАЦЫЯ

ЛН 360-1-ЗЕЛ

1.Лазерны нівелір	- 1 шт.
2.Акумулятарная батарэя	- 1 шт.
3.Кабель зараднай прылады	- 1 шт.
4.Пашпарт выраба	- 1 шт.
5. Торба	- 1 шт.

ЛН 360-3-ЗЕЛ і ЛН 360-4-ЗЕЛ

1.Лазерны нівелір	- 1 шт.
2.Акуляры для працы з лазерам	- 1 шт.
3.Акумулятарная батарэя	- 2 шт.
4.Зарадная прылада	- 1 шт.
5.Кабель зараднай прылады	- 1 шт.
6.Платформа паваротная	- 1 шт.
7.Платформа пад'ёмная	- 1 шт.
8.Крапеж насценны	- 1 шт.
9.Штатыў	- 1 шт.
10.Пашпарт выраба	- 1 шт.
11.Кейс	- 1 шт.

Заўвага: Камплектацыя вырабу можа быць зменены без папярэдняга апавяшчэння!

5. АПІСАННЕ КАНСТРУКЦЫІ

Мадэль ЛН 360-1-ЗЕЛ

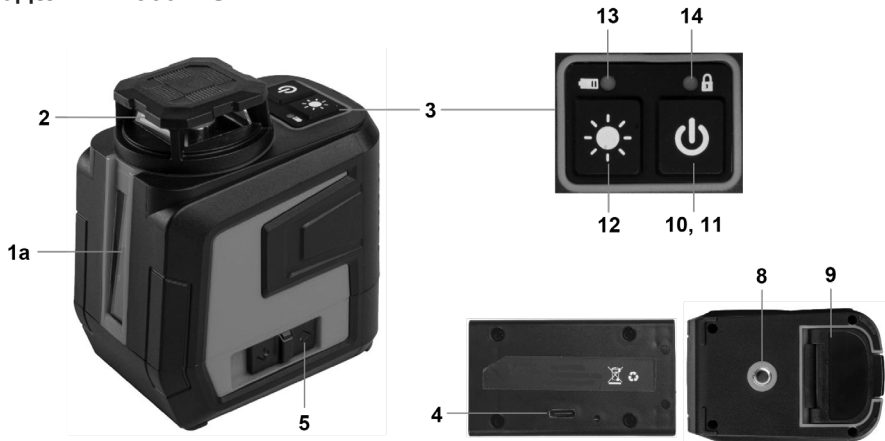

Мадэль ЛН 360-4-ЗЕЛ

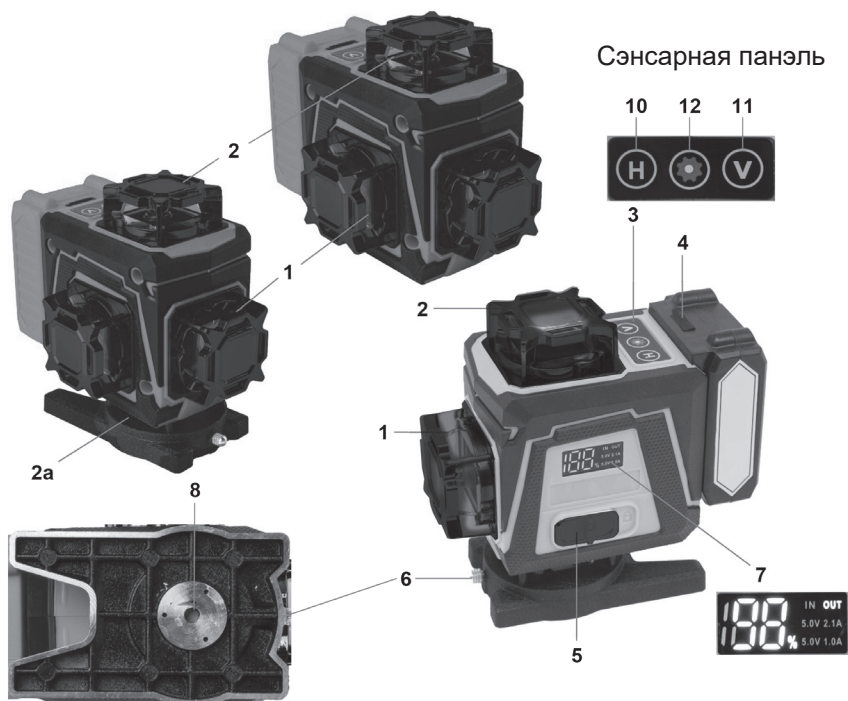

Рыс. 1

Пазіцыі на рысунку 1:

- 1 - акно выпраменьвальніка (паваротнае) вертыкальнай плоскасці;
- 1а - акно выпраменьвальніка вертыкальнай лініі;
- 2 - акно выпраменьвальніка (паваротнае) гарызантальнай плоскасці;
- 2а - ніжняе акно выпраменьвальніка гарызантальнай плоскасці;
- 3 - панель кіравання;
- 4 – акумулятар з раздымам USB Type-C;
- 5 - выключальнік - фіксатар транспартнага становішча;
- 6 - паваротная апора з шрубай-фіксатарам;
- 7 - лічбавы індыкатар зарада акумулятара;
- 8 – разьбовая адтуліна 1/4” для ўсталёўкі на штатыў;
- 9 - вечка акумулятарнага адсека;

Панэль кіравання:

- 10 - кнопка пераключэння гарызантальных лазерных плоскасцяў;
- 11 - кнопка пераключэння вертыкальных лазерных плоскасцяў;

- 12 – кнопка пераключэння яркасці лазерных прамянёў і рэжыму страбаскопа (мірганне прамянёў);
- 13 - індыкатар зарада акумулятара;
- 14 – індыкатар працы з заблакаваным ківачом і выключэнні сігналацыі перавышэння нахілу.

Лазерныя праекцыі плоскасцей

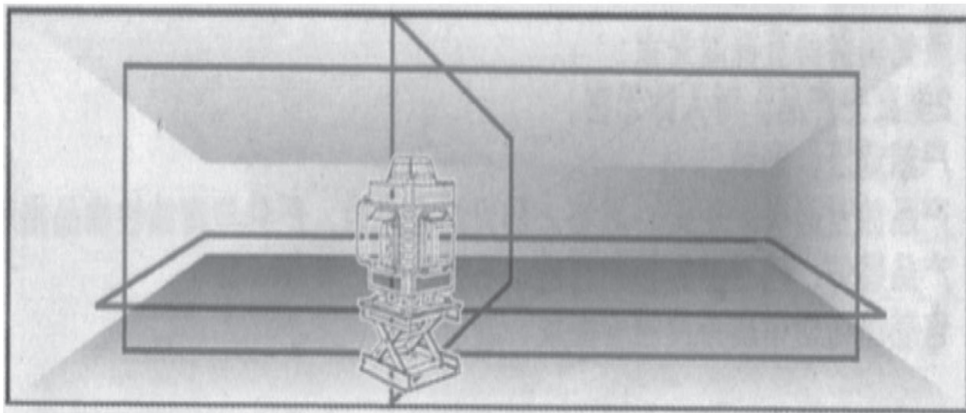

Рыс. 2

6. ЭКСПЛУАТАЦЫЯ

Вымісце кейс з прыборам з пакавання. Праверце адсутнасць механічных пашкодванняў корпуса прыбора і акумулятарнай батарэі. Усталюйце акумулятарную батарэю ў раздым на прыборы.

Увага! Новы акумулятар зараджаны не поўнасю. Перад першым выкарыстаннем прыбора неабходна поўнасю зарадзіць акумулятар.

Ажыццяўляючы розныя маніпуляцыі з акумулятарам, сачыце за чысцінёй яго клем і гнезды для зараднай прылады.

Зараджайце акумулятар пры тэмпературы ад +4 да +40 °С.

Зарадка акумулятара

- Падлучыце зарадную прыладу да электрасеткі 230 В. Падлучыце штэкер зараднай прылады да раздыма акумулятара - USB Type-C. Для мадэлі ЛН 360-1-ЗЕЛ выкарыстоўвайце зарадную прыладу з раздымам або портам USB (5 V; 0,5-2 A).- Чырвоны светлавы індыкатар на зараднай прыладзе і акумулятары будзе працягваць гарэць, паказваючы на тое, што акумулятар зараджаецца.

- Пасля завяршэння зарадкі чырвоны індикатар на акумулятары патухне і гарыцца сіні (ЛН 360-1-ЗЕЛ).

- Пасля заканчэння зарадкі адлучыце зарадную прыладу ад электрасеткі і адлучыце кабель ад акумулятара.

Увага! Тып выкарыстоўванага акумулятара - 3,7В, Li-Ion. Забараняецца выкарыстоўваць акумулятары іншых тыпаў і параметраў.

Акумулятар мае ўбудаваную тэрмаабарону, якая спрацоўвае пры ім перагрэве ці перагрузцы па току падчас прац ці зарадкі.

Увага! Для падаўжэння тэрміна службы не рэкамендуецца ўвесь час разраджаць літыевыя акумулятары да канца – у іх адсутнічае эфект памяці і таму пераважныя частыя падзарадкі.

Каб пазбегнуць самаразда, падзараджайце літыевыя акумулятары раз у год - яны прызначаны для актыўнай сталай эксплуатацыі і пры захоўванні, асабліва ў разраджаным стане, праз некалькі месяцаў (2-3) акумулятар можа цалкам страціць ёмістасць і выйсці з ладу!

Увага! Каб пазбегнуць кароткага замыкання:

- не дакранайцеся да клем токаправоднымі матэрыяламі;
- не падлучайце дадатковыя правады да кантактаў (клемам) акумулятара;
- не захоўвайце акумулятар разам з невялікімі металічнымі прадметамі, такімі як сашчэпкі, кнопкі, манеты, метызы і інш.
- не зараджайце акумулятар пад дажджом, у вільготных памяшканнях і зблізку лёгкаўзгаральных рэчываў.

Папярэдняе выраўноўванне

Усталюйце прыбор на чыстую роўную паверхню. Пры неабходнасці можна замацаваць нівелір на паваротнай платформе, магнітным кранштэйне або штатыве. З дапамогай рэгуляваных ножак (рыс.3) або рэгуляванняў на кранштэйне, выраўнуйце яго. Пры ўсталёўцы на штатыве можна вырабіць выраўноўванне з дапамогай пузырковага ўзроўня (рыс.5).

Уключэнне/ выключэнне прыбора

Усталюйце акумулятарную батарэю ў слот акумулятара на прыборы. Для ўключэння прыбора перасуньце фіксатар транспартнага становішча на корпусе прыбора ў пазіцыю «ON» (УКЛ). Прыбор правядзе тэставае ўключэнне ўсіх лазерных плоскасцей, якое суправаджаецца гукавымі сігналамі. Пасля гэтага пачне праецыраваць ніжнюю або верхнюю гарызантальную плоскасць. На лічбавым індикатары 7 (рыс.1) будзе адлюстроўвацца бягучы зарад акумулятара (в %).

Мадэль ЛН 360-1-ЗЕЛ

Для ўключэння нівеліра перасуньце фіксатар 5 (рыс.1) у становішча «ON» (УКЛ). Маятнік разблакуецца, уключыцца гарызантальная плоскасць, а таксама

індыкатары 13 і 14 (рыс.1), якія павінны гарэць зялёным колерам, якія паказваюць гатоўнасць прыбора да працы.

Для выключэння прыбора перасуньце фіксатар транспартнага становішча 5 (рыс.1) у пазіцыю «OFF» (ВЫКЛ).

Аўтаматычнае самавыраўноўванне

Пры ўключэнні прыбора фіксатарам транспартнага становішча кампенсатар аўтаматычна разблакуецца і прыбор будзе знаходзіцца ў рэжыме аўтаматычнага самавыраўноўвання. Магчымасці прыбора па самавыраўноўванні абмежаваныя адхіленнем ад вертыкалі не больш за 3°, і пры яго перавышэнні ўключаецца часта паўтаральны гукавы сігнал і мігценне лазерных ліній. Для блакавання кампенсатара перасуньце фіксатар 5 у становішча «OFF».

Упраўленне лазернымі плоскасцямі

«  » Для ўключэння або адключэння гарызантальных плоскасцяў, паслядоўна націскайце на сэнсарную кнопку «H» на панэлі кіравання (рыс.1).

«  » Для ўключэння або адключэння вертыкальных плоскасцяў паслядоўна націскайце на сэнсарную кнопку «V» на панэлі кіравання (рыс.1).

Мадэль ЛН 360-1-ЗЕЛ

Для пераключэння паміж вертыкальнай лазернай лініяй або гарызантальнай плоскасцю, паслядоўна націскайце на кнопку 10,11 (рыс.1).

«  » Кіраванне рэжымамі нівеліра

Рэжым рэгулявання яркасцяў прамянёў

Для рэгулявання яркасці лазераў, паслядоўна націскайце на кнопку 12 (рыс.1).

Рэжым страбаскопа

Паўторны націск на кнопку «12» уключае страбаскапічны рэжым (які мігціць) для лепшай прыкметнасці лазерных ліній на паверхні, а таксама пры моцным вонкавым асвятленні. Наступны націск на кнопку «12» верне нівелір у звычайны рэжым працы.

Праца з заблакаваным маятнікам мадэлі ЛН 360-1-ЗЕЛ

Для адключэння мігатлівай сігналізацыі пры перавышэнні кута нахілу нівеліра націсніце на кнопку 10,11 (рыс.1) з затрымкай на 1-2 сек. Сігналізацыя адключыцца і можна будзе ўсталяваць пабудоўнік пад любым неабходным вуглом. Для выхаду з гэтага рэжыму паўторна націсніце і ўтрымлівайце на працягу 1-2 секунд кнопку «10,11».

Адключэнне святлагукавай сігналацыі на мадэлях ЛН 360-3-ЗЕЛ і ЛН 360-4-ЗЕЛ

Для адключэння святлагукавай сігналацыі ў працоўным стане націсніце і ўтрымлівайце на працягу 1-2 сек. кнопку 12 (рыс.1). Святлагукавая сігналацыя адключыцца і можна будзе ўсталяваць пабудоўнік пад любым неабходным вуглом. Для ўключэння гукавога рэжыму зноў націсніце і ўтрымлівайце на працягу 1-2 сек. кнопку «12».

Праца з лазерным прымачом

Для працы з лазерным прымачом ЛП 50 (Е0307.001.00), проста ўлучыце яго і наладзьце прыцэльванне нівеліра па датчыку прымача (мадэль ЛН 360-1-ЗЕЛ).

На мадэлях ЛН 360-3-ЗЕЛ і ЛН 360-4-ЗЕЛ на сэнсарнай панэлі націсніце кнопку 12 (рыс.1) - лазерныя прамяні паменшаць яркасць, што будзе азначаць уключэнне рэжыму працы з прымачом.

Усталёўка нівеліра на розныя крапежныя прынады для дакладнай налады вертыкальных плоскасцяў

На ніжняй пляцоўцы (корпусе) прыбора размешчана адтуліна з рызьбой 1/4" для ўсталёўкі яго на крапежныя прынады (рыс. 3, 4, 5).

Выкарыстоўвайце ручку паваротнага лімба на платформе або кранштэйне для дакладнай падладкі вертыкальных плоскасцяў (рыс. 3, 4).

Устаноўка нівеліра на паваротную платформу



Рыс.3

Усталёўка нівеліра на магнітны кранштэйны

Для ўсталёўкі прыбора на штатыў выкарыстоўвайце пераходнік 1/4» – 5/8» з камплекта (рыс.5).



Рыс.4

Акуляры для працы з лазерам

У камплект пастаўкі прыбора ўваходзяць акуляры для працы з лазернымі прыборамі. Дадзеныя акуляры павялічваюць бачнасць лазернай лініі ва ўмовах падвышанай яркасці асвятлення, а таксама абараняюць вочы аператара ад лазернага выпраменьвання прыбора. Выкарыстоўвайце акуляры для больш камфортнай працы з прыборам.

Увага! Пазбягайце траплення лазернага прамяня ў вочы!

Праверка дакладнасці прыбора

Усталюйце прыбор пасярэдзіне паміж дзвюх сценах, змешчаных на адлегласць 5 м паміж сабой (рыс. 6). Уключыце прыбор. Адзначце на сцяне кнопку, паказаную лазерным крыжам. Павярніце прыбор на 180 ° і зноў адзначце кнопку, паказаную лазерным крыжам.

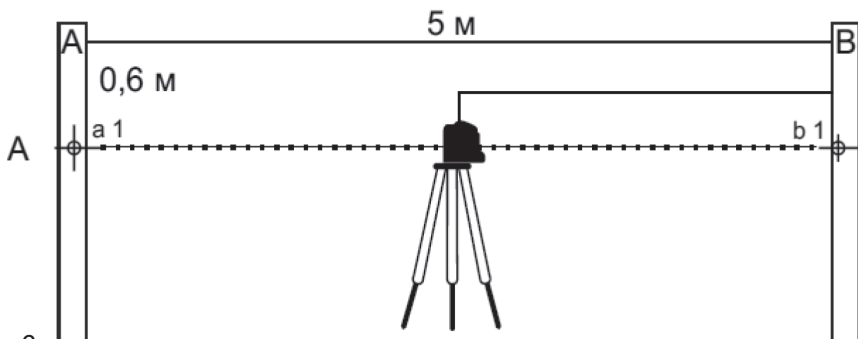

Рыс. 6

Усталюйце прыбор на адлегласці 0,5 - 0,7 м ад сцяны і вырабіце аналагічна другую пару адзнак (рыс. 7). Калі адлегласці $\{a_1 - a_2\}$ і $\{b_1 - b_2\}$ адрозніваюцца адзін ад аднаго менш, чым велічыня хібнасці прыбора на абранай дыстанцыі паверкі, то дакладнасць Вашага прыбора знаходзіцца ў дапушчальных межах.

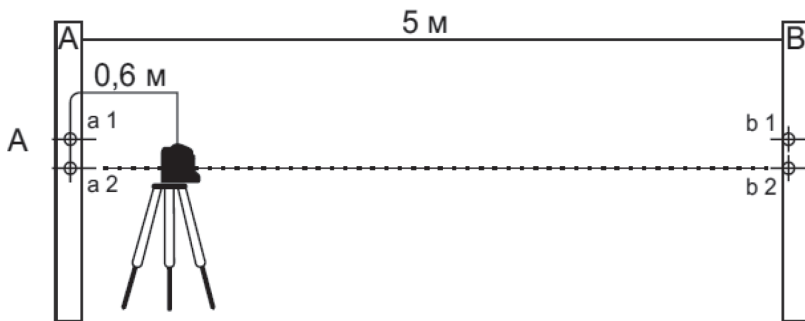

Рыс. 7

Праверка лініі на гарызантальнасць

Устанавіце прыбор на адлегласці каля 5 м ад сцяны і адзначце на сцяне пункт, паказаны лазерным крыжом (пункт «А») (рыс.8). Павярніце прыбор па гарызантальнай лініі прыкладна 2,5 м налева і пастаўце кнопку «М». Павярніце прыбор прыблізна на 5 м налева (у кнопку «В»). Праверце розніцу па вышыні (e) паміж гарызантальнай лініяй і кнопкай «М». Гэтая розніца павінна быць менш, чым велічыня хібнасці прыбора на абранай дыстанцыі паверкі.

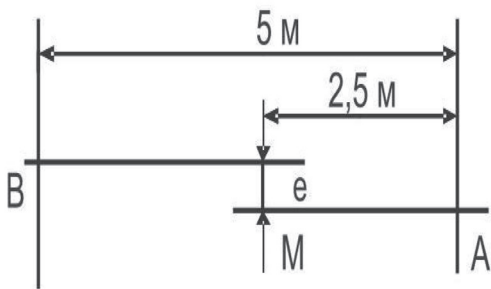

Рыс. 8

Праверка лініі на вертыкальнасць

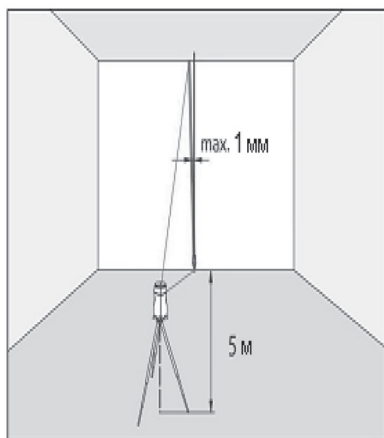

Рыс. 9

Калі дакладнасць лазернага будаўніка не адпавядае заяўленай, неабходна звярнуцца ў аўтарызаваны сэрвісны цэнтр.

7. МАГЧЫМЫЯ НЯСПРАЎНАСЦІ І МЕТАДЫ ІХ УХІЛЕННЯ

Табліца 2

Няспраўнасць	Магчымая прычына	Дзеянні па ўхіленні
Праецыруемая лінія дрэнна бачная	<ol style="list-style-type: none"> 1. Занадта яркае асвятленне. 2. Забрудзілася акенца лазернага выпраменьвальніка. 3. Запацяваннем ахоўнага шкла выпраменьвальнікаў з-за рэзкага перападу тэмпературы і вільготнасці навакольнага паветра. 4. Слабы зарад элементаў харчавання. 	<ol style="list-style-type: none"> 1. Паменшыце знешняе асвятленне. Выкарыстоўвайце акулеры для лазера. 2. Ачысціце прыбор ад забруджванняў. 3. Пратрыце запацелыя шкла. 4. Зарадзіце акумулятар або замяніце яго на новы.
Адхіленне праецыруемых ліній ад гарызанталі/вертыкалі	<ol style="list-style-type: none"> 1.Лазерны прамень праходзіць праз празрыстую перашкоду (акно) 2.Забрудзілася акенца лазернага выпраменьвальніка 3.Не разблакаваны кампенсатар 4.Прыбор няспраўны і патрабуе дыягностыкі. 	<ol style="list-style-type: none"> 1.Прыбярыце ўсе перашкоды на шляху лазера. 2.Ачысціце прыбор ад забруджванняў. 3.Разблакуйце кампенсатар фіксатарам транспартнага становішча 4.Звярніцеся ў аўтарызаваны сэрвісны цэнтр Elitech

ЗАЎВАГА! Калі чыннік няспраўнасці ўхіліць не атрымалася або чыннік няспраўнасці іншая – зверніцеся ў аўтарызаваны сэрвісны цэнтр Elitech для дыягностыкі прыбора.

8. ТЭХНІЧНАЕ АБСЛУГОЎВАННЕ

Кожны раз па канчатку працы рэкамендуецца чысціць корпус прыбора ад бруду і пылі мяккай тканінай ці сурвэткай. Устойлівыя забруджванні рэкамендуецца ўстараняць пры дапамозе мяккай тканіны, змочанай у мыльнай вадзе. Недапушчальна выкарыстоўваць для ўхілення забруджванняў растваральнікі: бензін, спірт і т.п. Ужыванне растваральнікаў можа прывесці да пашкоджання корпуса прыбора.

Замена элемента сілкавання ў пульце дыстанцыйнага кіравання

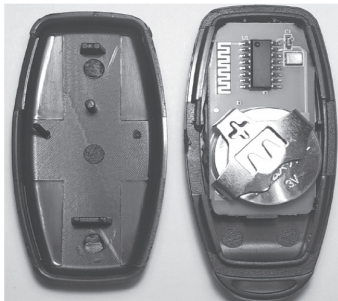

Для замены элемента сілкавання адкрыцьце корпус пульта дыстанцыйнага кіравання (рыс.10). Выміце з трымальніка элемент сілкавання. Пры неабходнасці з дапамогай мяккай пластыкавай шчоткі ачысціце ад пылу корпус і клеммы пульта.

Усталюйце, выконваючы палярнасць, у трымальнік новы элемент сілкавання CR 2032.

Рыс. 10

9. ТРАНСПАРЦІРОЎКА І ЗАХОЎВАННЕ

Транспарціроўка

Выраб у пакаванні вытворца можна транспартаваць усімі відамі крытага транспарту пры тэмпературы паветра ад мінус 50 да плюс 50° С і адноснай вільготнасці да 80% (пры тэмпературы плюс 25° С) у адпаведнасці з правіламі перавозкі грузаў, якія дзейнічаюць на дадзеным відзе транспарту. Перад транспарціроўкай неабходна выняць з прыбора элементы сілкавання. Пры транспарціроўцы прыбора кампенсатар павінен быць заблакаваны фіксатарам транспартнага становішча.

Захоўванне

Прыбор павінен захоўвацца ва ўпакоўцы вытворца ў ацяпляльным вентыляваным памяшканні пры тэмпературы ад + 5°С да + 40°С і адноснай вільготнасці да 80% (пры тэмпературы плюс 25° С) без элементаў сілкавання.

10. УТЫЛІЗАЦЫЯ

Не выкідвайце выраб, яго кампаненты і элементы харчавання разам з бытавым смеццем. Утылізуйце электраінструмент і элементы харчавання згодна з дзеючымі правіламі па ўтылізацыі прамысловых адходаў.

11. ТЭРМІН СЛУЖБЫ

Выраб адносіцца да бытавога класа. Тэрмін службы 5 гадоў.

12. ДАДЗЕННЯ АБ ВЫТВОРЦЫ, ІМПАРЦЁРЫ І СЕРТЫФІКАЦЕ/ДЭКЛАРАЦЫІ І ДАЦЕ ВЫТВОРЧАСЦІ

Дадзеныя аб вытворцы, імпартэры, афіцыйным прадстаўніку, інфармацыя аб сертыфікацыі або дэкларацыі, а таксама інфармацыя аб даце вытворчасці, знаходзіцца ў дадатку №1 да Пашпарце вырабы.

13. ГАРАНТЫЙНЫЯ АБАВЯЗАЦЕЛЬСТВЫ

Гарантыйны тэрмін на выраб складае 24 месяцы з моманту продажу Спажыўцу.

Тэрмін службы выраба і камплектавалых усталёўваецца вытворцам і паказаны ў Пашпарце.

На працягу гарантыйнага тэрміну пакупнік мае права на бясплатнае ўхіленне няспраўнасцяў, якія з'явіліся следствам вытворчых дэфектаў. Ремонт і экспертыза тавара, пры выяўленні недахопу, робіцца толькі ў аўтарызаваных сэрвісных цэнтрах, актуальны пералік якіх можна знайсці на сайце <https://elitech.ru/sections/service>

Гарантыйны ремонт вырабляецца па прад'яўленні дакумента набыцця і гарантыйнага талона, а пры адсутнасці - тэрмін пачатку гарантыі вылічаецца са дня выраба інструмента.

Замяняемая па гарантыі дэталі пераходзяць ва ўласнасць майстэрні.

Гарантыйнае абслугоўванне не распаўсюджваецца на вырабы, недахопы якіх узніклі з прычыны:

- парушэнні ўмоў і правілаў эксплуатацыі, захоўвання і/або транспарціроўкі вырабу, а таксама пры адсутнасці або частковай адсутнасці або пашкоджанні маркіровачнага шылдыка і/або серыйнага нумара вырабу;

- эксплуатацыі выраба з прыкметамі няспраўнасці (падвышаны шум, вібрацыя, моцны нагрэў, нераўнамернае кручэнне, страта магутнасці, зніжэнне абарачэнняў, моцнае іскрэнне, пах гару, нехарактэрны выхлап);

- механічных пашкоджанняў (расколін, сашпіліўшы, увагнутасцяў, дэфармацыі і г.д.);

- пашкоджанняў, выкліканых уздзеяннем агрэсіўных асяроддзяў, высокіх тэмператур ці іншых знешніх фактараў, пры карозіі металічных частак;

- пашкоджанняў, выкліканых моцным унутраным або знешнім забруджваннем, трапленнем у выраб іншародных прадметаў і вадкасцей, матэрыялаў і рэчываў, запарушванне вентыляцыйных каналаў (адтулін), масляных каналаў, а таксама пашкоджанні, якія наступілі з прычыны перагрэву, няправільнага захоўвання, неапазенага догляду;

- натуральнага зносу перадааткавых дэталей і матэрыялаў якія труцца;

- умяшання ў працу або пашкоджанні лічыльніка мотагадзін.

- перагрузкі ці няправільнай эксплуатацыі. Да безумоўных прыкмет перагрузкі выраба ставяцца (але не абмяжоўваючыся): з'яўленне колераў пабегласці, адначасовы выхад з ладу спалучаных ці паслядоўных дэталей, напрыклад ротара і статэра, выхад з ладу шасцярні рэдуктара і якара, першаснай абмоткі трансфарматара, дэфармацыя ці аплаўленне дэталей, ці правадоў электрарухавіка пад дзеяннем высокай тэмпературы, а таксама з прычыны неадпаведнасці параметраў электрасеткі паказанаму ў табліцы наміналаў для дадзенага выраба;

- выхаду са строю зменных прыстасаванняў (зорчак, ланцугоў, шын, фарсунак, дыскаў, нажоў кустарэзаў, газонакасілак і трымераў, лёскі і трымерных галоў, ахоўных кажухоў, акумулятараў, свечак запальвання, паліўных і паветраных фільтраў, рамянёў, фільтраў зварачных накіравальнікаў, шлангаў, пісталетаў і насадак для мыек высокага ціску, элементаў нацяжэння і мацавання (балтоў, гаек, фланцаў), паветраных фільтраў і т.п.), а таксама няспраўнасці выраба, выкліканыя гэтымі відамі зносу;

- невыванання патрабаванняў да складу і якасці паліўнай сумесі, які пацягнуў выхад з ладу поршневай групы (заляганне поршневага кольца і/або наяўнасць драпін і задзіраў на ўнутранай паверхні цыліндру і паверхні поршня, разбурэнне або аплаўленне апорных падшыпнікаў шатуна і поршневага пальца);

- недастатковай колькасці масла ці не адпаведнасцю тыпу масла ў картэры ў кампрэсараў, 4-х тактных рухавікоў (наяўнасць драпін і задзіраў на шатуне, каленвале, нават пры наяўнасці датчыка ўзроўня масла);

- выхад з ладу расходных і хутказношвальных дэталей, зменных прыстасаванняў і камплектуючых (стартэры, прывадныя шасцярні, накіравальныя ролікі, прывадныя рамяні, колы, гумовыя амартызатары, ушчыльняльнікі, сальнікі, стужка тормазу, ахоўныя кажухі, якія падпальваюць электроды, тэрмапары шчоткі, кіроўныя зорчкі, зварачная гарэлка (соплы, накіравальнікі і накіравальныя каналы), ствалы, клапана мыек высокага ціску, і т. п.), а гэтак жа на няспраўнасці выраба, выкліканыя гэтымі выглядамі зносу;

- умяшанні з пашкоджаннем шліцоў крапежных элементаў, пломбаў, ахоўных стыкераў і т.п.;

Гарантыя не распаўсюджваецца:

- На выраб, у канструкцыю якога былі ўнесены змяненні і дапаўненні;
- на вырабы бытавога прызначэння, якія выкарыстоўваюцца для прадпрымальніцкай дзейнасці або ў прафесійных, прамысловых мэтах (згодна з прызначэннем у кіраўніцтве па эксплуатацыі);
- На прафілактычнае і тэхнічнае абслугоўванне выраба (змазку, прамыванне, чыстку, рэгуляванне і г.д.);
- Няспраўнасці вырабу, якія ўзніклі з прычыны выкарыстання прыладдзя, спадарожных і запасных частак, якія не з'яўляюцца арыгінальнымі.

УВАГА!

Дастаўка вырабу ў сэрвісны цэнтр ажыццяўляецца сіламі пакупніка і за яго рахунак.

ГАРАНТЫЙНЫ ТАЛОН

Найменне вырабу: _____

Мадэль: _____

Артыкул мадэлі: _____

Дата выпуску: _____

Серыйны нумар: _____

Дата продажу: _____

Штамп гандлёвай арганізацыі:

3 умовамі гарантыйнага абслугоўвання азнаёмлены.
Прэтэнзій па вонкавым выглядзе тавара і камплекту пастаўкі не маю.

_____ (Подпіс пакупніка)

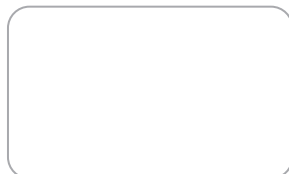

АДРЫЎНЫ ТАЛОН № _____
(запоўняецца супрацоўнікам сэрвіснага цэнтра)

Дата прыёмкі _____

Сэрвісны цэнтр _____

Нумар заказу-нараду _____

Дата выдачы _____

Подпіс кліента _____

Штамп сэрвіснага цэнтра

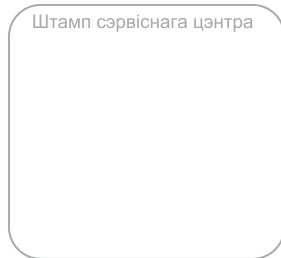

АДРЫЎНЫ ТАЛОН № _____
(запоўняецца супрацоўнікам сэрвіснага цэнтра)

Дата прыёмкі _____

Сэрвісны цэнтр _____

Нумар заказу-нараду _____

Дата выдачы _____

Подпіс кліента _____

Штамп сэрвіснага цэнтра

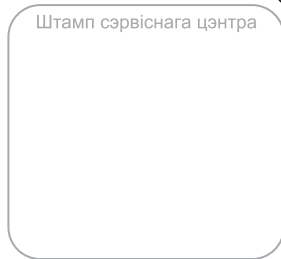

АДРЫЎНЫ ТАЛОН № _____
(запоўняецца супрацоўнікам сэрвіснага цэнтра)

Дата прыёмкі _____

Сэрвісны цэнтр _____

Нумар заказу-нараду _____

Дата выдачы _____

Подпіс кліента _____

Штамп сэрвіснага цэнтра

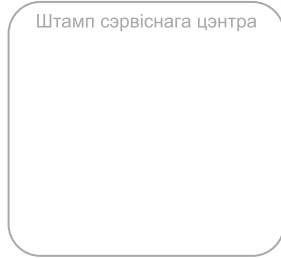



ҚҰРМЕТТІ САТЫП АЛУШЫ!

ELITECH өнімдерін таңдағаныңыз үшін рахмет! Біз сізге осы төлқұжатпен мұқият танысып, қауіпсіздік шаралары, жабдықты пайдалану және техникалық қызмет көрсету бойынша нұсқауларды мұқият орындауды ұсынамыз. Төлқұжатта қамтылған ақпарат паспортты шығару сәтіндегі техникалық сипаттамаларға негізделген. Осы төлқұжат өнімді сенімді және қауіпсіз пайдалану үшін қажетті және жеткілікті ақпаратты қамтиды. Өнімді жетілдіру жөніндегі тұрақты жұмысқа байланысты өндіруші қосымша ескертусіз пайдаланудың сенімділігі мен қауіпсіздігіне әсер етпейтін оның конструкциясын өзгерту құқығын өзіне қалдырады.

Нәтижесінде құрылғының техникалық сипаттамалары мен сыртқы түріне өзгерістер енгізіледі және төлқұжаттың мазмұны сатып алынған өнімге толық сәйкес келмеуі мүмкін. Осы төлқұжатты оқып жатқанда осыны есте сақтаңыз*.

(*) Өнім паспортының соңғы нұсқасымен www.elitech.ru сайтта танысуға болады.

НАЗАР АУДАРЫҢЫЗ! Өнімді сатып алған кезде оның механикалық зақымданбағанын тексеріңіз. Жеткізілу жинағын қарап шығыңыз және кепілдік қызмет көрсету шарттарымен танысыңыз.

МАЗМҰНЫ

1. МАҚСАТЫ.....	44
2. ТЕХНИКАЛЫҚ ҚАУІПСІЗДІК ЕРЕЖЕЛЕРІ	44
3. ТЕХНИКАЛЫҚ СИПАТТАМАЛАРЫ	46
4. ЖИЫНТЫҚТАУ	47
5. ҚҰРЫЛЫМ СИПАТТАМАСЫ	47
6. ПАЙДАЛАНУ	49
7. БЫҚТИМАЛ АҚАУЛАР ЖӘНЕ ОЛАРДЫ ЖОЮ ӘДІСТЕРІ.....	56
8. ТЕХНИКАЛЫҚ ҚЫЗМЕТ КӨРСЕТУ	56
9. ТАСЫМАЛДАУ ЖӘНЕ САҚТАУ.....	57
10. КӘДЕГЕ ЖАРАТУ	57
11. ҚЫЗМЕТ МЕРЗІМІ.....	57
12. ӨНДІРУШІ, ИМПОРТТАУШЫ, СЕРТИФИКАТТАР/ДЕКЛАРАЦИЯЛАР ТУРАЛЫ ЖӘНЕ ӨНДІРУ КҮНІ ТУРАЛЫ МӘЛІМЕТТЕР.....	58
13. КЕПІЛДІК МІНДЕТТЕМЕЛЕРІ	58

1. МАҚСАТЫ

ELITECH лазерлік нивелирлері үй ішінде де, сыртта да жөндеу және әрлеу жұмыстарына байланысты кең ауқымды міндеттерді шешуге мүмкіндік береді. Бұл модельдер жасыл түсті лазер сәулесімен жабдықталған, ол ашық жерде жақсы көрінеді және тік пен көлденең сызықтарды проекциялап, олардың қиылысу нүктелерінде зенит пен надир нүктелерін қалыптастырады.

ЛН 360-1-ЗЕЛ моделі 5 сәулені проекциялайды, олардың көмегімен бір тік және бір көлденең сызық түзіліп, өзара қиылысады.

ЛН 360-3-ЗЕЛ моделі 12 сәулені проекциялайды және 3 жазықтық (1 көлденең және 2 тік) түзеді.

ЛН 360-4-ЗЕЛ моделі 16 сәулені проекциялайды және 4 жазықтық (2 көлденең және 2 тік) түзеді, олардың қиылысу нүктелері аспаптың астында (надир), үстінде (зенит) және аспап жазықтығында 90° бұрышпен орналасқан 8 нүктені құрайды.

Нивелир керамикалық плиткаларды төсеу кезінде белгілеуге, маяктарды орнатуға, қабырғаларды тұсқағазбен жабыстыруға, есіктерді орнатуға, жабдықтарды орнатуға, тік қалқаларды құрастыруға және басқа да жұмыстарға өте ыңғайлы. Жұмысты жеңілдету және батарея қуатын үнемдеу үшін тек бір сызықты (тігінен немесе көлденеңінен) проекциялауға болады. Қуат көзі ретінде литий-ионды аккумулятор қолданылады. Аспап өзін-өзі теңестіру функциясымен жабдықталған, ал рұқсат етілген шектен асып кеткен жағдайда дыбыстық сигнал беріледі және лазер сәулелері жыпылықтайды.

Құрылғының корпусында $1/4''$ бұранда тесігі бар, ол штативке немесе реттеу лимбі бар бекіткіш кронштейнге орнатуға мүмкіндік береді.

2. ТЕХНИКАЛЫҚ ҚАУІПСІЗДІК ЕРЕЖЕЛЕРІ

НАЗАР АУДАРЫҢЫЗ! Осы нұсқаулықтағы ақпарат ұқсас құрылғылармен жұмыс істеу бойынша негізгі техникалық дағдылары бар пайдаланушыларға арналған. Егер сізде мұндай құрылғылармен жұмыс істеу тәжірибесі болмаса, тәжірибелі пайдаланушыдан немесе маманнан көмек сұраған жөн.

2.1. Құрылғыны пайдалануға кіріспес бұрын осы төлқұжаттағы барлық ережелермен мұқият танысып, есте сақтаңыз. Қауіпсіздік ережелерін сақтамау лазер сәулесінің немесе электр тогының әсерінен жарақат алуға, сондай-ақ аспаптың бұзылуына әкелуі мүмкін.

2.2. Құрылғыны бөлшектеуге болмайды -бұл жарақатқа әкелуі мүмкін. Құрылғыны бөлшектеу және жөндеу тек уәкілетті қызмет көрсету орталығында жүргізілгені жөн.

2.3. Жұмыс кезінде құрылғыдағы барлық жазулар мен белгілерді сақтаңыз.

2.4. Құрылғыны балаларға немесе оны қолдана алмайтын адамдарға бермеңіз. Құрылғыны балалар немесе бөгде адамдардың қолы жетпейтін жерде сақтаңыз.

2.5. Лазер сәулесін өзіңізге немесе айналаңыздағы адамдардың көзіне бағыт-тамаңыз. Бұл көздің тордың күйіп қалуына және тұрақты көру қабілетінің жоғалуына әкелуі мүмкін.

2.6. Лазер сәулесін жылтыр немесе басқа шағылысатын беттерге бағыттамаңыз. Осы беттерден шағылысқан сәуле көзге түсуі мүмкін.

2.7. Құрылғы жұмыс істеп тұрған кезде ғана лазер сәулесін қосыңыз.

2.8. Пайдалану аяқталғаннан кейін құрылғыны дереу өшіріңіз-кездейсоқ қосу қаупінен аулақ болыңыз.

2.9. Құрылғыны өрт қаупі бар жерлерде, яғни жанғыш сұйықтықтардың, газдардың, шаңның жанында пайдаланбаңыз.

2.10. Ұзақ сақтау кезінде аккумуляторды құрылғыдан шешіп алып қойыңыз.

Қызмет көрсету

Электрқұралды ELITECH компаниясының уәкілетті сервис орталығында білікті маманға жөндетіңіз, тек түпнұсқа қосалқы бөлшектерді пайдалана отырып.

НАЗАР АУДАРЫҢЫЗ!

Құрылғының конструкциясына ешқандай өзгерістер енгізбеңіз. Өндіруші мен жеткізуші осы әрекеттердің нәтижесінде туындаған салдарлар үшін (жарақаттар мен өнімнің зақымдануы) жауапкершіліктен босатылады. Құрылғының конструкциясына өзгерістер енгізу нәтижесінде бүріккіштің істен шығуы кепілдік жағдайы болып саналмайды.

НАЗАР АУДАРЫҢЫЗ!

Құрылғыны осы паспортта көрсетілмеген басқа мақсаттарда пайдалану қауіпсіздік талаптарын бұзу болып табылады және жеткізушінің кепілдік міндеттемелерін тоқтатады. Өндіруші мен жеткізуші құрылғыны мақсатты түрде пайдаланбаудан туындаған зақымдарға жауап бермейді. Құрылғыны мақсатты түрде пайдаланбаудан істен шығуы кепілдік жағдайы болып саналмайды.

Шекті күй өлшемдері

Құрылғы корпусында, басқару панелінде немесе қуат элементінде механикалық зақым пайда болған жағдайда, аспапты дереу сөндіріп, қуат элементін шығарып, ақауды өзіңіз жойыңыз немесе уәкілетті сервис орталығына жүгініңіз.

3. ТЕХНИКАЛЫҚ СИПАТТАМАЛАРЫ

1-кесте

ПАРАМЕТРЛЕР / МОДЕЛДЕР	ЛН 360-1-ЗЕЛ	ЛН 360-3-ЗЕЛ	ЛН 360-4-ЗЕЛ
Коды	E0306.019.00	E0306.020.00	E0306.021.00
Жұмыс қашықтығы (қабылдағышсыз / қабылдағышпен), м	20 / 50	25 / 50	25 / 50
Қашықтан басқару пультінің жұмыс қашықтығы, м	-	20	20
Дәлдігі, мм/м	2 / 10	2 / 10	2 / 10
Жайылу бұрышы (тік/көлденең), градус	120/360	360	360
Өзін-өзі теңестірудің ең үлкен бұрышы, градус	±3°	±3°	±3°
Өзін-өзі теңестіру уақыты, секунд	≤ 4	≤ 5	≤ 5
Лазер класы	2	2	2
Толқын ұзындығы, нм	520	520	520
Сәуле қуаты (макс), мВт	<1	<1	<1
Лазер сәулесінің түсі	жасыл	жасыл	жасыл
Лазерлік жазықтықтар немесе сәулелер саны, дана	Тік – 1 Көлденең 360° – 1	Көлденең 360° – 2, тік 360° – 1	Көлденең 360° – 2, тік 360° – 2
Лазер қабылдағышымен жұмыс (ЛП 50 E0307.001.00)	бар	бар	бар
Тірек бетінен проекцияланған көлденең лазер жазықтығына дейінгі ең аз қашықтық, мм	90	95	20
Қорғаныс дәрежесі	IP54	IP54	IP54
Қуат көзі	3,7 В; 2,0 Ач, Li-Ion	3,7 В; 3,6 Ач, Li-Ion	3,7 В; 3,6 Ач, Li-Ion
Бір аккумулятордың жұмыс уақыты, сағ	5	4	3
Пайдалану температурасы, °С	-10-дан +50- ке дейін	-10-дан +50- ке дейін	-10-дан +50- ке дейін
Штативке арналған бұранда, дюйм	1/4"	1/4"	1/4"
Сыртқы өлшемдері (ҰхЕхБ), мм	89x57x96	110x92x109	115x92x136
Салмағы (аккумуляторсыз), кг	0,29	0,42	0,53

4. ЖИЫНТЫҚТАУ

ЛН 360-1-ЗЕЛ

- | | |
|------------------------------|----------|
| 1.Лазерлік нивелир | - 1 дана |
| 2.Аккумулятор батареясы | - 1 дана |
| 3.Зарядтау құрылғысының сымы | - 1 дана |
| 4.Төлқұжат өнімдері | - 1 дана |
| 5. Сөмке | - 1 дана |

ЛН 360-3-ЗЕЛ және ЛН 360-4-ЗЕЛ

- | | |
|--|----------|
| 1.Лазерлік нивелир | - 1 дана |
| 2.Лазермен жұмыс істеуге арналған көзілдірік | - 1 дана |
| 3.Аккумулятор батареясы | - 2 дана |
| 4.Зарядтау құрылғысы | - 1 дана |
| 5.Зарядтау құрылғысының сымы | - 1 дана |
| 6.Бұрылмалы платформа | - 1 дана |
| 7.Көтергіш платформа | - 1 дана |
| 8.Қабырғаға бекіткіш | - 1 дана |
| 9.Штатив | - 1 дана |
| 10.Төлқұжат өнімдері | - 1 дана |
| 11.Кейс | - 1 дана |

Ескерту. Өнімнің жиынтықталуы ескертусіз өзгертілуі мүмкін.

5. ҚҰРЫЛЫМ СИПАТТАМАСЫ

ЛН 360-1-ЗЕЛ моделі

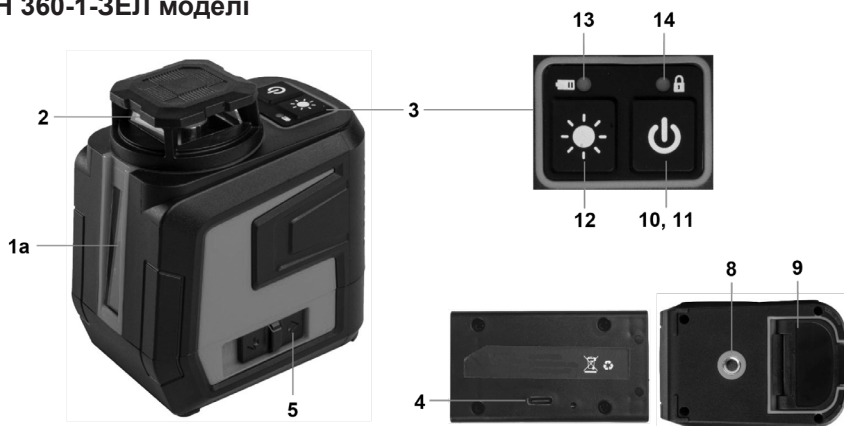

ЛН 360-4-ЗЕЛ моделі

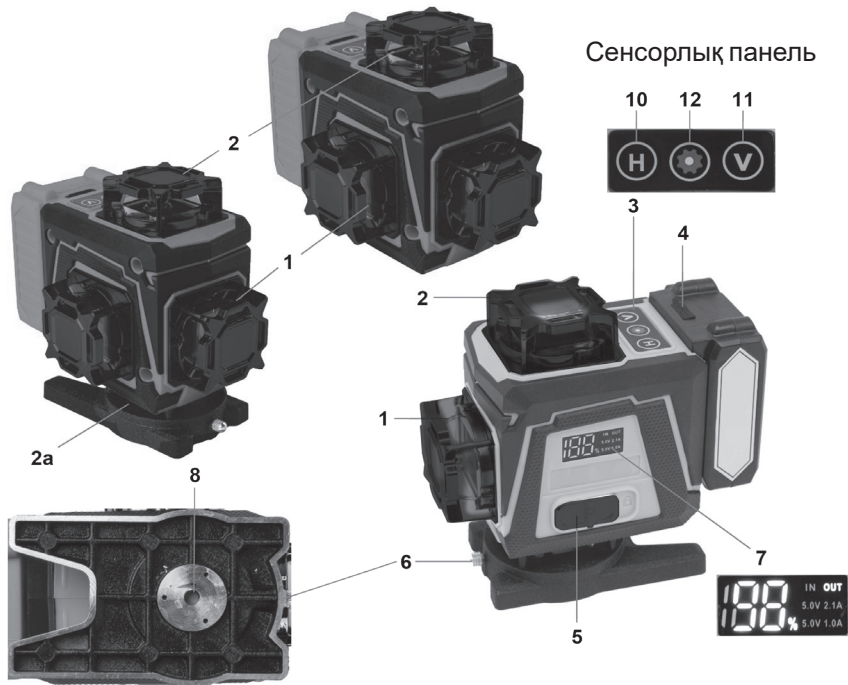

1-сурет

Сурет 1-дегі бөліктер атауы:

- 1 – Тік эмиттер терезесі (айналмалы);
- 1а – Тік эмиттер терезесі;
- 2 – Көлденең эмиттер терезесі (айналмалы);
- 2а – Көлденең эмиттер терезесінің төменгі терезесі;
- 3 – Басқару панелі;
- 4 – USB Type-C қосқышы бар батарея;
- 5 – Тасымалдау құлыптау қосқышы;
- 6 – Бекіту бұрандасы бар айналмалы тірек;
- 7 – Батарея зарядының сандық индикаторы;
- Штатив орнатуға арналған 8 – 1/4” бұрандалы тесік;
- 9 – Батарея бөлімінің қақпағы;

Басқару панелі:

- 10 – көлденең лазерлік жазықтықтарды ауыстыру түймесі;
- 11 – тік лазерлік жазықтықтарды ауыстыру түймесі;

- 12 – лазер сәулелерінің жарықтылығын және стробоскоп режимін (сәулелердің жыпылықтауы) ауыстыру түймесі;
- 13 – аккумулятордың заряд деңгейінің индикаторы;
- 14 – маятниктің бұғатталған күйінде жұмыс істеу және көлбеу шегінен асып кету туралы дабылдың өшірілуін көрсететін индикатор.

Лазерлік жазықтықтардың проекциясы

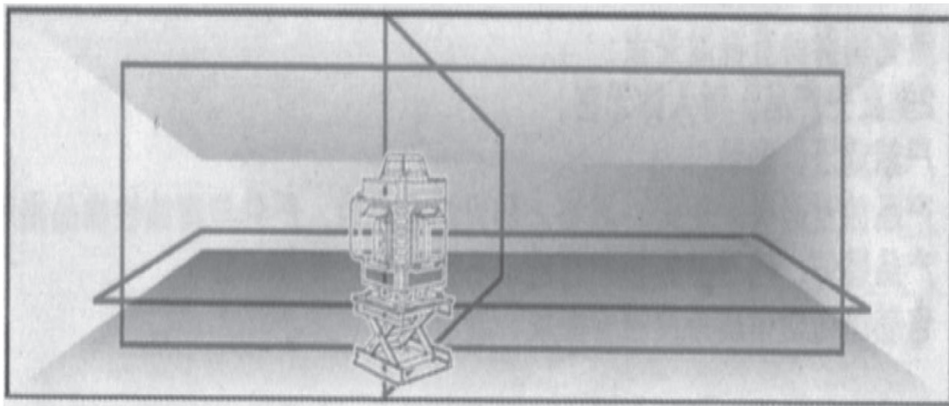

2-сурет

6. ПАЙДАЛАНУ

Аспап салынған қорапты қаптамадан шығарыңыз. Құрылғы корпусы мен аккумулятор батареясында механикалық зақымның жоқтығына көз жеткізіңіз. Аккумулятор батареясын аспаптағы ұясына орнатыңыз.

Назар аударыңыз! Жаңа аккумулятор толық зарядталмаған. Құрылғыны бірінші рет пайдаланбас бұрын, аккумуляторды толық зарядтау керек.

Аккумулятормен жұмыс істеген кезде оның клеммалары мен зарядтау ұясының таза болуын қадағалаңыз.

Аккумуляторды +4 пен +40 °C аралығындағы температурада зарядтаңыз/

Аккумуляторды зарядтау тәртібі:

– Зарядтағышты 230 В розеткаға қосыңыз. Зарядтағыштың ашасын батареяның USB Type-C портына қосыңыз. LN 360-1-ZEL моделі үшін USB порты немесе қосқышы (5 В; 0,5-2 А) бар зарядтағышты пайдаланыңыз.

– Зарядтау кезінде зарядтау құрылғысы мен аккумулятордағы қызыл жарық индикаторы жанып тұрады.

– Заряд толық аяқталған соң, аккумулятордағы қызыл индикатор өшіп, көк жарық жанады (ЛН 360-1-ЗЕЛ моделі).

– Зарядтау аяқталған соң зарядтау құрылғысын желіден ажыратып, кабельді аккумулятордан суырыңыз.

Назар аударыңыз! Қолданылатын аккумулятор түрі – 3,7 В, Li-Ion. Басқа түрдегі немесе параметрдегі аккумуляторларды пайдалануға болмайды.

Аккумуляторда жұмыс кезінде немесе зарядтау кезінде қызып кетуден және токтың артық жүктемесінен қорғайтын кіріктірілген термиялық қорғаныс бар.

Назар аударыңыз! Қызмет ету мерзімін ұзарту үшін литий-ионды аккумуляторларды толық разрядтауға болмайды – олардың «жад әсері» жоқ, сондықтан жиі зарядтау пайдалырақ.

Өзін-өзі разрядтауды болдырмау үшін литий аккумуляторларын жылына бір рет қайта зарядтаңыз. Бұл аккумуляторлар белсенді және тұрақты пайдалануға арналған, ал ұзақ сақтау кезінде, әсіресе разрядталған күйде 2–3 айдан кейін сыйымдылығын толық жоғалтып, істен шығуы мүмкін.

Назар аударыңыз! Қысқа тұйықталуды болдырмау үшін:

- аккумулятор клеммаларына ток өткізетін материалдармен тимеңіз;
- аккумулятор контактілеріне қосымша сымдар қоспаңыз;
- аккумуляторды ұсақ металл заттармен (скрепка, түйме, тиын, бұранда және т.б.) бірге сақтамаңыз;
- аккумуляторды жаңбыр астында, ылғалды жерде және жанғыш заттардың қасында зарядтамаңыз.

Алдын ала теңестіру

Аспапты таза және тегіс бетке орнатыңыз. Қажет болса, нивелирді айналмалы платформаға, магнитті кронштейнге немесе штативке бекітіңіз. Реттеу бұрандаларын (3-сурет) немесе кронштейндегі реттеу тұтқаларын пайдаланып, аспапты теңестіріңіз. Штативке орнатылған жағдайда, көпіршікті деңгейді (5-сурет) қолдану арқылы да теңестіруге болады.

Құрылғыны қосу және өшіру

Аккумулятор батареясын аспаптағы тиісті ұясына салыңыз. Құрылғыны қосу үшін корпусындағы тасымалдау бекіткішін «ON» (ҚОСУ) күйіне жылжытыңыз. Құрылғы барлық лазерлік жазықтықтарды сынақтан өткізу үшін қысқа уақытқа қосады, бұл кезде дыбыстық сигналдар шығады. Содан кейін аспап жоғарғы немесе төменгі көлденең жазықтықты проекциялауды бастайды. 7-цифрлық индикаторда (1-сурет) аккумулятордың ағымдағы заряд деңгейі пайызбен көрсетіледі.

ЛН 360-1-ЗЕЛ моделі

Нивелирді қосу үшін 5-бекіткішті (1-сурет) «ON» (ҚОСУ) күйіне жылжытыңыз. Маятник бұғаттан босатылады, көлденең жазықтық қосылады, сондай-ақ 13 және

14 индикаторлары (1-сурет) жасыл түспен жанады – бұл құрылғының жұмысқа дайын екенін білдіреді.

Құрылғыны өшіру үшін тасымалдау бекіткішін 5 (1-сурет) «OFF» (ӨШІРУ) күйіне жылжытыңыз.

Автоматты түрде теңестіру

Құрылғыны қосқан кезде тасымалдау бекіткіші арқылы компенсатор автоматты түрде босатылады, ал құрылғы автоматты теңестіру режиміне өтеді. Құрылғының өзін-өзі теңестіру мүмкіндігі тік осьтен 3° шегінде шектеледі. Егер бұл бұрыш асырылса, жиі қайталанатын дыбыстық сигнал беріледі және лазерлік сызықтар жыпылықтайды.

Компенсаторды бұғаттау үшін 5-бекіткішті «OFF» күйіне жылжытыңыз.

Лазерлік жазықтықтарды басқару

Н Көлденең жазықтықтарды қосу немесе өшіру үшін басқару панеліндегі «Н» сенсорлық түймесін (1-сурет) кезекпен басыңыз.

V Тік жазықтықтарды қосу немесе өшіру үшін басқару панеліндегі «V» сенсорлық түймесін (1-сурет) кезекпен басыңыз.

Модель ЛН 360-1-ЗЕЛ

Тік лазерлік сызық пен көлденең жазықтық арасында ауысу үшін 10 және 11 түймелерін (1-сурет) кезекпен басыңыз.

«» Нивелир режимдерін басқару

Лазер сәулелерінің жарықтылығын реттеу режимі

Лазерлердің жарықтылығын реттеу үшін 12-түймені (1-сурет) кезекпен басыңыз.

Стробоскоп режимі

12-түймені қайта басқанда стробоскоптық режим (жыпылықтау) қосылады. Бұл лазерлік сызықтардың жарықта жақсы көрінуін қамтамасыз етеді, әсіресе сыртта жұмыс істегенде. Келесі рет 12-түймені басқанда құрылғы қалыпты жұмыс режиміне оралады.

ЛН 360-1-ЗЕЛ үлгісінде маятнігі бұғатталған күйде жұмыс істеу

Нивелирдің көлбеу бұрышы шектен асқанда берілетін жыпылықтау және дыбыстық сигналды өшіру үшін 10 және 11-түймелерін (1-сурет) 1–2 секунд басып тұрыңыз. Сигнал өшіріледі және құрылғыны кез келген қажетті бұрышта орнатуға болады. Бұл режимнен шығу үшін 10,11-түймені 1–2 секунд басып тұрыңыз.

ЛН 360-3-ЗЕЛ және ЛН 360-4-ЗЕЛ үлгілерінде свето-дыбыстық сигнализацияны өшіру

Сигнализацияны өшіру үшін құрылғы жұмыс істеп тұрған кезде 12-түймені (1-сурет) 1–2 секунд басып тұрыңыз. Сигнализация өшеді және құрылғыны кез келген бұрышта орнатуға болады. Сигнализацияны қайта қосу үшін 12-түймені қайтадан 1–2 секунд басып тұрыңыз.

Лазер қабылдағышпен жұмыс істеу

ЛП 50 (E0307.001.00) лазер қабылдағышымен жұмыс істеу үшін оны қосыңыз және нивелирдің сәулесін қабылдағыш датчигі арқылы дәлдеңіз (ЛН 360-1-ЗЕЛ моделі). ЛН 360-3-ЗЕЛ және ЛН 360-4-ЗЕЛ үлгілерінде басқару панеліндегі 12-түймені (1-сурет) басыңыз – лазер сәулелерінің жарықтылығы азаяды, бұл қабылдағышпен жұмыс режимінің қосылғанын білдіреді.

Нивелирді тік жазықтықтарды дәл орнату үшін әртүрлі бекіту құрылғыларына орнату

Құрылғының төменгі жағында 1/4" бұрандасы бар тесік орналасқан, ол нивелирді бекіткіш құрылғыларға орнатуға мүмкіндік береді (3, 4, 5-суреттер).

Платформадағы немесе кронштейндегі айналмалы лимб тұтқасын пайдаланып, тік жазықтықтарды дәл реттеңіз (3, 4-суреттер).

Нивелирді айналмалы платформаға орнату



3-сурет

Нивелирді магнитті кронштейнге орнату

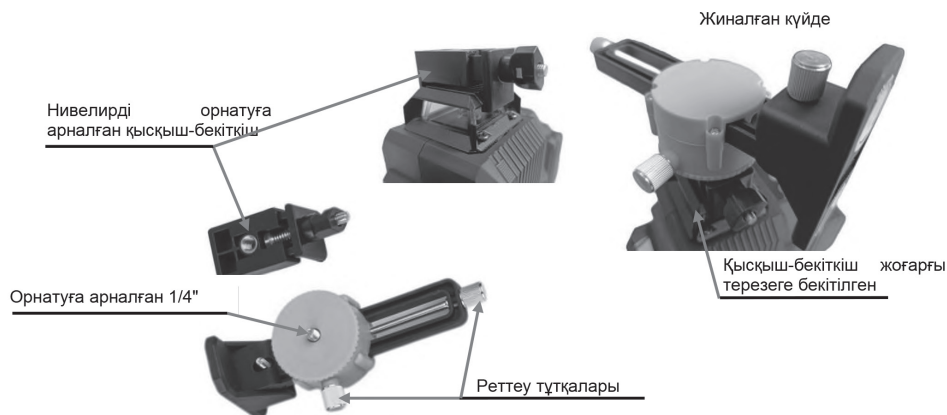

4-сурет

Кронштейнге орнату үшін нивелирдің жоғарғы лазер терезесінің қорғаныс корпусына бекітілетін қысқыш-бекіткішті пайдаланыңыз, содан кейін оны кронштейнге бұрап бекітіңіз (4-сурет).

Нивелирді штативке орнату

Құрылғыны штативке орнату үшін жинақтағы 1/4» – 5/8» адаптерін пайдаланыңыз (5-сурет).



5-сурет

Лазермен жұмыс істеуге арналған көзілдірік

Құрылғы жинағына лазерлік аспаптармен жұмыс істеуге арналған қорғаныш көзілдірік кіреді. Бұл көзілдірік жоғары жарық жағдайында лазер сызығын жақсырақ көруге мүмкіндік береді және оператордың көзін лазер сәулесінен қорғайды. Аспаппен жайлы және қауіпсіз жұмыс істеу үшін көзілдірікті пайдаланыңыз.

Назар аударыңыз! Лазер сәулесінің көзге түсуінен сақ болыңыз!

Құрылғының дәлдігін тексеру

Құрылғыны бір-бірінен 5 м қашықтықта орналасқан екі қабырғаның ортасына орнатыңыз (6-сурет). Құрылғыны қосып, лазерлік крест көрсеткен нүктені қабырғаға белгілеңіз. Құрылғыны 180° бұрып, қайтадан лазер көрсеткен нүктені белгілеңіз.

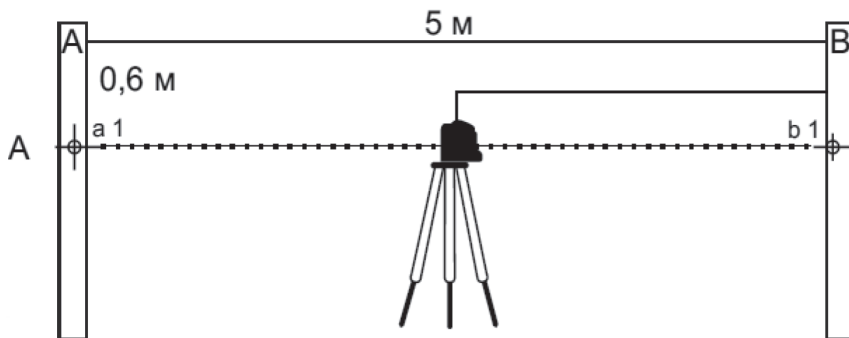

6-сурет

Құрылғыны қабырғадан 0,5–0,7 м қашықтықта орналастырып, дәл осылай екінші жұп белгіні қойыңыз (7-сурет). Егер $\{a1 - a2\}$ және $\{b1 - b2\}$ арақашықтықтарының айырмашылығы құрылғының дәлдік шегінен аспаса, аспаптың дәлдігі рұқсат етілген нормаларда деп есептеледі.

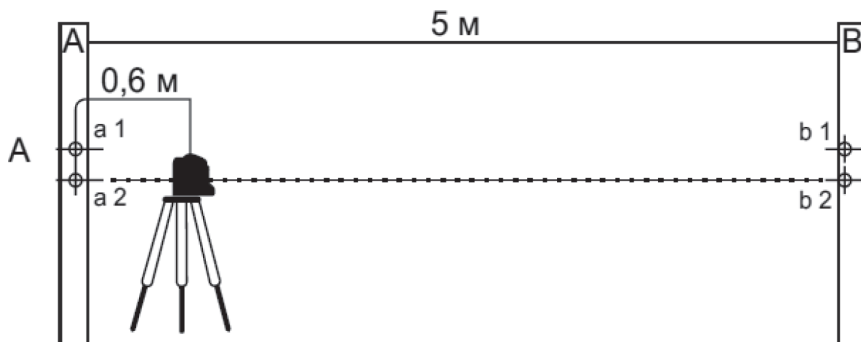

7-сурет

Сызықтың көлденеңдігін тексеру

Құрылғыны қабырғадан шамамен 5 м қашықтықта орнатыңыз және қабырғаға лазерлік крестпен көрсетілген нүктені («А» нүктесі) белгілеңіз (8-сурет). Құрылғыны көлденең сызық бойымен шамамен 2,5 м солға бұрып, «М» нүктесін белгілеңіз. Содан кейін құрылғыны шамамен 5 м солға (яғни «В» нүктесіне) бұрыңыз. Горизонталь сызық пен «М» нүктесі арасындағы биіктік айырмасын (e) тексеріңіз. Бұл айырма құрылғының дәлдік шегінен аз болуы тиіс.

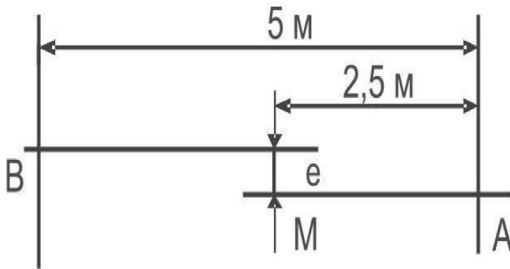

8-сурет

Тігінен сызықты тексеру

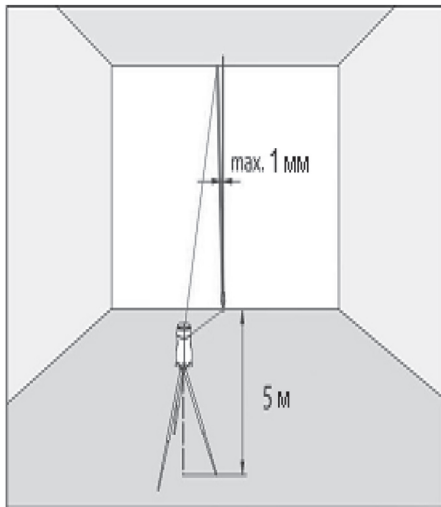

Құрылғыны қабырғадан шамамен 5 м қашықтықта орнатыңыз (9-сурет). Қабырғаға ұзындығы шамамен 2,5 м шнурмен сызғышты бекітіңіз. Құрылғыны қосыңыз және сыммен тік сызықты шубка сызығына бағыттаңыз. Тік сызықтың дәлдігі рұқсат етілген шекте деп саналады, егер оның жоғары немесе төмен қарай ауытқуы құрылғы дәлдігінің жартысынан аспаса.

9-сурет

Егер лазерлік плоттердің дәлдігі мәлімделгенге сәйкес келмесе, уәкілетті қызмет көрсету орталығына хабарласу керек.

7. ЫҚТИМАЛ АҚАУЛАР ЖӘНЕ ОЛАРДЫ ЖОЮ ӨДІСТЕРІ

2-кесте

Ақаулық	Мүмкін себеп	Түзеу әрекеттері
Сызық нашар көрінеді	<ol style="list-style-type: none">1. Жарық тым жарық.2. Лазер сәулелену терезесі кір.3. Температура мен ылғалдылықтың кенеттен өзгеруіне байланысты сәулеленуші қорғаныс линзалары тұманданған.4. Батареялар әлсіз.	<ol style="list-style-type: none">1. Уменьшите внешнее освещение. Используйте очки для лазера.2. Очистите прибор от загрязнений.3. Протрите запотевшие стекла.4. Зарядите аккумулятор или замените его на новый.
Сызықтардың көлденеңінен/ тігінен ауытқуы	<ol style="list-style-type: none">1. Лазер сәулесі мөлдір кедергіден (терезе) өтеді2. Лазерлік сәулелендіру терезесі ластанған.3. Компенсатор бұғаттан босатылмаған4. Құрылғы бұзылып қалған және диагностика жасау керек.	<ol style="list-style-type: none">1. Лазер жолындағы барлық кедергілерді алып тастаңыз.2. Құрылғыны лас кірден тазалаңыз.3. Тасымалдау бекіткіші арқылы компенсаторды босатыңыз.4. Уәкілетті Elitech қызмет көрсету орталығына хабарласыңыз.

ЕСКЕРТУ! Егер ақаудың себебін жою мүмкін болмаса немесе басқа себеп анықталса, аспапты Elitech уәкілетті сервис орталығына диагностикаға тапсырыңыз.

8. ТЕХНИКАЛЫҚ ҚЫЗМЕТ КӨРСЕТУ

Әр жұмыс аяқталғаннан кейін құрылғының корпусын кір мен шаңнан жұмсақ шүберекпен немесе майлықпен тазалау керек. Тұрақты кір мен шаңды жұмсақ матаға сабынды су жағып сүрту арқылы тазалаңыз. Лас пен кірді жою үшін еріткіштерді қолдануға болмайды: мысалы бензин, спирт және т.б. химиялық еріткіштерді қолдансаңыз ол құрылғының корпусына зақым келтіруі мүмкін.

Қашықтан басқару құралындағы қуат элементін ауыстыру

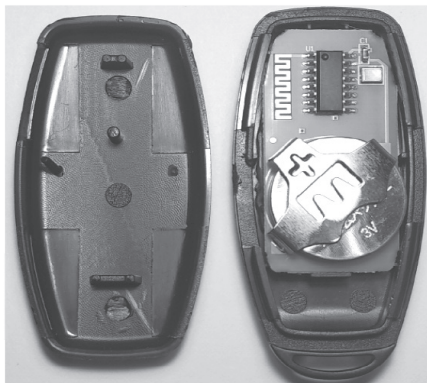

Батареяны ауыстыру үшін қашықтан басқару құралының корпусын абайлап ашыңыз (10-сурет). Қуат элементін ұстағыштан шығарыңыз. Қажет болған жағдайда жұмсақ пластикті щетканың көмегімен пульттің корпусын және клеммаларын шаңнан тазартыңыз.

Жаңа CR 2032 элементін орнатқанда полярлықтың сақталғанына көз жеткізіңіз.

10-сурет

9. ТАСЫМАЛДАУ ЖӘНЕ САҚТАУ

Тасымалдау

Өндірушінің қаптамасындағы құралын жабық көліктің барлық түрлерімен ауа температурасы минус 50-ден плюс 50 °С-қа дейін және салыстырмалы ылғалдылығы 80% - ға дейін (плюс 25°С температурада) көліктің осы түрінде қолданылатын жүктерді тасымалдау ережелеріне сәйкес тасымалдауға болады. Тасымалдау алдында құрылғыдан қуат элементтерін шығару қажет. Тасымалдау кезінде компенсатор тасымалдау бекіткішімен бұғатталған күйде болуы тиіс.

Сақтау

Құрылғыны өндірушінің қаптамасында жылытылатын, желдетілетін бөлмеде +5-тен + 40 ° С-қа дейінгі температурада және 80% -ға дейінгі салыстырмалы ылғалдылықта (плюс 25 ° С температурада) қуат элементсіз сақтау керек.

10. КӨДЕГЕ ЖАРАТУ

Электр құралын және оның компоненттерін тұрмыстық қоқыспен бірге тастамаңыз. Құралын қолданыстағы өндірістік қалдықтарды жою ережелеріне сәйкес кәдеге жаратыңыз.

11. ҚЫЗМЕТ МЕРЗІМІ

Өнім тұрмыстық сыныпқа жатады. Қызмет мерзімі 5 жыл.

12. ӨНДІРУШІ, ИМПОРТТАУШЫ, СЕРТИФИКАТТАР/ДЕКЛАРАЦИЯЛАР ТУРАЛЫ ЖӘНЕ ӨНДІРУ КҮНІ ТУРАЛЫ МӘЛІМЕТТЕР

Өндіруші, импорттаушы, ресми өкіл туралы деректер, сертификат немесе декларация туралы ақпарат, сондай-ақ өндіріс күні туралы ақпарат өнімнің төлқұжатында №1 қосымшада көрсетілген.

13. КЕПІЛДІК МІНДЕТТЕМЕЛЕРІ

Өнімнің кепілдік мерзімі тұтынушыға сатылған сәттен бастап 24 айды құрайды. Өнімнің және құрамдас бөліктердің қызмет ету мерзімін өндіруші белгілеп өнім төлқұжатында көрсетеді.

Кепілдік мерзімі ішінде сатып алушы өндірістік ақаулардың салдары болған ақауларды тегін түзеуге құқылы. Кемшілігі анықталған жағдайда тауарды сараптау мен жөндеу тек авторизацияланған сервистік орталықтарда жүргізіледі, олардың өзекті тізімін <https://elitech.ru/sections/service> сайтынан табуға болады

Кепілдік жөндеу сатып алу құжаты мен кепілдік талонын көрсетілгенде жүргізіледі, ол болмаған жағдайда - кепілдіктің басталу мерзімі өнім жасалған күннен бастап есептеледі.

Кепілдік бойынша ауыстырылатын бөлшектер шеберхананың меншігіне өтеді.

Кепілдік қызмет көрсету келесі кемшіліктер нәтижесінде пайда болған өнімдерге қолданылмайды:

- өнімді пайдалану, сақтау және/немесе тасымалдау шарттары мен ережелерін бұзу, сондай-ақ өнімнің таңбалау тақтайшасы және/немесе сериялық нөмірі болмаған немесе ішінара болмаған немесе бүлінген кезде;

- ақаулық белгілері бар өнімді пайдалану (шуы, дірілі жоғарылауы, қатты қызуы, біркелкі емес айналуы, қуатының жоғалуы, айналымның төмендеуі, қатты ұшқындауы, күйік иісі, өзіне тән емес газ шығуы)

- механикалық зақымдану (жарықтар, жарықшақ, ойықтар, деформациялар және т. б.);

- коррозиялық ортаның, жоғары температураның немесе металл бөліктерінің коррозиясы кезінде басқа сыртқы факторлардың әсерінен болатын зақым;

- қатты ішкі немесе сыртқы ластанудан, бұйымға бөгде заттар мен сұйықтықтардың, материалдар мен заттардың түсуінен, желдеткіш арналардың (саңылаулардың), май арналарының бітелуінен, сондай-ақ қызып кетуден, дұрыс сақтамаудан, тиісті күтімнің болмауынан туындаған зақымданулардан туындаған зақымдар;

- тірелетін, үйкелетін, берілісті бөлшектері мен материалдарының табиғи тозуы,

- мотосағат есептегішінің жұмысына араласу немесе зақымдануы.

•шамадан тыс жүктеме немесе қате қолдану. Өнімнің шамадан тыс жүктелуінің шартсыз белгілеріне мыналар жатады (бірақ олармен шектелмейді): түстерінің құбылуы, ротор мен статор сияқты түйісетін немесе кезектесетін бөлшектердің бір мезгілде істен шығуы, редуктор мен зәкірдің тегершігінің, трансформатордың бастапқы орамасы, бөлшектердің істен шығуы, бұйымның тораптарының немесе электр қозғалтқышының сымдарының жоғары температураның әсерінен, сондай-ақ өнімнің кестеде көрсетілген номиналдар электр желісі параметрлерінің шартына сай болмауынан деформациялануы немесе балқуы

•ауыстырылатын құрылым бөлшектерінің істен шығуы (жұлдызшалар, шынжырлар, шиналар, саптамалар, дискілер, бұтакесу пышақтары, шөп шабатын машиналар мен триммерлер, қармақ бауы мен триммер бастары, қорғаныс қаптамалары, аккумуляторлар, отын және ауа сүзгілері, белбеулер, аралау пышағы, жұлдызшалар, цангалар, дәнекерлеу ұштары, құбыршектер, тапаншалар және жоғары қысымды жууға арналған саптамалар, кернеу және бекіту элементтері (болттар, сомындар, шентемірлер), ауа сүзгілері және т. б.), сондай-ақ тозудың осы түрлерінен туындаған бұйымның ақаулары;

•поршень тобының істен шығуына әкеп соққан отын қоспасының құрамы мен сапасына қойылатын талаптарды сақтамау (поршень сақинасының жатуы және/немесе цилиндрдің ішкі бетінде және поршень бетінде сызаттар мен бұзушылықтардың болуы, шатун мен поршень саусағының тірек мойынтіректерінің бұзылуы немесе балқуы);

•компрессорлар, 4 тактілі қозғалтқыштар қартеріндегі май мөлшерінің жеткіліксіздігі немесе май түрінің сәйкес келмеуі (шатунда, иінді білікте, тіпті май деңгейінің датчигі болған кезде де сызаттар мен бөгеттердің болуы);

•шығыс және тез тозатын бөлшектердің, ауыстырылатын құрылғылардың және компоненттердің істен шығуы (стартерлер, жетек берілістері, бағыттаушы роликтер, жетек белдіктері, дөңгелектер, резеңке амортизаторлар, тығыздағыштар, майлы тығыздағыштар, тежегіш таспа, қорғаныш қаптамалар, тұтандырғыш электродтар, термопаралар, іліністер, майлау, көмір щеткалары, жетекші жұлдызшалар, дәнекерлеу алауы (саптамалар, ұштар мен бағыттаушы арналар), діңгектер, жоғары қысымды жуу құралдарының клапандары және т. б.), сондай-ақ тозудың осы түрлерінен туындаған бұйымның ақаулары;

•бекіткіштердің, пломбалардың, қорғаныш жапсырмалардың және т. б. ой-макілтектерінің зақымдалуымен араласу.

Кепілдік қолданылмайды:

- Құрылысына өзгерістер мен толықтырулар енгізілген өнімге;
- Кәсіпкерлік қызмет үшін немесе кәсіптік, өнеркәсіптік мақсаттарда пайдаланылатын тұрмыстық мақсаттағы өнімдерге (пайдалану жөніндегі нұсқаулықтағы мақсатқа сәйкес);
- Өнімнің профилактикалық және техникалық қызмет көрсетуге (майлау, жуу, тазалау, реттеу және т.б.)
- Түпнұсқа болып табылмайтын керек-жарақтарды, ілеспе және қосалқы бөлшектерді пайдалану нәтижесінде пайда болған бұйымның ақауларына;

НАЗАР АУДАРЫҢЫЗ!

Өнімді қызмет көрсету орталығына жеткізуді сатып алушы және оның есебінен жүзеге асырады.

КЕПІЛДІК ТАЛОНЫ

Өнімнің атауы: _____

Моделі: _____

Модель артикулі: _____

Шығарылған күні: _____

Сериялық нөмірі: _____

Сату күні: _____

Сауда ұйымының мөрі:

Мен кепілдік қызмет көрсету шарттарын оқыдым.
 Өнімнің сыртқы түріне немесе жеткізілім жинағына шағымым жоқ.

_____ (Сатып алушының қолы)



ҮЗБЕЛІ ТАЛОН № _____
 (қызмет көрсету орталығымен толтырылады)

Қабылдау күні _____

Қызмет көрсету орталығы _____

Тапсырыс-өкімдеме нөмірі _____

Берілген күні _____

Клиенттің қолы _____

Қызмет көрсету орталығының мөрі



ҮЗБЕЛІ ТАЛОН № _____
 (қызмет көрсету орталығымен толтырылады)

Қабылдау күні _____

Қызмет көрсету орталығы _____

Тапсырыс-өкімдеме нөмірі _____

Берілген күні _____

Клиенттің қолы _____

Қызмет көрсету орталығының мөрі



ҮЗБЕЛІ ТАЛОН № _____
 (қызмет көрсету орталығымен толтырылады)

Қабылдау күні _____

Қызмет көрсету орталығы _____

Тапсырыс-өкімдеме нөмірі _____

Берілген күні _____

Клиенттің қолы _____

Қызмет көрсету орталығының мөрі







8 800 100 51 57

Номер круглосуточной бесплатной горячей линии по РФ.
Вся дополнительная информация о товаре и сервисных
центрах на сайте
elitech.ru

8 800 100 51 57

Сэрвісны центрНомер кругласутачнай бясплатнай гарачай лініі па РФ.
Уся дадатковая інфармацыя аб тавары і сэрвісных
цэнтры на сайце
elitech.ru

8 800 100 51 57

Ресей Федерациясындағы тәулік бойғы ақысыз сенім телефонының
қызмет көрсету орталығы.
Өнім және қызмет көрсету туралы барлық қосымша ақпарат
сайттағы орталықтарда
elitech.ru