



ГИДРАВЛИЧЕСКАЯ ХАРАКТЕРИСТИКА

12/04/24

Страница 2 / 3

DAB PUMPS S.p.A.
Via Marco Polo, 14 - 35035 Mestrino (PD), Italy
Tel. +39 049 5125000 - Fax +39 049 5125950
www.dabpumps.com

Получатель

Отправитель

Company
Reference
Address
Phone
Fax
E-mail

KLP 50-2000/BQQE M IE2

Curve tolerance according to ISO 9906

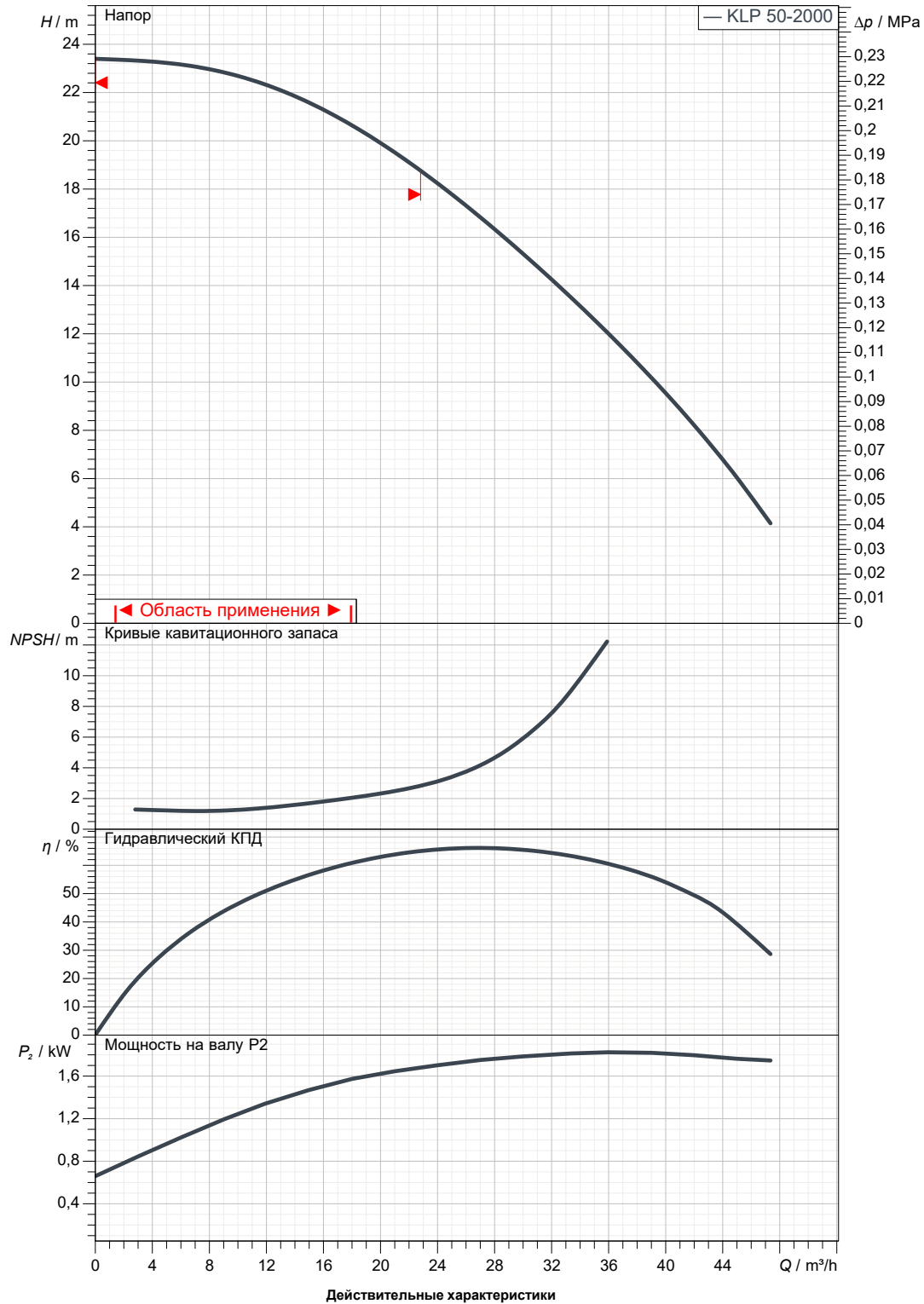

Вход
DN 50
1 MPa

Вых
DN 50
1 MPa

Расход :

Напор :

Частота вращения
2.870 1/min

Проект

Номер проекта

Untitled project 2024-04-12 14:56:01.911

Исполнитель

Создано

12/04/24



ГАБАРИТНЫЕ РАЗМЕРЫ

12/04/24

Страница 3 / 3

DAB PUMPS S.p.A.
Via Marco Polo, 14 - 35035 Mestrino (PD), Italy
Tel. +39 049 5125000 - Fax +39 049 5125950
www.dabpumps.com

Получатель

Отправитель

Company
Reference
Address
Phone
Fax
E-mail

KLP 50-2000/BQQE M IE2

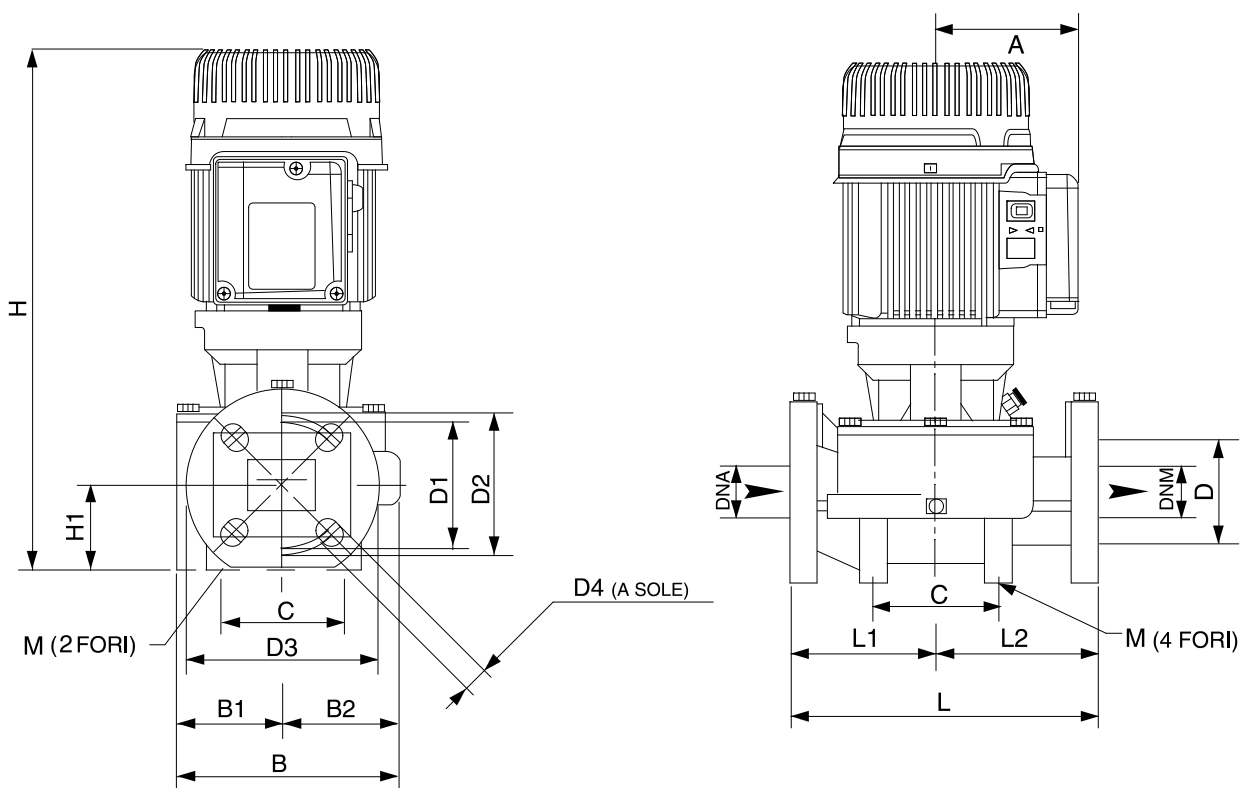

Измерения в мм

Соединения насоса:

1	B	204	H1	73					
2	B1	94	L	280					всасывании :
3	B2	110	L1	140					DN 50
4	C	100	L2	140					1 MPa
5	D	90	M	2 fori 10					подачу :
6	D1	110							DN 50
7	D2	125							1 MPa
8	D3	165							
9	D4	4 asole 18x23							
10	DNA	50							
11	DNM	50							

Проект	Номер проекта	Исполнитель	Создано
	Untitled project 2024-04-12 14:56:01.911		12/04/24