

**Operating manual**  
**Gasoline jack hammer**  
Model: GroundHammer-3/4



## Table of contents

1. Introduction .....	3
2. Instruction of safe operation.....	3
3. Name of major part.....	5
4. Main use and feature .....	7
5. Prepared work before using.....	7
6. Start, run and stop machine.....	9
7. Technical data.....	10
8. Failure analysis and troubleshooting methods.....	11
9. Technical maintenance.....	12
10. Warranty .....	15
11. Exceptions from responsibility .....	15

**Appendix 1.** Warranty card

**Appendix 2.** Certificate of acceptance and sale

## 1. Introduction

Thanks for the purchase of ADA Instruments product. Before starting operation read carefully the operating manual. Keep it always at hand. ADA Instruments product has ergonomic design. It provides usability, high power and productivity. Content of the operating manual may not fully correspond to the purchased instrument. Manufacturer has a right to make changes in the configuration of some parts without previous notice.

## 2. Instruction of safe operation

1. Only adults can use ground drill.
2. Users can't operate ground drill if they didn't read the operating manual.
3. Don't use ground drill if you are tired or under the influence of alcohol or drugs.
4. Ensure that anyone who uses the instrument is familiar with all controls and safety precautions.
5. Wear non-slip protective shoes, protective gloves, glasses, earmuffs and helmet.
6. When you use the instrument don't wear scarfs and jewellery.
7. Don't start operation, until you are sure that the working area is clean. Keep flames and sparks from engine and fuel to prevent fire.
8. Never run engine in a poorly ventilated area where the exhaust fumes may be trapped and not easily taken away.
9. Move ground drill without power, detach the auger.
10. Replace auger if there are cracks and damages on it.
11. Use the mixture of fuel with octane level 92 and oil for 2-stroke engines, in the ratio 25:1.
12. Never fill your fuel tank with the engine running. Stop engine and allow to cool before filling. Keep the engine from flames and sparks. Never smoke while you fill your fuel tank.
13. Never remove the fuel cap with the engine running. Always keep (min 3m) the instrument (before starting) from the area with spilled fuel.
14. Always keep the handles of the instrument dry and clean.
15. Before starting ensure that auger is not locked.
16. Never touch auger and don't do servicing with engine running.
17. After you start the engine or before you stop working let the engine work at no load 2-3 min. Never stop suddenly the engine at great speed.

18. Keep the instrument with both hands. Keep all parts of your body away from the auger and muffler.
19. Move the instrument during operation at no load.
20. Never touch the coating of spark plug or wire if the engine is running. Or electric shock may occur.
21. Store the instrument in an upright position with empty fuel tank.
22. Regularly check, adjust, repair and clean the instrument.
23. Don't disassemble return starter. You can be seriously hurt.
24. Contact service center for maintenance that is not mentioned in this manual.
25. If your instrument is not suitable for use any more, dispose of it. Make sure that you don't do damage to the environment.

### 3. Name of major part

#### GroundHammer 3:

1. Handle
2. Muffler
3. Stop Button
4. Throttling Handle
5. Starter Handle
6. Air Filter
7. Tank Cap
8. Spark Plug
9. Gearbox
10. Assist Handle
11. Cylinder Block
12. Drill Seat Installation Set
13. Sliding Sleeve
14. Protect Cover
15. Drill
16. Admitting Switch
17. Carburetor
18. Gearbox Cover

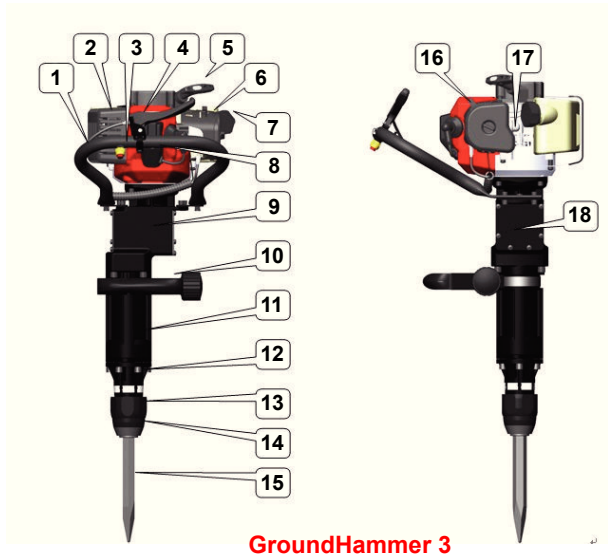

**GroundHammer 3**

## GroundHammer 4:

1. Combination switch
2. Stop switch
3. Starter handle
4. Adjust switch
5. Throttle switch
6. Hammer case
7. Hammer socket
8. Piling socket
9. Support plate
10. Grip
11. Damping spring
12. Positioning sleeve
13. Handle
14. Spark plug
15. Intake switch
16. Air filter
17. Oil tank cap
18. Oil tank
19. Fuel bubble
20. Steel cover
21. Throttle cable

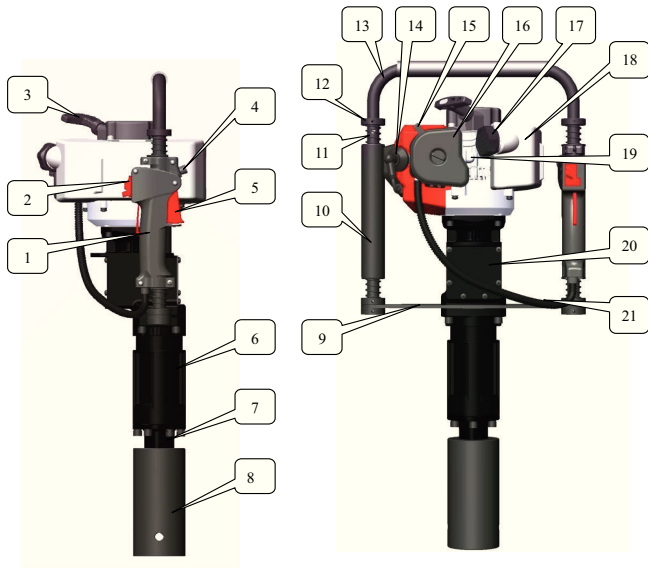

**GroundHammer 4**

#### 4. Main use and feature

##### Use

1. It can be used on building construction, road building project.
2. Break cornerstone for the railway road and tamp sleepers work.
3. In cold water and ice breaking region, do ice-breaking work with digging shovel so as not to destroy the hard ground.
4. It can be used on pipe laying, drainage construction and harbor construction.

##### Features

1. It is the world's lightest weight, lowest displacement engine type handheld gasoline hammer.
2. It has ergonomics design, minimizing the hands of vibration, has significant control of convenience and comfortable, the operator can shovel digging a 360 degree rotation.
3. It can regulate the number of impact energy and impact, apply for a variety of materials suitable for construction.
4. Applications: Our machine is suit in many kinds of situations, such as crashing project in road-building, electric power, telecom, and cable, ditch.
5. The handle of machine has rubber coating. It greatly reduces the recoil force of the machine, and improves the comfortable for the user.

#### 5. Prepared work before using

##### Installation the drill

1. Lubricating the drill.
2. Clean the chisel and gripping chuck with the cloth to remove old lubricant with dust.

Important: put the lubricant on the back part of the chisel. Otherwise it will run out very fast. Move up the gripping chuck, insert the drill into the drill seat then release the gripping chuck, make sure locked up the drill by moving it up and down (see fig. 1,2).

##### Fuel

The general gasoline and the two-stroke oil mix.

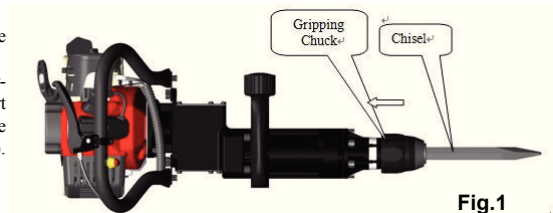

Fig.1

Recommended mixing ratio:

Conditions	gasoline : engine oil
Work within 20 hours	20:1
Work after 20 hours	25:1

1. Prohibit the use of pure gasoline (no refueling two-stroke engine oil) for fuel.
2. Add fuel in the well-ventilated place.
3. Do not fill the whole fuel tank. Do not leave fuel in the neck. If any fuel spill, please completely remove or evaporate before starting the gasoline engine
4. After refueling, tighten the fuel tank cap.





## 6. Start, run and stop machine

1. Before first starting of the new machine, press the transparent fuel bubble over again (see Fig.3) to fully fill the Carburetor with fuel.  
Close the air vent when the engine is in the state of cooling, but open the air vent only when the engine is heated.
2. Put the machine in the horizontal position on the floor. Hold the operation handle with one of your hands and quickly pull the pulling handle with the other hand. Do not let the pulling handle go back freely in your repeat pulling, but hold it and put it down with its resilience to protect the starter.
3. Open the air vent completely when the gasoline engine is started.

### Run

1. Let the engine warm up at low speed for at least 5 minutes before the operation.
2. Prohibit use gasoline hammer under the non-breaking with high speed operation.

### Stop machine

1. Release the gas handle.
2. Press the red button to stop.

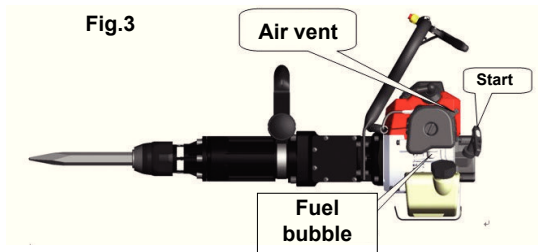

**7. Technical data**

	<b>GroundHammer-3</b>	<b>GroundHammer-4</b>
Engine type	Single cylinder, air cooling, 2 stroke	
LxWxH (mm)	603x280x375	740x340x260
Fuel	mixing oil (gasoline 25, two-stroke engine oil 1)	
Fuel tank capacity	0.9 L	1.2 L
Weight	10.5 Kg	13 Kg
Displacement	32.7 CC	42.5 CC
Max power and speed	0.9 KW/6500 r/min	1.2 KW/6500 r/min
Max torque and speed	1.45 N.m/5000 r/min	
Consumption rate	≤0.5 L/h	
Impact frequency	1700~2230 BpM	
Impact energy	25~45 J	
Spark plug type	L6	L6T
Starter system	Hand pull start	

## 8. Failure analysis and troubleshooting methods

Example 1: Difficulties in starting engine in cooling state

Whether the spark plug is moisture	Dry the igniter plug
Whether the spark plug produces electric spark	Replace the igniter plug
Too much fuel absorbed	Lessen the fuel supply

Example 2: Difficulties in restarting after a sudden stop

Whether fuel runs out or the Carburetor is blocked	Refill fuel tank or clean the carburetor
Whether the fuel filter is blocked	Clean the fuel filter
Too much carbon deposit in igniter plug	Remove carbon deposit

Example 3: Reluctance in speeding and weakness in power

Carbon deposit cover the entrance of the cylinder or silencer	Remove carbon deposit
Whether the oil tube and the air vent on the fuel Tank cover is blocked	Clean
Blockage in air filter	Clean the filter

Example 4: Abnormal sound

Carbon deposit found in combustion chamber	Remove carbon deposit
Serious abrasion in active components	Replace

Example 5: The machine is working normally, but the efficiency of cracking is very low

The head of the chisel is attrited badly	Replace or renew
--	------------------

Please contact with Sales Agency of the Crusher if your machine needs further mending.

## 9. Technical maintenance

Technical maintenance, replacement or repair must be carried out in the service centers.

### DAILY TECHNICAL MAINTENANCE

1. Check the centering of the instrument. Check it for the sharpness and presence of cracks. Chisel with improper centering has strong vibration and it can damage the instrument.
2. Check the stability and tightening of the instrument.
3. Nut screws and screws must be tighten firmly.

### WEEKLY TECHNICAL MAINTENANCE

1. Check the starter, especially cord and pull-back spring.
2. Clean the outside surface of the spark plug.
3. Check the gear-box unit for the presence of lubricant.
4. Clean the air filter.

## MONTHLY TECHNICAL MAINTENANCE

1. Wash the fuel tank with the fuel.
2. Clean the outside surface of the carburetor and the area around it.
3. Clean the outside surfaces.

The following Data are given for common use of the product. Suppose it is in worse working condition, such as thick dust in the air or much longer work hours for Crusher, the maintenance cycle should be shortened correspondingly.		Before work	After work or every day	After Filling oil	Every Week	Every Month	Broken Down	If necessary
The whole machine	outlook check (state, stabilities of screws)	x		x				
	Cleaning		x					
Control handle/stop button	function check	x		x				
Air Filter	Clean				x			x
	Replace						x	
Fuel Filter	Check					x		
	Replace						x	
Petrol Tank/Petrol Tank cover	Clean		x	x				
	Check	x		x				
	Tighten							x

Gear Box/Hammer Box	Clean					x		
	Add oil							x
Chisel	Check Sharpness	x						
	Sharpen or Forge							x
	Replace						x	
Silencer	Check					x		
	Remove carbon deposit							x
Cylinder Cooling Fin	Check					x		
	Clean							x
Spark Plug	Check/Adjust Customize the distance between electrodes					x		
	Replace							x
Screw and Nut	Check	x		x				
	Tighten							x

## **Warranty**

This product is warranted by the manufacturer to the original purchaser to be free from defects in material and workmanship under normal use for a period of one (1) year from the date of purchase.

During the warranty period, and upon proof of purchase, the product will be repaired or replaced (with the same or similar model at manufacturer's option), without charge for either parts or labour.

Warranty also applies to spare parts. In case of a defect please contact the dealer where you originally purchased this product. The warranty will not apply to this product if it has been misused, abused or altered. Without limiting the foregoing, leakage of the battery, bending or dropping the unit are presumed to be defects resulting from misuse or abuse.

To get warranty support, apply service center: in full complete set; with warranty card; with rest of the fuel (no less 100 ml) in fuel tank. The instrument must be clean. Service center can refuse warranty support in case of non-observance of these claims.

## **Exceptions from responsibility**

The user of this product is expected to follow the instructions given in operators' manual.

Although all instruments leave our warehouse in perfect condition and adjustment the user is expected to carry out periodic checks of the product's accuracy and general performance.

The manufacturer, or its representatives, assumes no responsibility for results of a faulty or intentional usage or misuse including any direct, indirect, consequential damage, and loss of profits.

The manufacturer, or its representatives, assumes no responsibility for consequential damage, and loss of profits by any disaster (earthquake, storm, flood ...), fire, accident, or an act of a third party and/or a usage in other than usual conditions.

The manufacturer, or its representatives, assumes no responsibility for any damage, and loss of profits due to a change of data, loss of data and interruption of business etc., caused by using the product or an unusable product.

The manufacturer, or its representatives, assumes no responsibility for any damage, and loss of profits caused by usage other than explained in the users' manual.

The manufacturer, or its representatives, assumes no responsibility for damage caused by wrong movement or action due to connecting with other products.

## **WARRANTY DOESN'T EXTEND TO FOLLOWING CASES:**

- damage to products or parts caused by misuse, including, without limitation, misapplication or negligence of the terms of service instruction. Usage of expendable materials (oil, belts, filters, plugs) that are not recommended by factory. Or if the instrument was exposed to the self-dependent repair or disassembling during warranty period;
  - the instrument that has damages, defects because of outer mechanical, thermal, chemical effects, improper maintenance, storage or acts of God;
  - defects caused by reasons that are not depended on the manufacturer, such as usage of fuel that has inadmissible state standard, usage of oil and mixture of inadmissible quality, and also voltage drop of power;
  - instrument has damages caused by presence of any liquids and foreign objects inside the product. Ventiducts, fuel and oil holes are clogged up;
  - normal runout of the instrument, inner or outer clogging;
  - the instrument is overload (continuous operation with max load) that leads to the breakage of piston-cylinder-unit;
  - the instrument with breakage of piston-cylinder-unit because of continuous operation at idle;
  - damaged parts as a result of operation with unrepaired defects caused by service support, repair or modifications by anyone other than an authorized service center;
  - periodic maintenance (cleaning, adjustment, filter replacement and so on);
  - if the standard or serial product number will be changed, erased, removed or will be unreadable;
  - parts: chains, filters, details of adhesion, cutters, disks, cords, driving belts, shock-absorbers, details of starter group, carbon brushes, AC cables, pressure hoses, plugs, fuel filters, bearings, that don't have visible defects and also life time of details that depends on regular maintenance of the instrument.
-



## WARRANTY CARD

Name and model of the product \_\_\_\_\_

Serial number \_\_\_\_\_ date of sale \_\_\_\_\_

Name of commercial organization \_\_\_\_\_ stamp of commercial organization

Warranty period for the instrument exploitation is 12 months after the date of original retail purchase.

During this warranty period the owner of the product has the right for free repair of his instrument in case of manufacturing defects.

Warranty is valid only with original warranty card, fully and clear filled (stamp or mark of the seller is obligatory).

Technical examination of instruments for fault identification which is under the warranty, is made only in the authorized service center.

In no event shall manufacturer be liable before the client for direct or consequential damages, loss of profit or any other damage which occur in the result of the instrument outage.

The product is received in the state of operability, without any visible damages, in full completeness. It is tested in my presence. I have no complaints to the product quality. I am familiar with the conditions of warranty service and I agree.

purchaser signature \_\_\_\_\_

Before operating you should read service instruction!

---

If you have any questions about the warranty service and technical support contact seller of this product

## Certificate of acceptance and sale

---

---

\_\_\_\_\_ **No** \_\_\_\_\_

name and model of the instrument

Corresponds to \_\_\_\_\_

designation of standard and technical requirements

Data of issue \_\_\_\_\_

Stamp of quality control department

Price

Sold \_\_\_\_\_ Date of sale \_\_\_\_\_

name of commercial establishment

**Руководство по эксплуатации**

**Отбойный молоток**

Модель: GroundHammer-3/4



RUS

## Содержание

1. Введение.....	21
2. Инструкция по безопасности.....	21
3. Техническое описание.....	23
4. Применение.....	25
5. Подготовка перед использованием.....	25
6. Работа.....	27
7. Технические характеристики.....	28
8. Устранение неисправностей.....	29
9. Техобслуживание.....	30
10. Гарантия.....	33
11. Освобождение от ответственности.....	33

**Приложение 1.** Гарантийный талон

**Приложение 2.** Свидетельство о приемке и продаже

## **1. Введение**

Уважаемые пользователи!

Благодарим за покупку продукции ADA Instruments. В данном руководстве приведены правила эксплуатации инструмента. Перед началом работ внимательно прочтите руководство. Эксплуатируйте инструмент в соответствии с правилами и с учетом требований безопасности. Сохраните инструкцию, при необходимости Вы всегда можете обратиться к ней.

Продукция ADA Instruments отличается эргономичным дизайном, обеспечивающей удобство ее использования, продуманной конструкцией, высокой мощностью и производительностью.

Производитель оставляет за собой право вносить изменения в конструкцию отдельных деталей без предварительного уведомления.

## **2. Инструкция по безопасности**

1. Инструмент должен использоваться только людьми в хорошей физической форме, ознакомленными с руководством по эксплуатации.
2. Пользователи, не ознакомленные с руководством по эксплуатации инструмента, к его использованию не допускаются.
3. Запрещается работа инструментом, если Вы устали, либо находитесь под воздействием алкоголя или медикаментов.
4. Не используйте инструмент, пока полностью не поймете специфических методов работы.
5. Надевайте нескользящую защитную обувь, защитные перчатки, очки, наушники и шлем.
6. Для исключения попадания во вращающиеся части инструмента запрещается при работе надевать шарфы, украшения и что-либо подобное.
7. Перед началом работ обязательно проверьте рабочую зону на отсутствие электрических кабелей, трубопроводов и подземных коммуникаций.
8. Запрещается использовать инструмент в плохо проветриваемых местах, а так же в закрытых помещениях и если имеются взрывчатые или воспламеняющиеся пары.
9. Перемещайте инструмент с выключенным двигателем и с отсоединенным долотом.
10. Запрещается использовать долото при наличии на нем каких-либо трещин или повреждений.
11. Для заправки инструмента используйте смесь бензина с октановым числом 92 и масла для двухтактных двигателей, в соотношении 25:1

12. Заправляйте инструмент вдали от источников огня и с выключенным двигателем. Никогда не курите во время заправки и использования инструмента.
13. Никогда не снимайте крышку топливного бака когда работает двигатель. Если топливо разольется, перед запуском удалите инструмент на безопасное расстояние от этого места (минимум на 3 метра).
14. Всегда содержите рукоятки инструмента сухими и чистыми. Запрещается присоединять к молотку инструменты и приспособления, не указанные производителем.
15. Перед запуском убедитесь, что долото ничем не заблокировано, а инструмент находится в устойчивом и безопасном положении.
16. Никогда не трогайте долото и не выполняйте обслуживание при работающем двигателе. Убедитесь, что долото не двигается на холостом ходу двигателя.
17. После того, как двигатель заведется или перед его остановкой, дайте ему поработать 2-3 минуты на холостом ходу без нагрузки. Избегайте работы на высоких оборотах без нагрузки. Никогда резко не останавливайте двигатель на высоких скоростях.
18. При работе держите инструмент обеими руками, при этом старайтесь держаться вдали от долота и глушителя во избежание получения травм и ожогов.
19. Перемещайте инструмент во время работы на холостом ходу двигателя.
20. Никогда не трогайте свечи зажигания или провод, если двигатель работает. Это может привести к удару электрическим током.
21. Храните инструмент в вертикальном положении в сухом месте с пустым топливным баком.
22. Для поддержания исправного состояния инструмента проводите указанное в руководстве техническое обслуживание. Регулярно проверяйте, настраивайте, чините и очищайте инструмент.
23. Всегда следуйте инструкциям производителя во время технического обслуживания. Не разбирать возвратный стартер, Вы можете получить травму от возвратной пружины.
24. При неисправностях инструмента обратитесь в специализированный сервис для их устранения. Сервис, не указанный в данном руководстве, должен осуществляться квалифицированным персоналом.
25. Если Ваш инструмент более не пригоден к использованию, утилизируйте его должным образом, без нанесения вреда окружающей среде.

### 3. Техническое описание

#### GroundHammer 3:

1. Ручка
2. Глушитель
3. Кнопка остановки
4. Ручка дросселя
5. Ручка стартера
6. Воздушный фильтр
7. Крышка бака
8. Свеча зажигания
9. Редуктор
10. Вспомогательная рукоятка
11. Блок цилиндров ударного механизма
12. Крепление патрона
13. Фиксирующая муфта патрона
14. Защитная крышка
15. Долото
16. Воздушная заслонка
17. Карбюратор
18. Крышка редуктора

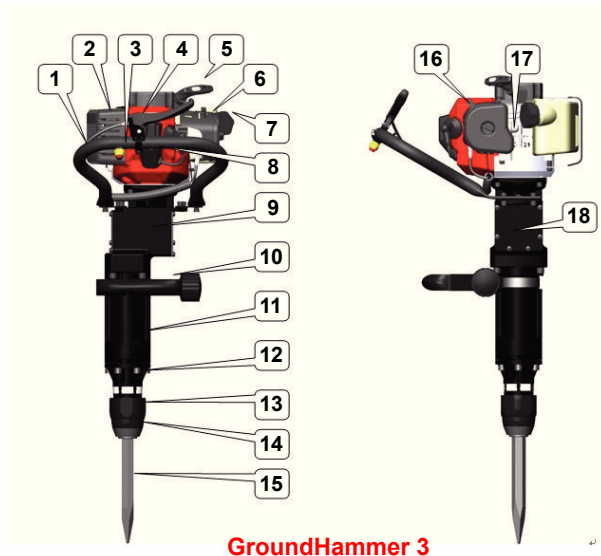

**GroundHammer 3**

## GroundHammer 4:

1. Комбинированный переключатель
2. Кнопка остановки
3. Ручка стартера
4. Кнопка настройки
5. Ручка дросселя
6. Блок цилиндров ударного механизма
7. Патрон молотка
8. Патрон для забивания
9. Опорная пластина
10. Рукоятка
11. Амортизатор
12. Установочная втулка
13. Ручка
14. Свеча зажигания
15. Заслонка
16. Воздушный фильтр
17. Крышка бака
18. Бензобак
19. Клапан топливного насоса
20. Стальная крышка
21. Тросик газа

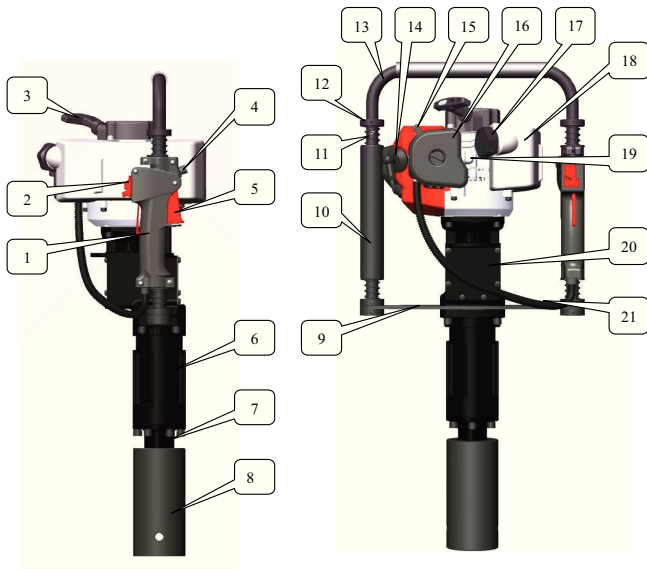

**GroundHammer 4**



## 4. Применение

1. Вы можете использовать бензиновый молоток на строительной площадке, при строительстве дороги.
2. Молоток применяется при закладывании шпал на железной дороге.
3. Для дробления твердых и мерзлых грунтов.
4. Используется при укладке труб, дренажной конструкции и в портовых сооружениях.

## Функции

1. Бензиновый молоток имеет легкий вес.
2. Благодаря эргономичному дизайну, уменьшается вибрация рук при работе. Во время работы оператор может поворачиваться на 360 градусов.
3. Молоток способен регулировать количество энергии удара и удар, применяемый для различных материалов конструкции.
4. Ручка молотка имеет резиновое покрытие. Это уменьшает силу отдачи молотка и делает работу пользователя более удобной.

## 5. Подготовка перед использованием

### Установка долота

1. Смажьте долото.
2. Перед тем, как вставить долото в патрон, необходимо протереть патрон и долото тканью, чтобы удалить старую смазку с пылью. Обязательно нанесите смазку на тыльную часть долота. Если это не сделать, износ патрона будет очень быстрым. Потяните нижнюю часть патрона по направлению к инструменту. Вставьте долото в патрон до характерного щелчка. Проверьте надежность фиксации, потянув долото в направлении от инструмента. Если оно не вынимается, значит долото установлено в патрон правильно.



Рис.1

Для замены долота потяните нижнюю часть патрона по направлению к инструменту. Долото потяните в направлении от инструмента и извлеките из патрона (рис. 1,2).

### Топливо

Смесь бензина и двухтактного масла, рекомендованное соотношение:

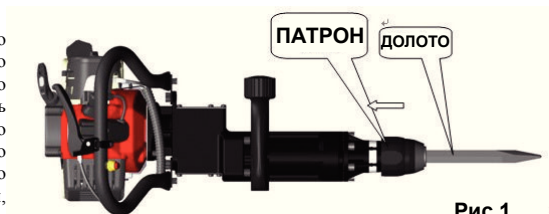
Условия	бензин : машинное масло
Работа до 20 ч	20:1
Работа больше 20 ч	25:1

1. Запрещается использование чистого бензина.
2. Добавляйте смесь в хорошо проветриваемом месте.
3. Топливный бак не должен быть заполнен полностью. Не наливайте топливо до уровня горлышка. Если вы разлили топливо, вытрите его перед тем как приступить к запуску двигателя.
4. Затяните крышку топливного бака после того, как его заполните.



Рис.2

## 6. Работа

1. Перед первым использованием повторно нажимайте на клапан топливного насоса (рис.3), чтобы наполнить карбюратор топливом.

Закройте воздушную заслонку, если двигатель холодный. Если двигатель горячий, откройте воздушную заслонку.

2. Положите молоток в горизонтальном положении на пол. Осторожно потяните рукоятку стартера до ощущения сопротивления, затем потяните резче. Верните аккуратно захватную рукоятку стартера в прежнее положение.

**Внимание:** Не допускайте резкого возврата рукоятки стартера в исходное положение. Осуществляйте возврат спокойно, чтобы избежать повреждения стартера.

3. Откройте воздушную заслонку, если двигатель заведен.

### Работа двигателя

1. Перед началом работ дайте прогреться двигателю 3-5 мин на низкой скорости.

**Важно:** Помните, что при работе первые 24 часа с новым молотком рабочая нагрузка должна совершаться при низкой скорости. Это продлит срок службы бензинового молотка. Не работайте на высоких оборотах долгое время, так как инструменту нужно время, чтобы смазать топливной смесью все внутренние части. Для работы выберите среднюю скорость. Запрещается работать молотком на высокой скорости более 3 минут.

### Остановка двигателя

1. Отпустите ручку газа.

2. Нажмите на красную кнопку возле ручки дросселя, чтобы прекратить работу двигателя.

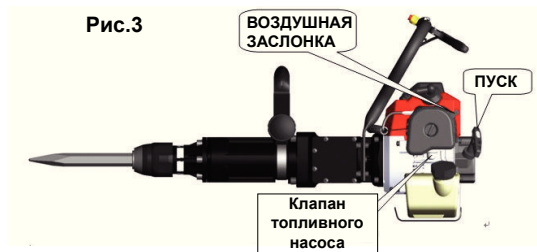

**7. Технические характеристики**

	<b>GroundHammer-3</b>	<b>GroundHammer-4</b>
Тип двигателя	Однocyлиндровый, воздушное охлаждение, двухтактный	
Длина×Ширина×Высота(мм)	603×280×375	740×340×260
Топливо	Смесь бензина и двухтактного масла: 25:1	
Объем топливного бака	0.9 л	1.2 л
Вес	10.5 кг	13 кг
Рабочий объем двигателя	32.7 см <sup>3</sup>	42.5 см <sup>3</sup>
Максимальная мощность и скорость	0.9 кВт/6500 об/мин	1.2 кВт/6500 об/мин
Макс. крутящий момент / обороты	1.45 Нм/5000об/мин	
Норма потребления	≤0.5л/ч	
Частота удара	1700~2230 ударов в мин	
Энергия удара	25~45Дж	
Тип свечи зажигания	L6	L6T
Система запуска	Ручной запуск	

## 8. Устранение неисправностей

Пример 1: Трудности в запуске двигателя в холодном состоянии

Свеча зажигания влажная	Вытрите насухо свечу зажигания
Свеча зажигания не образует электрическую искру	Замените свечу зажигания
Поглощается слишком много топлива	Уменьшите подачу топлива

Пример 2: Трудности в повторном запуске после внезапной остановки двигателя

Закончилось топливо или карбюратор забит	Наполните топливный бак или почистите карбюратор
Топливный фильтр забит	Почистите топливный фильтр
Очень много копоти в свече зажигания	Удалите копоть

Пример 3: Ослабление мощности и снижение скорости

Копоть на выходе цилиндра или глушителя	Удалите копоть
Масляный патрубок и воздушная заслонка на крышке топливного бака засорены	Очистите масляный патрубок и воздушную заслонку
Воздушный фильтр засорен	Почистите воздушный фильтр

Пример 4: Аномальный звук

В камере сгорания присутствует копоть	Удалите копоть
Детали повредились вследствие трения	Замените

Пример 5: Бензиновый молоток работает нормально, но работоспособность низкая

Головка долота истерлась	Замените долото
--------------------------	-----------------

Обратитесь в сервисный центр, если инструменту необходим ремонт.

## 9. Техобслуживание

Техобслуживание, замена или ремонт устройств и систем может осуществляться в ремонтных мастерских.

### ЕЖЕДНЕВНОЕ ТЕХОБСЛУЖИВАНИЕ

1. Проверка инструмента на надлежащее центрирование, остроту и наличие трещин. Долото с нарушенным центрированием имеет сильную вибрацию и может повредить устройство.
2. Проверка прочности затягивания инструмента.
3. Проверка прочности посадки гаек и винтов.

### ЕЖЕНЕДЕЛЬНОЕ ТЕХОБСЛУЖИВАНИЕ

1. Проверка стартера, особенно шнура и возвратной пружины.
2. Чистка наружной поверхности свечи зажигания.
3. Проверять наполнение коробки передач смазкой.
4. Чистка воздушного фильтра.

**ЕЖЕМЕСЯЧНОЕ ТЕХОБСЛУЖИВАНИЕ**

1. Промывка топливного бака бензином.
2. Чистка наружной поверхности карбюратора и пространства вокруг него.
3. Чистка наружных поверхностей.

Информация предоставляется для обычного использования бензинового молотка. Если условия эксплуатации отличаются от приведенных в таблице: более суровые условия окружающей среды, то цикл технического обслуживания укорачивается.		Перед работой	После работы	После добавления	Каждую неделю	Каждый месяц	Вышел из строя	При необходимости
Машина в целом	Внешний осмотр (состояние, все ли винты затянуты и т.д.)	x		x				
	Очистка		x					
Ручка управления/ кнопка остановки	Проверка функций	x		x				
Воздушный фильтр	Очистка				x			x
	Замена						x	
Топливный фильтр	Проверка					x		
	Замена						x	

Бензобак/Крышка бензобака	Очистка		x	x				
	Замена	x		x				
	Затянуть							x
Редуктор/Ударный механизм	Очистка					x		
	Добавить масло							x
Долото	Проверить заостренность	x						
	Заострить							x
	Заменить						x	
Глушитель	Проверка					x		
	Убрать нагар							x
Охлаждающее ребро цилиндра	Проверка					x		
	Очистка							x
Свеча зажигания	Проверка /Настроить расстояние между электродами					x		
	Заменить							x
Винт и гайка	Проверка	x		x				
	Затянуть							x



## Гарантия

Производитель предоставляет гарантию на продукцию покупателю в случае дефектов материала или качества его изготовления во время использования оборудования с соблюдением инструкции пользователя на срок до 1 года со дня покупки. Во время гарантийного срока, при предъявлении доказательства покупки, прибор будет починен или заменен на такую же или аналогичную модель бесплатно. Гарантийные обязательства также распространяются и на запасные части. В случае дефекта, пожалуйста, свяжитесь с дилером, у которого вы приобрели прибор. Гарантия не распространяется на продукт, если повреждения возникли в результате деформации, неправильного использования или ненадлежащего обращения. Все вышеизложенные безо всяких ограничений причины, а также деформация прибора являются дефектами, которые возникли в результате неправильного использования или плохого обращения.

Для гарантийного обслуживания инструмент предоставляется в сервисный центр:

в полной комплектации; с гарантийным талоном; с остатками топлива в бензобаке не менее 100 мл; в чистом виде.

При несоблюдении этих требований сервисный центр имеет право отказать Вам в гарантийном обслуживании.

## Освобождение от ответственности

Пользователю данного продукта необходимо следовать инструкциям, которые приведены в руководстве по эксплуатации. Даже, несмотря на то, что все приборы проверены производителем, пользователь должен проверять точность прибора и его работу.

Производитель или его представители не несут ответственности за прямые или косвенные убытки, упущенную выгоду или иной ущерб, возникший в результате неправильного обращения с прибором.

Производитель или его представители не несут ответственности за косвенные убытки, упущенную выгоду, возникшие в результате катастроф (землетрясение, шторм, наводнение и т.д.), пожара, несчастных случаев, действия третьих лиц и/или использование прибора в необычных условиях.

Производитель или его представители не несут ответственности за косвенные убытки, упущенную выгоду, возникшие в результате изменения данных, потери данных и временной приостановки бизнеса и т.д., вызванных применением прибора.

Производитель или его представители не несут ответственности за косвенные убытки, упущенную выгоду, возникшие в результате использования прибора не по инструкции.

## ГАРАНТИЙНЫЕ ОБЯЗАТЕЛЬСТВА НЕ РАСПРОСТРАНЯЮТСЯ:

- на инструмент, эксплуатировавшийся с нарушением инструкции по эксплуатации, в том числе если использовались не рекомендованные заводом-изготовителем расходные материалы (масла, свечи, ремни, фильтры), и на инструмент, подвергшийся самостоятельному ремонту или разборке в гарантийный период;
  - на инструмент, имеющий повреждения, дефекты, вызванные внешними механическими, термическими, химическими воздействиями, небрежным уходом, неправильным хранением, стихийными бедствиями;
  - на недостатки, которые вызваны не зависящими от производителя причинами, такими как использование недопустимого государственными стандартами качества топлива, масла и смеси ненадлежащего качества;
  - на инструмент, имеющий повреждения, вызванный попаданием внутрь посторонних предметов, жидкостей, а также засором вентиляционных отверстий, топливных и масляных каналов;
  - на естественный износ инструмента (полная выработка ресурса, сильное внешнее или внутреннее загрязнение);
  - на инструмент, работавший с перегрузками (длительная работа на максимальных оборотах), которые привели к тепловым задирам в цилиндро-поршневой группе;
  - на инструмент с тепловыми задирами в цилиндро-поршневой группе, возникшими вследствие его длительной эксплуатации на холостом ходу;
  - на повреждения изделия, возникшие вследствие эксплуатации с неустранимыми недостатками и/либо возникшие в следствии технического обслуживания, ремонта или конструктивных изменений лицами или организациями, не имеющими соответствующих полномочий;
  - на периодическое обслуживание инструмента (регулировка, чистка, замена фильтров и т. п.);
  - если удален, неразборчив или изменен серийный номер инструмента;
  - на детали и узлы: цепи, шины, фильтры, детали сцепления, ножи, диски, кордовые шнуры, приводные ремни, амортизаторы, детали стартерной группы, напорные шланги, свечи, топливные фильтры, подшипники, не имеющие выраженных признаков дефекта, а также детали, срок службы которых зависит от регулярного технического обслуживания инструмента.
-

## ГАРАНТИЙНЫЙ ТАЛОН

Наименование изделия и модель \_\_\_\_\_

Серийный номер \_\_\_\_\_ Дата продажи \_\_\_\_\_

Наименование торговой организации \_\_\_\_\_ Штамп торговой организации мп.

Гарантийный срок эксплуатации приборов составляет 12 месяцев со дня продажи и распространяется на оборудование, ввезенное на территорию РФ официальным импортером.

В течении гарантийного срока владелец имеет право на бесплатный ремонт изделия по неисправностям, являющимся следствием производственных дефектов.

Гарантийные обязательства действительны только по предъявлении оригинального талона, заполненного полностью и четко (наличие печати и штампа с наименованием и формой собственности продавца обязательно).

Техническое освидетельствование приборов (дефектация) на предмет установления гарантийного случая производится только в авторизованной мастерской.

Производитель не несет ответственности перед клиентом за прямые или косвенные убытки, упущенную выгоду или иной ущерб, возникшие в результате выхода из строя приобретенного оборудования.

Правовой основой настоящих гарантийных обязательств является действующее законодательство, в частности, Федеральный закон РФ “О защите прав потребителя” и Гражданский кодекс РФ ч.II ст. 454-491.

Товар получен в исправном состоянии, без видимых повреждений, в полной комплектности, проверен в моем присутствии, претензий по качеству товара не имею. С условиями гарантийного обслуживания ознакомлен и согласен.

Подпись получателя \_\_\_\_\_

Перед началом эксплуатации внимательно ознакомьтесь с инструкцией по эксплуатации!

---

По вопросам гарантийного обслуживания и технической поддержки обращаться к продавцу данного товара

## СВИДЕТЕЛЬСТВО О ПРИЕМКЕ И ПРОДАЖЕ

№ \_\_\_\_\_

НАИМЕНОВАНИЕ И ТИП ПРИБОРА

Соответствует \_\_\_\_\_  
обозначение стандарта и технических условий

Дата выпуска \_\_\_\_\_

Штамп ОТК (клеймо приемщика)

Цена

Продан(а) \_\_\_\_\_ Дата продажи \_\_\_\_\_

**ADA  
MEASUREMENT FOUNDATION**